



Csak Euro Diesel EN 590!*

Az Opel gépkocsik dízelmotorjait az autóiipari kutatások legújabb eredményei alapján fejlesztették ki, így magas műszaki színvonalat és kifinomult technológiát képviselnek, környezetkímélő és gazdaságos üzemeltetést tesznek lehetővé.

Annak érdekében, hogy megfelelő működését biztosítsa, a motort csak jó minőségű, az európai DIN EN 590 (EURO DIESEL) szabványnak megfelelő üzemanyaggal szabad üzemeltetni. Lásd a „Vezetés, üzemeltetés, Üzemanyag, tankolás” című fejezetben.

Más üzemanyag használata károsíthatja a gépkocsit, és érvénytelenítheti a garanciát!

*Dízelüzemű motor esetén

Gépkocsijának adatai

Kérjük, töltsd ki ezt az oldalt a gépkocsijára vonatkozó fontosabb adatokkal, hogy azok mindig kéznél legyenek. Az adatokat megtalálja a „Műszaki adatok” című fejezetben vagy a gépkocsi azonosító tábláján.

Üzemanyag

Megjelölés

Motorolaj

Minőségi osztály

Viszkózitás

Gumiabroncs levegőnyomás

	Gumiabroncs- méret	terhelés max. 4 személyig	teljes terhelésnél
Nyári gumiabroncsok	<input type="text"/>	első <input type="text"/> hátsó <input type="text"/>	első <input type="text"/> hátsó <input type="text"/>
Téli gumiabroncsok	<input type="text"/>	első <input type="text"/> hátsó <input type="text"/>	első <input type="text"/> hátsó <input type="text"/>

Tömegadatok

Megengedett legnagyobb
össztömeg

– EC szerinti üres
tömeg

= Terhelhetőség

Az Ön Antara gépkocsiját

fejlett technika, kimagasló biztonság, környezetkímélő és gazdaságos üzemeltetés jellemzi.

Önön múlik, hogy gépkocsijával biztonságosan közlekedjen, és hogy járművét kifogástalanul üzemeltesse. A Kezelési útmutatóban ehhez minden szükséges információt megtalál.

Gondoskodjon róla, hogy a gépkocsi utasai tisztában legyenek a nem megfelelő használatból adódó esetleges baleset- és sérülésveszéllyel.

Mindig meg kell felelnie azon országok törvényeinek és előírásainkat, ahol átutazik. Ezen törvényi szabályozások eltérhetnek a jelen kézikönyvben leírt információktól.

Ahol szervizlátogatásra történik utalás a Kezelési útmutatóban, ott a szervizeltetéshez javasoljuk, hogy forduljon Opel Szerviz Partneréhez.

Minden Opel Szerviz Partner első osztályú szolgáltatást nyújt megfelelő áron.

Gyors, megbízható és egyéni kiszolgálást kap.

Az Opel által kiképzett, tapasztalt szakemberek az Opel előírásai szerint dolgoznak.

A Kezelési útmutatót a Szerviz- és garanciafüzettel együtt célszerű mindig a gépkocsi kesztyűtartójában tartani, hogy bármikor kéznél legyen.

Mit nyújt a Kezelési útmutató:

- a „Röviden” című fejezet áttekintést ad a gépkocsiról,
- a Kezelési útmutató és az egyes fejezetek elején található tartalomjegyzékek segítik a gyors tájékozódást,
- a Tárgymutató segítségével könnyen megtalálhatja, amit keres,
- megismerheti belőle a gépkocsi kifinomult technológiáját,
- és még kellemesebbé teszi gépkocsijának használatát.
- Segítségével szakszerűen kezelheti gépkocsiját.

A Kezelési útmutató könnyen érthető és átlátható szerkezetű.

Jelölések:

► A következő oldalon folytatódik.

* A csillaggal jelölt berendezés nem található meg minden gépkocsiban (modellvariáció, motorváltozat, bizonyos országra jellemző modell, extra felszerelés, eredeti Opel alkatrészek és tartozékok).

Figyelmeztetés

A  Figyelmeztetés keretekben kiemelt szöveg baleset vagy sérülés veszélyére figyelmeztet. Ezen utasítások figyelmen kívül hagyása személyi sérüléshez vagy életveszélyhez vezethet. Utasait is tájékoztassa ennek megfelelően.

A képeken látható sárga nyilak a tárgyalt részletre vagy egy végrehajtandó utasításra utalnak.

A képeken látható fekete nyilak a kiváltott hatást vagy további végrehajtandó utasítást jelölnék.

A leírásokban szereplő irányok, pl. jobbra vagy balra, előre vagy hátra, mindig a menetirány szerint értendőek.

Kellemes utazást kíván:

Az Ön Opel csapata

Tartalom

Menettulajdonságok

Az összkerékajtott gépkocsik magas súlyponttal rendelkeznek az emelt hasmagasság miatt, mely a terepjáró képességhez szükséges.

Mint más hasonló gépkocsik esetében is, ha nem megfelelően működteti a gépkocsit, elveszítheti uralmát a gépkocsi felett, vagy balesetet szenvedhet.

Olvassa el az „Összkerékajtott” fejezetet a 121. oldalon, valamint a „Vezetési tanácsok” fejezetet a 127. oldalon.

Röviden	6
Zárak, ajtók, ablakok	21
Ülések, utastér	36
Műszerek, kezelőszervek	70
Világítás	94
Infotainment rendszer	101
Hőmérséklet-szabályozás	103
Vezetés, üzemeltetés	115
Hibaelhárítás, autóápolás	171
Javítás, karbantartás	206
Műszaki adatok	215
Tárgymutató	228

Röviden

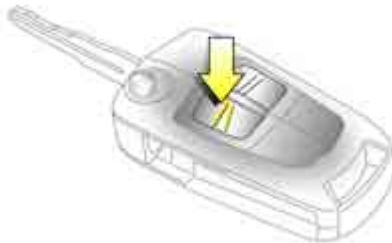

S 13204

A gépkocsi ajtózáraitak és ajtóinak nyitása: nyomja meg a \supseteq gombot, majd húzza meg a kilincset

► Ajtózárok – lásd 30., 72. oldal,
kulcsok – lásd 21. oldal,
elektronikus indításgátló – lásd 22. oldal,
rádiófrekvenciás távirányító – lásd 23. oldal,
központi zár – lásd 25. oldal,
kettős reteszelésű zárrendszer – lásd 27. oldal,
riasztóberendezés – lásd 27. oldal.

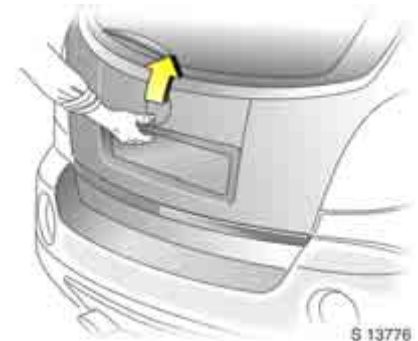

S 13776

A csomagterézár és a csomagteréajtó nyitása: Nyomja meg a távirányító \supseteq gombját, majd nyomja meg a rendszám tábla felett található gombot

► Csomagtérajtó – lásd 26. oldal,
rádiófrekvenciás távirányító – lásd 23. oldal,
központi zár – lásd 25. oldal,
riasztóberendezés – lásd 27. oldal.



S 13335

Az első ülés beállítása: húzza felfelé a kart, mozgítsa el az ülést, majd engedje el a kart

► Ülések – lásd 36. oldal, ülés helyzet – lásd 38. oldal.

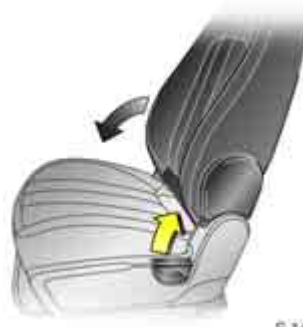

S 14613

Az első ülés háttámlájának beállítása: emelje meg az ülés külső oldalán található kart

A háttámlát állítsa be az ülés helyzetnek megfelelően.

Beállítás közben ne dőljön neki a háttámlának.

► Ülések – lásd 36. oldal, ülés helyzet – lásd 38. oldal.



S13261

A deréktámasz * beállítása: Forgassa el a kézikereket

A deréktámaszt egyéni igényének megfelelően állítsa be.

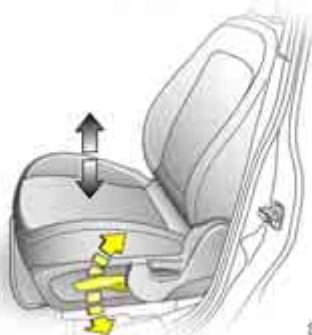

Az ülés magasságának*beállítása: mozgassa fel vagy le az ülés külső oldalán lévő kart

A kar mozgatása

Felfelé: megemeli az ülést
Lefelé: lesüllyeszti az ülést

► Ülések – lásd 36. oldal,
üléshelyzet – lásd 38. oldal.



A fejtámla magasságának beállítása: nyomja meg a kioldógombot, állítsa be a magasságot, majd engedje el

► Fejtámlák – lásd 39. oldal,
a fejtámla helyzete – lásd 39. oldal.



A biztonsági öv bekapcsolása: az övet finoman húzza ki a feszítő szerkezetből, vezesse át a vállá fölé, és csatolja be az övcsatba

A biztonsági övnek teljes hosszában csavarodásmentesnek kell lennie. Az övnek szorosan a testre kell feszülnie.

A háttámlákat ne döntse túlzottan hátra (a javasolt maximális döntési szög kb. 25°).

Az övet az övcsat piros gombjának lenyomásával lehet kioldani.

► Biztonsági övek – lásd 43–47. oldal,
légszákrendszerek – lásd 52. oldal,
üléshelyzet – lásd 38. oldal.



S14522

A belső tükör beállítása: A tükröt a burkolatnál fogva állítsa a kívánt helyzetbe

Az Ön mögött haladó gépkocsi fényszórója által okozott elvakítás csökkentése érdekében billentse át a tükröt, a tükör alsó részén található kar segítségével.

Legyen óvatos, ha éjszakai állásba állított belső tükörrel vezet. Ebben a helyzetben a hátranézeti kép kissé torzítva jelenhet meg.

► Tükrök – lásd 31. oldal,
automatikusan elsötétülő belső tükör
– lásd 32. oldal.

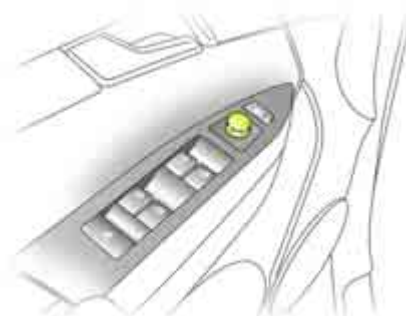

S 14523

Elektromosan állítható külső visszapillantó tükrök: Négyállású kapcsoló a vezetőoldali ajtóban

Állítsa a választókapcsolót L vagy R helyzetbe; a négyállású kapcsoló a megfelelő oldali tükröt állítja.

► További információ, automatikusan
elsötétülő külső visszapillantó tükrök
– lásd 31. oldal,
fűthető külső visszapillantó tükrök
– lásd 105. oldal.

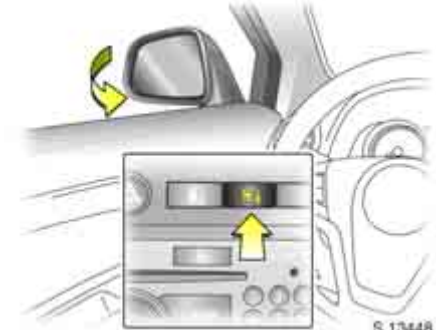



S 13448

Behajtható külső visszapillantó tükrök:

Kézzel: óvatosan hajtsa be.

Elektromosan ✱: a gyújtáskapcsoló ACC vagy ON állásában a  gomb megnyomására mindkét tükör behajtodik.

Nyomja meg újra a  gombot – mindkét külső tükör visszaáll alaphelyzetbe.

Ha egy behajtott elektromos tükröt kézzel hajtottak ki, a  gomb megnyomása a másik tükröt is kihajtja. A  gomb ismételt megnyomása mindkét tükröt behajtja.





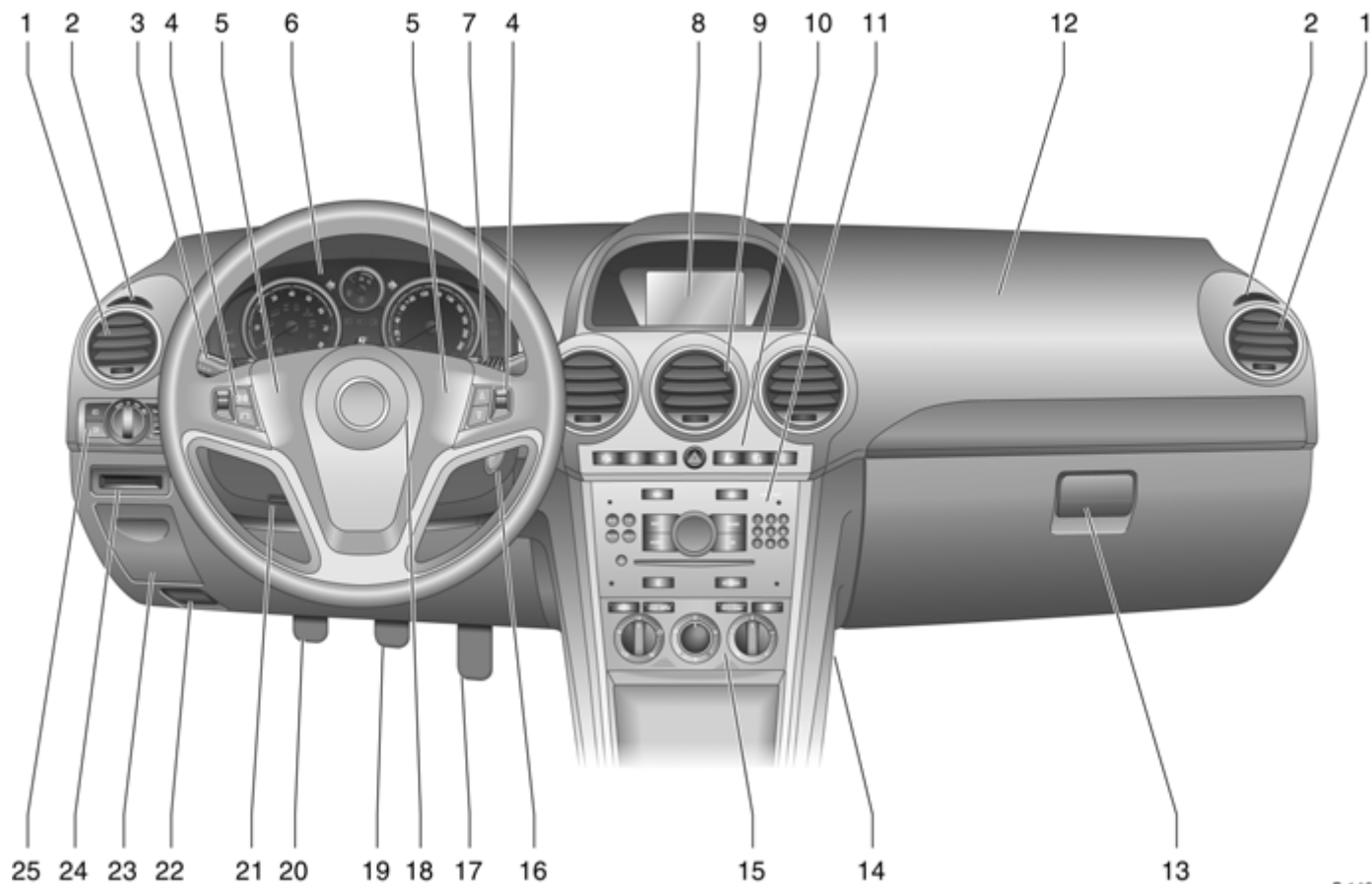





Elindulás előtt hajtsa vissza a tükröket alaphelyzetbe.



10 Röviden



	Oldal		oldal		Oldal
1	Oldalsó szellőzőnyílások	104	9	Középső szellőzőnyílások.....	104
2	Oldalablak-párátlanító szellőzőnyílások.....	104	10	Vészvillogó	14
3	Fénykürt és távolsági fényszóró	14		Parkolássegítő rendszer *.....	142
	Irányjelzők	14		Lejtmenetvezérlő rendszer (DCS)	138
	Hazavezető világítás.....	98		Elektronikus menetstabilizáló rendszer (ESC)	136
	Sebességtartó automatika *.....	140		Az első utas biztonsági övének figyelmeztető lámpája *.....	46
4	Infotainment rendszer távirányítója.....	101		Behajtható külső visszapillantó tükörök *.....	30
	Fedélzeti számítógép *.....	81, 88		A riasztóberendezés ellenőrzőlámpája *.....	29
5	Kürt.....	15	11	Infotainment rendszer.....	101
6	Műszerek.....	70	12	Utasoldali légszák	52
7	Ablaktörlők, szélvédőmosó és hátsó ablakmosó.....	15, 16	13	Kesztyűtartó.....	64, 105
	fényszórómosó berendezés *.....	16	14	Biztosítékdoboz.....	182
8	Központi információs kijelző (idő, dátum és külső hőmérséklet), Infotainment rendszer, önellenőrzés (check control) *.....	91	15	Hőmérséklet-szabályozás.....	103
	Fedélzeti számítógép *.....	81, 88	16	Gyújtáskapcsoló.....	13
			17	Gázpedál.....	127
			18	Vezetőoldali légszák	52
			19	Fékpedál.....	127, 146
			20	Tengelykapcsoló pedál *.....	127, 128
			21	Kormánykerék-beállítás.....	13
			22	Motorháztető-nyitókar.....	171
			23	Érmetartó	67
			24	Kártyatartó	67
			25	Helyzetjelző lámpák	94
				tompított fényszóró	14, 95
				tompított fényszóró automatikus bekapcsolása *.....	95
				fényszórómagasság-állítás *.....	97
				ködfényszóró	96
				hátsó ködlámpa	96
				műszerfal-világítás	98

Ellenőrzőlámpák

-  **ABS (Blokolásgátló fékrendszer):**
lásd 148. oldal.
-  **Utánfutó ellenőrzőlámpa ✱**
lásd 70. oldal.
-  **Fékrendszer:**
lásd 70. és 145. oldal.
-  **Parkolásegítő rendszer ✱**
lásd 71. és 142. oldal.
-  **DCS (Lejtmenetvezérlő rendszer):**
lásd 71. és 138. oldal.
-  **Összerékphajtás (AWD):**
lásd 71. és 121. oldal.
-  **ESC működésben és figyelmeztetés (Elektronikus menetstabilizáló rendszer):**
lásd 136. oldal.
-  **ESC nem működéskész:**
lásd 136. oldal.
-  **ESC kikapcsolva:**
lásd 136. oldal.
-  **Automatikus fényszórómagasság-állítás ✱**
lásd 71. és 97. oldal.
-  **Hűtőfolyadék-hőmérséklet:**
lásd 71. és 195. oldal.

-  **Elektronikus indításgátló:**
lásd 22. és 72. oldal.
-  **Nyitott ajtó:**
lásd 72. oldal.
-  **Motorvezérlő elektronika, sebességváltó elektronika ✱**
lásd 72. és 134. oldal.
-  **Légzsákrendszerek ✱, övfeszítők:**
lásd 44. és 52. oldal.
-  **Nyitott csomagterajtó:**
lásd 72. oldal.
-  **Vezető biztonsági övének figyelmeztető lámpája:**
lásd 72. oldal.
-  **Irányjelzők:**
lásd 14., 72. és 95. oldal.
-  **Alacsony üzemanyagszint:**
lásd 72., 76., 132. és 225. oldal.
-  **Ködfényszóró:**
lásd 73. és 96. oldal.
-  **Hátsó ködlámpa:**
lásd 73. és 96. oldal.
-  **Távolsági fényszóró:**
lásd 14., 73. és 95. oldal.
-  **Alacsony szélvédőmosó-folyadék szint:**
lásd 73. oldal.

-  **Víz a dízelüzemanyag-szűrőben ✱**
lásd 73. és 194. oldal.
-  **Motorolajcsere ✱**
lásd 73. oldal.
-  **Izzítás dízelmotor esetén ✱**
lásd 19. és 73. oldal.
-  **DPF (Dízel részecskeszűrő) ✱**
lásd 73. és 135. oldal.
-  **Sebességtartó automatika ✱**
lásd 140. oldal.
-  **Motorolajszint ✱**
lásd 73. oldal.
-  **Szervokormány:**
lásd 73. oldal.
-  **Riasztóberendezés bekapcsolása az utastér és a gépkocsidőlés figyelése nélkül ✱**
lásd 28. oldal.
-  **Motorolajnyomás:**
lásd 74. oldal.
-  **Generátor:**
lásd 74. oldal.
-  **Kipufogógáz-kibocsátás:**
lásd 74. és 134. oldal.
- WINTER Téli program:**
lásd 74. és 117. oldal.



S 13583

Kormányzár és gyújtáskapcsoló: Fordítsa a kulcsot ACC állásba. A kormányzár oldásához finoman mozgassa meg a kormánykereket

A kulcs állásai:

- LOCK = Gyújtás kikapcsolva
- ACC = Kormányzár kioldva, gyújtás kikapcsolva
- ON = Gyújtás bekapcsolva, dízelmotornál: izzítás
- START = Indítás (sebességváltó üres állásban)

► Indítás – lásd 19. oldal,
elektronikus indításgátló – lásd 22. oldal,
a gépkocsi leállítása – 20. oldal.

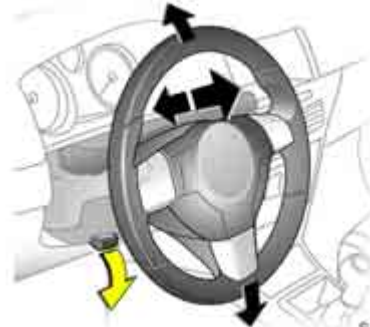

S 13777

A kormánykerék beállítása: Hajtsa lefelé a kart, állítsa be a magasságot és a távolságot, majd hajtsa fel a kart, hogy a kormánykerék az adott helyzetben rögzüljön

Csak a gépkocsi álló helyzetében és kioldott kormányzár mellett állítsa a kormánykereket.

Tolja a kart erősen felfelé, hogy meggyőződjön a kormánykerék rögzítettségéről.

► Légzsákrendszerek – lásd 52. oldal.



S 13208

Külső lámpák

Fordítsa el a világitáskapcsolót:

- = Kikapcsolás
- ☞☞ = Helyzetjelző lámpák
- ☞D = Tompított vagy távolsági fényszóró
- AUTO** = Tompított fényszóró automatikus bekapcsolása *

Nyomja meg a gombot:

- ☞D = Ködfényszóró
- ☞☞ = Hátsó ködlámpa

► Bekapcsolt világitásra figyelmeztető jelzés – lásd 92. oldal,
további információ – lásd 94. oldal,
fényszórómagasság-állítás * – lásd 97. oldal,
fényszórók használata külföldön – lásd 100. oldal,
nappali menetlámpa * – lásd 94. oldal.



S14526

Fénykürt, tompított és távolsági fényezés:

Fénykürt = Húzza a kart a kormánykerék felé

Távolsági fényezés = Tolja előre a kart

Tompított fényezés = Húzza a kart a kormánykerék felé

► Távolsági fényezés, fénykürt – lásd 95. oldal.

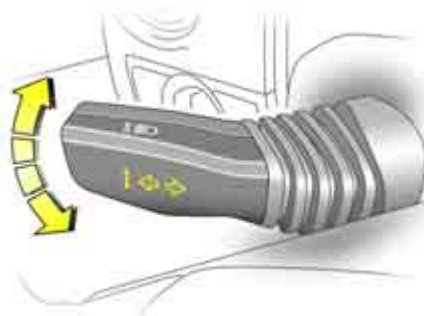

S14527

Irányjelzők: A kar alaphelyzetben

Felfelé = Jobbra kanyarodás

Lefelé = Balra kanyarodás

► Irányjelzők – lásd 95. oldal.

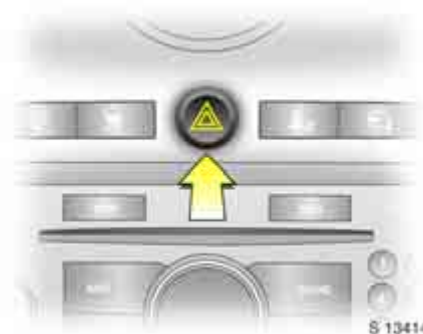

S13414

Vészvillogó:

Bekapcsolás = Nyomja meg a  gombot

Kikapcsolás = Nyomja meg ismét a  gombot.

► Vészvillogó – lásd 97. oldal.



S13249

A kürt működtetése : Nyomja meg a kormánykerék középső részének egyik oldalát

A kürt a gyújtáskapcsoló helyzetétől függetlenül mindig működtethető.

► Légzsákrendszerek – lásd 52. oldal, távirányító a kormánykeréken – lásd 101. oldal.

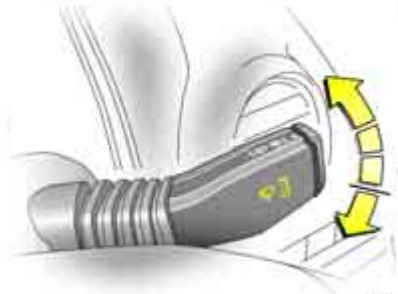

S13251

Ablaktörlők: mozgassa felfelé a kart

- = Kikapcsolva
- = Szakaszos törlési ütem
- = Lassú törlés
- ≡ = Gyors törlés

Nyomja lefelé a kart a ○ helyzetből:
Egy törlés.

► Ablaktörlők – lásd 92. oldal, állítható törlési ütem – lásd 92. oldal, további információ – lásd 198., 202. és 205. oldal.

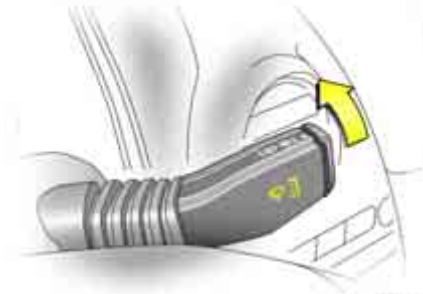

S13481

Automatikus törlés esőérzékelővel : Állítsa a kart az automatikus esőérzékelés törlésre --

A rendszer érzékeli a szélvédőn lévő víz mennyiségét, és automatikusan szabályozza a törlési ütemet.

► Ablaktörlők – lásd 92. oldal, további információ – lásd 198., 202. és 205. oldal.



S13482

A szélvédőmosó rendszer és a fényszórómosó berendezés * működtetése: Húzza a kart a kormánykerék felé

► Szélvédőmosó rendszer és fényszórómosó berendezés – lásd 93. oldal, további információ – lásd 199., 202. és 205. oldal.

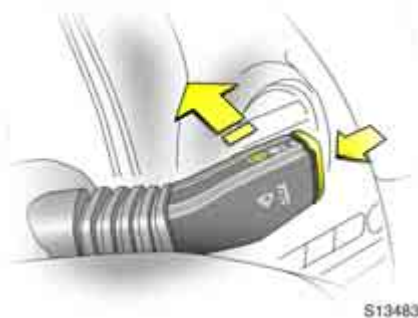

S13483

Hátsó ablaktörlő és ablakmosó rendszer:

Törlés bekapcsolása = Nyomja előre a kart

Törlés kikapcsolása = Húzza a kart a kormánykerék felé

Mosás = Tartsa lenyomva a gombot

► Hátsó ablaktörlő és ablakmosó rendszer – lásd 93. oldal, további információ – lásd 198., 199., 202. és 205. oldal.



S 14532

Hátsó ablakfűtés, fűthető külső visszapillantó tükrök *:



Nyomja meg a [defrost symbol] gombot = Bekapcsolás

Nyomja meg ismét a [defrost symbol] gombot = Kikapcsolás

► Légkondicionálás – lásd 109. oldal, hátsó ablakfűtés, fűthető külső visszapillantó tükrök – lásd 105. oldal.



S 13625

Párás vagy jeges ablakok szárítása:
 Forgassa a levegőelosztó kapcsolót a  állásba, állítsa a hőmérséklet-szabályozó forgókapcsolót a piros tartományba, a ventilátort 4-es fokozatra, majd kapcsolja be a hátsó ablak fűtését .

Zárja el a középső szellőzőnyílásokat, nyissa ki az oldalsó szellőzőnyílásokat, és irányítsa őket az oldalablakokra.

► Fűtés, szellőzés, légkondicionáló rendszer
 – lásd 106. és 109. oldal.

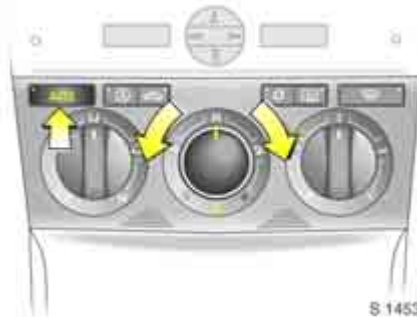

S 14530

Az elektronikus légkondicionáló rendszer  automatikus üzemmódba állítása:
 Nyomja meg az AUTO gombot, és a forgatógomb segítségével állítsa be a hőmérsékletet.

Nyissa ki az összes szellőzőnyílást.

► Elektronikus légkondicionáló rendszer
 – lásd 111. oldal.



S 13612

Kézi sebességváltó

1–5 = Sebességfokozatok
 1-től 5-ig

R = Hátrameneti fokozat

A hátrameneti fokozatot csak a gépkocsi álló helyzetében kapcsolja.



Automata sebességváltó *

- P** = Parkolóállás
R = Hátramenet
N = Üres állás (üresjárat)
D = Automatikus sebességfokozat-kapcsolás

Az indítás csak **P** vagy **N** állásban lehetséges. A **P** vagy **N** állásból való elkapcsoláshoz kapcsolja be a gyújtást, nyomja le a fékpedált, és nyomja meg a fokozatválasztó karon lévő gombot.

Kapcsolja a fokozatválasztó kart **P** vagy **R** állásba: nyomja meg a választókaron lévő gombot.

- P:** Csak a gépkocsi álló helyzetében kapcsolható, előtte húzza be a kéziféket
R: Csak a gépkocsi álló helyzetében kapcsolható.

► Automata sebességváltó – lásd 115. oldal.



Kézi üzemmód:

- +** = Magasabb sebességfokozatba kapcsolás
- = Alacsonyabb sebességfokozatba kapcsolás

► További információ – lásd 117. oldal.

Indulás előtt ellenőrizze:

- A gumiabroncsok levegőnyomását és állapotát.
- A motorolaj és az egyéb folyadékok szintjét a motortérben (lásd 192. oldal).
- Az ablakok, tükrök és világítótestek tisztaságát és működőképességét, a rendszám tábla tisztaságát (piszok-, hó- és jégmentességét).
- A csomagok biztonságos helyzetét, hogy hirtelen fékezéskor ne zuhanhassanak előre.
- Az ülések, biztonsági övek és a tükrök helyes beállítását.
- Valamennyi műszer és ellenőrzőlámpa megfelelő működését.
- A fékek hibátlan működését.



S 13443

A motor indítása:

Kézi sebességváltó üres állásban, nyomja le a fékpedált és a tengelykapcsoló pedált, az automata sebességváltót kapcsolja P vagy N állásba, ne adjon gázt

Benzinüzemű motor: Fordítsa a kulcsot START állásba, majd engedje el

Dízel motor: Fordítsa a kulcsot ON állásba, amikor az izzítást jelző  ellenőrzőlámpa kialszik¹⁾, fordítsa a kulcsot START állásba, majd engedje el

Elengedése után a kulcs automatikusan visszatér ON állásba.

¹⁾ Az izzítás csak alacsony külső hőmérséklet esetén kapcsol be.

Egy indítási kísérlet ne tartson tovább 15 másodpercnél. Ha a motor nem indul el, várjon néhány percig, majd próbálja meg újra.

A megemelkedett alapjáratú fordulatszám automatikusan visszaáll a normális alapjáratú fordulatszámra, ahogy a motor hőmérséklete emelkedik.

A motor üzemi hőmérsékletének eléréséig – különösen hideg időben – egy ideig csak mérsékelt sebességgel vezessen.

► Elektronikus indításgátló – lásd 22. oldal, dízel üzemanyagrendszer – lásd 171. oldal, további információ – lásd 127., 129. és 131. oldal.



S 12815

A kézifék kioldása: enyhén emelje meg a kézifékkart, nyomja be a reteszelőgombot, majd engedje le teljesen a kart

A működtetéshez szükséges erő csökkentéséhez nyomja le egyidejűleg a fékpedált.

A hátsó kerekek fékeinek megóvása érdekében soha ne vezessen behúzott kézifékkal! Ne használja a kéziféket mozgásban lévő gépkocsin, és ne használja a fékpedál helyett.

Vezessen óvatosan, gazdaságosan és környezetkímélő módon. Vezetés közben ne foglalkozzon semmi olyannal, ami elvonhatja a figyelmét a vezetéstől.

► Kézifék – lásd 147. oldal.



S 13599

A gépkocsi leállítása:

Erősen húzza be a kéziféket, zárja be az ablakokat, állítsa le a motort, vegye ki a gyújtáskulcsot, reteszelve a kormányzárát, zárja be a gépkocsit

► További információ – lásd 22. és 128. oldal, rádiófrekvenciás távirányító – lásd 23. oldal, központi zár – lásd 25. oldal, riasztóberendezés – lásd 27. oldal.

Parkoláskor:

- Mindig erőteljesen húzza be a kéziféket. Ha a gépkocsi lejtőn vagy emelkedőn parkol, akkor olyan erősen húzza be, amennyire csak lehet.
 - Nyomja be a kulcsot a gyújtáskapcsolóba, mielőtt kiveszi (automata sebességváltóval * rendelkező gépkocsik esetén: nyomja le a fékpedált, és kapcsolja a fokozatváltó kart P állásba, mielőtt kiveszi a kulcsot). Fordítsa el a kormányt addig, amíg a kormányzár nem reteszlődik (lopás elleni védelem).
 - Ha a gépkocsi sík talajon vagy emelkedőn áll, a gyújtás kikapcsolása előtt a kézi sebességváltót kapcsolja első fokozatba, automata sebességváltónál * mozgassa a fokozatváltó kart P állásba. Emelkedőn parkolva fordítsa el az első kerekeket a járdaszegélytől.
- Ha a gépkocsi lejtőn áll, a gyújtás kikapcsolása előtt a kézi sebességváltót kapcsolja hátrameneti fokozatba, automata sebességváltónál * mozgassa a fokozatváltó kart P állásba. Az első kerekeket pedig fordítsa a járdaszegély felé.
- Kapcsolja ki a külső világítást, ellenkező esetben a vezetőoldali ajtó kinyitásakor figyelmeztető hangjelzést fog hallani.
 - A hűtőventilátor a motor leállítása után is működésben maradhat.
 - Ne parkoljon gyúlékony felületen, mivel a forró kipufogórendszer a felület meggyújtásával tüzet okozhat.

Az Ön Antara gépkocsijának vezetéséhez szükséges legfontosabb tudnivalók rövid leírását olvasta.

Gépkocsijában még sok műszer és kezelőszerv, esetleg opcionális berendezések is vannak.

A Kezelési útmutató további fejezetei fontos információkkal szolgálnak a gépkocsi üzemeltetésével, a biztonsággal és a karbantartással kapcsolatban. A Kezelési útmutató teljes körű tárgymutatót is tartalmaz.

Zárak, ajtók, ablakok

Pótkulcsok	21
Car Pass kártya	21
Összehajtható kulcs *	21
Elektronikus indításgátló	22
Rádiófrekvenciás távirányító	23
Központi zár	25
Csomagtérajtó	26
Kettős reteszelésű zárrendszer *	27
Riasztóberendezés *	27
Gyermekbiztonsági zárak	30
Külső visszapillantó tükrök	30
Belső visszapillantó tükör	31
Elektromos ablakemelők	32
Napellenzők	34
Napfénytető / billenőtető *	34

Pótkulcsok

A kulcs az elektronikus indításgátló része. Ha elvesztené a gépkocsi kulcsát, Opel Szerviz Partnerétől beszerezhetők pótkulcsok az eredeti kulcs azonosítószáma és a gépkocsi alvázszáma alapján.

Ha az új távirányítót a gépkocsihoz kódolták, az elveszett régi távirányító már nem fogja kinyitni a gépkocsit.

Az Ön Opel Szerviz Partnerénél rendelt kulcsok garantálják az elektronikus indításgátló hibamentes működését.

A tartalék kulcsot tartsa biztonságos helyen.

Zárak – lásd 205. oldal.

Car Pass kártya

A Car Pass kártya tartalmazza a gépkocsi összes adatát, ezért soha ne hagyja a gépkocsiban.

Ne felejtse el magával vinni a Car Pass kártyát, mikor Opel Szerviz Partnerét felkeresi.



S 13585

Összehajtható kulcs *

A kulcs kihajtásához nyomja meg a gombot. Az összehajtáshoz nyomja meg a gombot, majd hajlítsa be a kulcsot a helyére (a záródást kattanás jelzi).



S 13586

Elektronikus indításgátló

A rendszer ellenőrzi, hogy milyen kulccsal történik az indítás. A gépkocsi csak abban az esetben indítható, ha a rendszer megállapítja, hogy a kulcs jogosult a motor indítására. Az azonosítás a kulcsba épített jeladón keresztül történik.

Az elektronikus indításgátló automatikusan aktiválódik, amint a kulcsot LOCK állásba fordítja és kiveszi a gyújtáskapcsolóból.



S 13499

Az indításgátló ellenőrzőlámpája

Az ellenőrzőlámpa a gyújtásbekapcsolásakor világít, majd rövid időn belül kialszik.

Ha a lámpa bekapcsolt gyújtásnál égve marad, akkor az indításgátló rendszer meghibásodott.

- Fordítsa vissza a kulcsot LOCK állásba, és húzza ki a gyújtáskapcsolóból,
- várjon körülbelül két másodpercet,
- majd ismétlje meg az indítást.

Ha az ellenőrzőlámpa nem alszik ki, próbálja meg a pótkulccsal beindítani a motort, és kérjen segítséget egy szerviztől.

Megjegyzés

Az indításgátló nem zárja a gépkocsi ajtóit. Ezért mindig zárja be a gépkocsit, mielőtt őrizetlenül hagyja, és kapcsolja be a riasztóberendezést * – lásd 25. és 27. oldal.

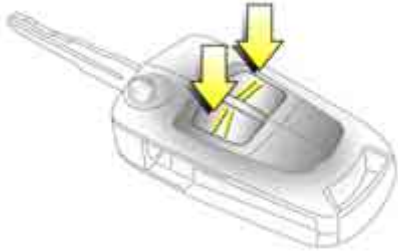

S 13587

Rádiófrekvenciás távirányító

A távirányító a következők működtetéséhez használható:

- Központi zár,
- kettős reteszelésű zárrendszer ✱,
- riasztóberendezés ✱.

A távirányító hatótávolsága kb. 6 méter.
A hatótávolság csökkenhet az időjárási viszonyok, árnyékolás és a rádióhullámok visszaverődése miatt.

Használatkor irányítsa a távirányítót a gépkocsi felé.

Óvatosan bánjon a távirányítóval: védje a nedvességtől, ne tegye ki közvetlen napsugárzásnak, és ne használja feleslegesen.

Ne tegyen nehéz tárgyakat a távirányítóra, és lehetőleg ne ejtse le.

A távirányító működését a vészvillogó felvillanása jelzi.

Központi zár
lásd 25. oldal.

Kettős reteszelésű zárrendszer ✱,
lásd 27. oldal.

Riasztóberendezés ✱,
lásd 27. oldal.

Meghibásodás

Ha a központi zár nem működtethető a távirányítóval, annak a következő okai lehetnek:

- A távirányítót a hatótávolságán túl működteti.
- A távirányító eleme lemerült. Cserélje ki az elemet a távirányítóban.
- A távirányítót túl sokszor működtették egymás után a hatótávolságon kívülről (túl messziről a gépkocsitól). A távirányítót újra kell programozni. Javasoljuk, hogy forduljon Opel Szerviz Partneréhez.
- A rendszer túlterhelődött a rövid időközönként történt túl gyakori működtetés következtében. Ilyenkor a tápellátás egy rövid időre lekapcsol.
- Más eszközök nagyobb teljesítményű rádióhullámainak zavaró hatása.

Kulccsal vagy a központi zár kapcsolójával zárja be vagy nyissa ki az ajtókat – lásd 25. oldal.

Javíttassa ki a hiba okát egy szervizben.



Elemcsere a távirányítóban

Cserélje ki az elemeket a 206. oldalon található „Javítás, karbantartás” fejezetben megadott időközönként, vagy amint a hatótávolság csökkenését észleli.

Összehajtható kulcs:
nyissa ki a fedelet kézzel.

Vegye ki a lemerült elemet, közben ne érjen hozzá más alkatrészekkel az áramkörhöz.

Győződjön meg róla, hogy az új elem megfelelően helyezkedik el, és hogy a pozitív (+) oldala felfelé néz.

Csukja le a távirányító fedelét, hogy hallhatóan rögzüljön a kulcsrészben.

Nem összehajtható kulcs:
helyezzen egy kis csavarhúzó a távirányító illesztésénél található résbe és pattintsa szét.

Vegye ki a lemerült elemet, közben ne érjen hozzá más alkatrészekkel az áramkörhöz.

Győződjön meg róla, hogy az új elem megfelelően helyezkedik el, és hogy a pozitív (+) oldala lefelé néz.

Csukja le a távirányító fedelét, hogy hallhatóan rögzüljön a kulcsrészben.

⚠ Figyelmeztetés

A lemerült lítiumelemek károsak a környezetre. A lemerült elemet a környezetvédelmi előírásoknak megfelelően selejtezze le. Ne dobja a használt elemeket a háztartási hulladékba.

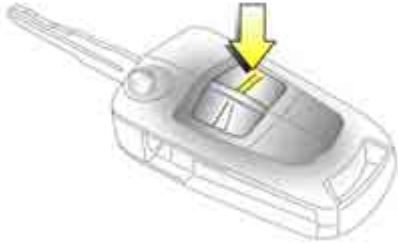

S 13588

Központi zár

Működteti az ajtók, a csomagterajtó, valamint az üzemanyag-betöltő nyílás fedelének zárszerkezetét.

Zárás:

Nyomja meg a **=** gombot a távirányítón – vagy – becsukott ajtók mellett nyomja meg a központizár-kapcsolót **☒** a vezetőoldali ajtón.
A rendszer akkor is aktiválható, ha az ablakok nyitva vannak.

Mindig győződjön meg róla, mielőtt a gépkocsit bezárná a távirányító segítségével, hogy az ajtók, a motorháztető, a csomagterajtó, a napfénytető ***** és az ablakok is megfelelően be vannak zárva, és nem maradt senki az utastérben.

Nyitás:

Nyomja meg a **≡** gombot a távirányítón – vagy – nyomja meg a központizár-kapcsolót **☒** a vezetőoldali ajtón.

Ha a távirányítóval történő nyitás után körülbelül 30 másodpercen belül egyetlen ajtót sem nyitnak ki a gépkocsin, akkor a központi zár automatikusan bezáródik, és a riasztóberendezés ***** újra bekapcsol.

Ha megnyomja a **≡** gombot a távirányítón, a műszerfal kb. 30 másodpercig világít, vagy amíg a gyújtáskapcsolót az ACC állásba kapcsolja.

⚠Figyelmeztetés

Biztonsági okokból a központi zár nem működtethető a távirányítóval (és a riasztóberendezés ***** nem kapcsol be), ha a kulcs a gyújtáskapcsolóban van.

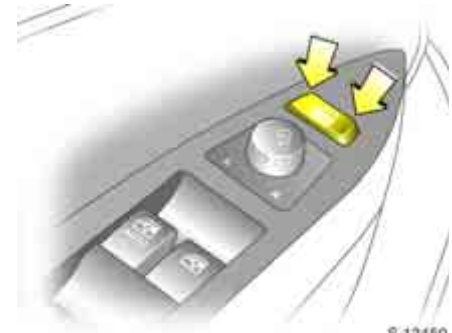

S 13450

Központizár-kapcsoló **☒**

A központi zár kapcsolójával a gépkocsin belülről működtethető az ajtók, a csomagterajtó és az üzemanyag-betöltő nyílás zárszerkezete.

Záráshoz nyomja meg a kapcsoló jobb oldalát, nyitáshoz a bal oldalát.

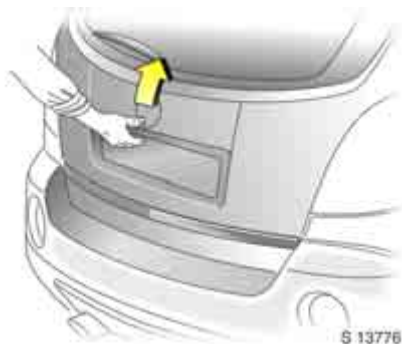

Csomagtérajtó

A csomagterézár és a csomagtérajtó nyitása:

Nyomja meg a távirányító  gombját

– vagy –

nyomja meg a központizár-kapcsolót  a vezetőoldali ajtón.

A csomagtérajtó zárja az ajtózárrakkal együtt kinyílik, a csomagtérajtó a rendszámtábla felett található gomb megnyomásával és a csomagtérajtó megemelésével nyitható.

Járó motor mellett a csomagtérajtó csak behúzott kézifék vagy P állásba kapcsolt automata sebességváltó  esetén nyitható.

Ha bekapcsolt gyújtás mellett a csomagtérajtó nyitva van, a műszerfalon világít a nyitott csomagtérajtóra figyelmeztető ellenőrzőlámpa .

⚠ Figyelmeztetés

A csomagtérajtó nyitásakor győződjön meg róla, hogy a csomagtérajtó nem ütközik akadályba, és hogy elég hely van a művelethez.

Nagyméretű csomag szállítása esetén se közlekedjen nyitott csomagtérajtóval, mert mérgező kipufogógázok kerülhetnek az utastérbe.

Ha mégis muszáj így közlekednie, kapcsolja a ventilátort a legmagasabb fokozatra, nyissa ki valamennyi szellőzőnyílást, húzza fel az összes ablakot, kapcsolja ki a belső levegőkeringtetést, hogy biztosítsa a külső levegő bejutását.

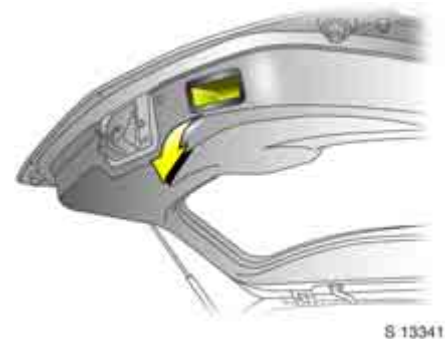

A csomagtérajtó becsukása és bezárása

A csomagtérajtó belső oldalán fogantyú található, amelynek segítségével az ajtó becsukható.

A csomagtérajtó lecsukásához nyomja le az ajtót, míg az megfelelően nem reteszelődik. Győződjön meg róla, mielőtt útnak indulna, hogy a csomagtérajtó megfelelően bezáródott.

A csomagtérajtó zárása az ajtókkal együtt:

Nyomja meg a távirányító  gombját

– vagy –

nyomja meg a központizár-kapcsolót  a vezetőoldali ajtón.

Ha a gyújtás be van kapcsolva, a műszerfalon kialszik a nyitott csomagtérajtóra figyelmeztető ellenőrzőlámpa .

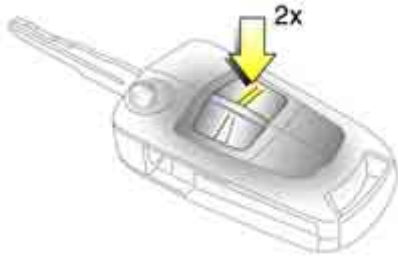

S 13589

Kettős reteszelésű zárrendszer ✱

⚠Figyelmeztetés

Ne használja ezt a funkciót, ha emberek tartózkodnak a gépkocsiban! Az ajtók ugyanis ilyenkor belülről sem nyithatók.

Zárás:
minden ajtónak és a csomagterajtónak zárva kell lennie; a központi zár zárása után 3 másodpercen belül nyomja meg ismét a távirányító **=** gombját

– vagy –
a zárás után 3 másodpercen belül fordítsa el a kulcsot a vezetőoldali ajtó zárjában a gépkocsi hátulja felé, majd fordítsa vissza függőleges helyzetbe és húzza ki.

Az ajtók reteszelőgombjai így olyan helyzetbe kerülnek, ami megakadályozza az ajtók kinyitását.

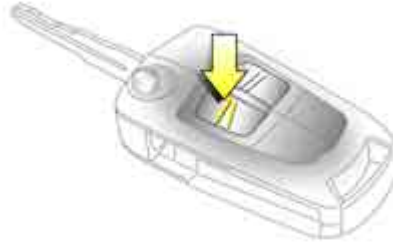

S 13204

Nyitás:

Nyomja meg a **≧** gombot a távirányítón – vagy – fordítsa el a kulcsot a vezetőoldali ajtó zárjában előrefelé, majd fordítsa vissza függőleges helyzetbe és húzza ki.

⚠Figyelmeztetés

A reteszelt ajtók nyitása más módon nem lehetséges, ezért a tartalék kulcsot mindig tartsa biztonságos helyen.

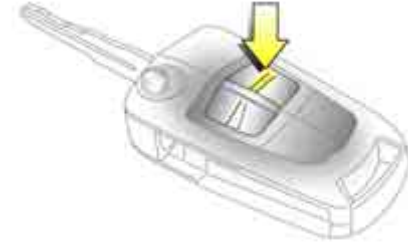

S 13588

Riasztóberendezés ✱

A rendszer figyelni:

- Az első és hátsó ajtókat.
- A csomagterajtót, a motorháztetőt.
- A gyújtáskapcsolót.
- A gépkocsi utasterét ✱.
- A gépkocsi dőlését, pl. ha megemelik ✱.
- A sziréna áramellátását ✱.

⚠ Figyelmeztetés

Ne használja ezt a funkciót, ha emberek tartózkodnak a gépkocsiban! Ha bekapcsol a riasztóberendezés az ajtók belülről sem nyithatók.

A riasztóberendezés a távirányítóval működtethető.

Bekapcsolás

Mindig győződjön meg róla, mielőtt bekapcsolná a riasztóberendezést, hogy az ajtók, a motorháztető, a csomagterájtó, a napfénytető * és az ablakok is megfelelően be zárva vannak, és nem maradt senki az utastérben.

Nyomja meg a **=** gombot a távirányítón – vagy – zárja be a vezetőoldali ajtót a kulcs elfordításával a gépkocsi hátulja felé, majd fordítsa vissza a kulcsot függőleges helyzetbe és húzza ki.

- A vészvillogók egyszer felvillannak,
- Az ajtók nem nyithatók,
- Körülbelül 30 másodperc elteltével a riasztóberendezés bekapcsol.



Győződjön meg róla, hogy az ellenőrzőlámpa a folyamatos világítás után kb. 30 másodperc elteltével lassú villogásba vált, jelezve, hogy a riasztóberendezés bekapcsolt állapotba került.

Ha másodszor is megnyomja a **=** gombot a távirányítón, a riasztóberendezés automatikusan bekapcsol, átugorva a 30 másodperces késleltetést.

Ha a vészvillogó nem villan fel bekapcsoláskor, vagy az ellenőrzőlámpa gyorsan villog, az azt jelezheti, hogy valamelyik ajtó, a csomagterájtó vagy a motorháztető nincs megfelelően becsukva.



Bekapcsolás az utastér és a gépkocsi dőlésének figyelése * nélkül

Akkor kapcsolja be, ha például állatot hagy az utastérben.

1. Csukja be a csomagterájtót és a motorháztetőt.
2. Nyomja meg a **☞** gombot a tetőkonzolon. Az **☞** ellenőrzőlámpa sárgán világít a műszerfalon.
3. Csukja be az ajtókat.
4. Kapcsolja be a riasztóberendezést. A riasztóberendezés ellenőrzőlámpája világít. Körülbelül 30 másodperc után a riasztóberendezés a belső tér és a gépkocsi dőlésének figyelése nélkül bekapcsolódik.

Az **☞** ellenőrzőlámpa a műszerfalon addig világít, amíg a rendszert az **☞** gomb ismételt megnyomásával ki nem kapcsolja.



S 13730

A riasztóberendezés ellenőrzőlámpája ✱

Az ellenőrzőlámpa világítása a rendszer működéskésztségét jelzi, miután az ajtókat a távirányítóval vagy a kulccsal bezárta.

Ha az ajtókat a távirányítóval vagy a kulccsal kinyitja, a lámpa kialszik.

Kikapcsolás

Nyomja meg a \supseteq gombot a távirányítón – vagy –

nyissa ki a vezetőoldali ajtót a kulcs elfordításával a gépkocsi eleje felé, majd fordítsa vissza a kulcsot függőleges helyzetbe és húzza ki.

- A vészvillogók kétszer felvillannak,
- Az ajtók nyithatóak,
- A riasztóberendezés kikapcsol.

Ha a kikapcsolás után 30 másodpercen belül egyik ajtót sem nyitják ki (vagy a vezető nem indítja be a motort), az ajtózárok automatikusan visszazáródnak, és a riasztóberendezés újra bekapcsol.

Ha riasztás történt, akkor kikapcsoláskor az irányjelzők nem villannak fel.

Megjegyzés

A riasztóberendezés más módon nem kapcsolható ki, ezért a tartalékkulcsot mindig tartsa biztos és elérhető helyen.

A gépkocsi utasterén végzett változtatások, pl. ülészuhatok felszerelése, akadályozhatják az utasterfigyelő rendszer ✱ működését.

Riasztás

Bekapcsolt riasztóberendezésnél a riasztás jelzése

- hangjelzéssel (kürt) és
- fényjelzéssel (a vészvillogó működtetésével) történik.

A riasztások számát és időtartamát jogszabály határozza meg.

A riasztás a rádiófrekvenciás távirányító \supseteq vagy \equiv gombjának megnyomásával, vagy a vezetőoldali ajtó megfelelő kulccsal történő nyitásával megszakítható. Ezzel egyidejűleg a riasztóberendezés is kikapcsol.

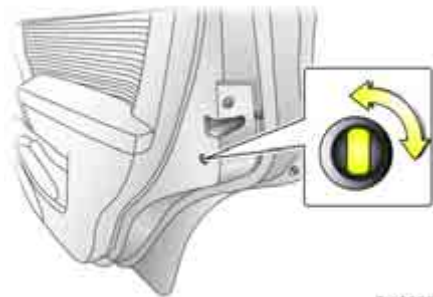

S 12858

Gyermekbiztonsági zárak

⚠ Figyelmeztetés

Mindig használja a gyermekbiztonsági zárat, ha gyermekek ülnek a hátsó üléseken. Ezen javaslat figyelmen kívül hagyása sérüléshez vagy életveszélyhez vezethet. A gépkocsi utasait is tájékoztassa ennek megfelelően.

A zár bekapcsolásához nyissa ki az ajtót, tegye a kulcsot a gyermekbiztonsági zár nyílásába, és fordítsa el függőlegesből vízszintes helyzetbe. Az ajtó belülről nem nyitható.

A gyermekbiztonsági zárral lezárt hátsó ajtó nyitásához először az utastérben húzza fel az ajtó zárógombját, majd kívülről a kilincsel nyissa ki az ajtót. Ha a gyermekbiztonsági zár lezárt helyzetben van, nem szabad feszegetni a belső ajtókilincset.

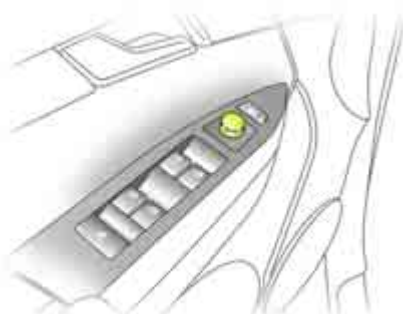

S 14523

Külső visszapillantó tükrök

Elektromosan állítható külső visszapillantó tükrök

Beállítás a vezetőoldali ajtón található négyállású kapcsolóval: állítsa a választókapcsolót L vagy R helyzetbe; a négyállású kapcsoló a megfelelő oldali tükröt állítja.

A tükrök üvege a négyállású kapcsoló mozgatásának megfelelően mozog.

Fűthető külső visszapillantó tükrök ✱ – lásd 105. oldal.

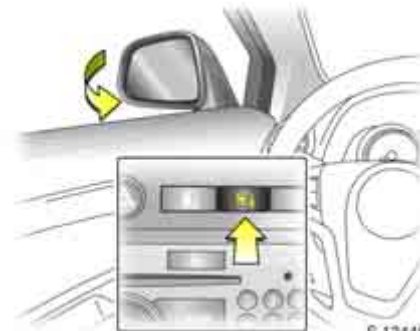



S 13448

Behajtható külső visszapillantó tükrök

Kézzel: a külső visszapillantó tükrök behajthatók a tükörház külső élének finom nyomásával.

Elektromosan ✱: a gyújtáskapcsoló ACC vagy ON állásában a  gomb megnyomására mindkét tükrő behajtható.

Nyomja meg újra a  gombot – mindkét külső tükrő visszaáll alaphelyzetbe.

Ha egy behajtott elektromos tükrőt kézzel hajtottak ki, a  gomb megnyomása a másik tükrőt is kihajtja. A  gomb ismételt megnyomása mindkét tükrőt behajtja.

Elindulás előtt hajtsa vissza a tükröket alaphelyzetbe.



S 13667

A gyalogosok védelme érdekében balesetszerű, hirtelen ütközés hatására a külső tükör elfordul az eredeti helyzetéből.

Mindkét külső tükör domború, ezért a tükrökben látható tárgyak a valóságban közelebb vannak. A belső visszapillantó tükröt használva pontosan meghatározhatja a külső visszapillantó tükrökben látott tárgyak és járművek valóságos méretét és távolságát.

A tükör felületén lévő jeget ne kaparja le, illetve ne erőltesse a tükröt fagyos időben. Használjon jégoldót.

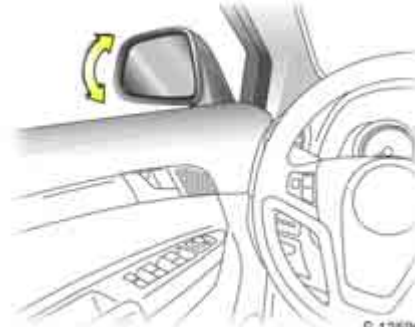

S 13590

Automatikusan elsötétülő külső visszapillantó tükrök ✱

A vakító fényvisszaverődést a tükör automatikusan csökkenti.

A külső visszapillantó tükrök elsötétülnek, hogy automatikusan csökkentsék a vakítást az automatikusan elsötétülő belső visszapillantó tükrökkel ✱együtt – lásd 32. oldal, S13260 ábra.



S14522

Belső visszapillantó tükör

A tükröt a burkolatnál fogva állítsa a kívánt helyzetbe.

Az Ön mögött haladó gépkocsi fényszórója által okozott elvakítás csökkentése érdekében billentse át a tükröt, a tükör alsó részén található kar segítségével.

Legyen óvatos, ha éjszakai állásba állított belső tükörrel vezet. Ebben a helyzetben a hátranézeti kép kissé torzítva jelenhet meg.



S13260

Automatikusan elsötétülő belső visszapiillantó tükör ✱

A vakító fényvisszaverődést a tükör automatikusan csökkenti.

Ha a gyújtás ki van kapcsolva, a tükör nem sötétedik el.

A sötételési funkció bekapcsolásához nyomja meg a tükörházon lévő gombot. A gomb kigyullad. Nyomja meg ismét a gombot a kikapcsoláshoz.

A tükörházból két fényérzékelő található. A zavarok elkerüléséhez és a hibamentes működéshez ne takarja le a fényérzékelőket, és ne akasszon semmit a tükörre.

Elektromos ablakemelők

⚠Figyelmeztetés

Legyen óvatos az elektromos ablakemelő működtetésekor. Fennáll a veszély, hogy sérülést okozhatnak – különösen gyermekek esetén –, illetve hogy bizonyos tárgyak beszorulhatnak. A gépkocsi utasait is tájékoztassa ennek megfelelően.

Ha gyermekek ülnek a hátsó üléseken, nyomja meg a vezetőoldali ajtón lévő gombot a hátsó ablakok működtetésének megakadályozására. Így a hátsó ablakok csak a vezetőoldali ajtóban lévő gombokkal működtethetők.

Fokozottan figyeljen az ablakok zárásakor. Bizonyosodjon meg róla, hogy semmit nem szorítanak be záródásuk közben.

Ha eltávolzik a gépkocsitól, húzza ki a gyújtáskulcsot a gyújtáskapcsolóból, hogy megakadályozza az illetéktelen használatot.

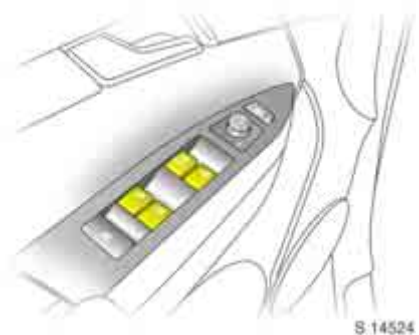

S 14524

Használatukhoz a gyújtáskapcsolónak ACC vagy ON állásban kell lennie. Az elektromos ablakemelők a gyújtáskulcs kihúzása vagy LOCK állásba fordítása után 10 percig, vagy a vezetőoldali ajtó kinyitásaig még működtethetők.

Az elektromos ablakemelők a vezetőoldali ajtóban lévő négy kapcsolóval működtethetők.

Az ablakemelő szakaszos működtetéséhez a kapcsolót csak rövid ideig nyomja, ill. húzza meg.

Az automatikus ✱ nyitáshoz vagy záráshoz tartsa lenyomva, ill. felhúzza a kapcsolót. Az ablakmozgatás megállításához ismételtlen nyomja meg, ill. húzza meg a kapcsolót.

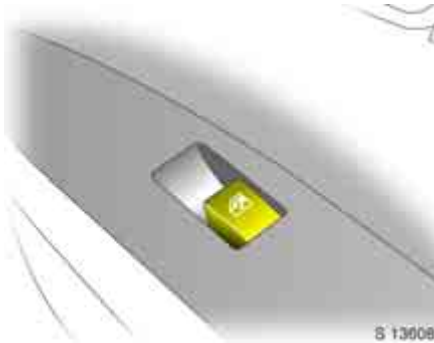

További kapcsolók találhatóak az első utasoldali ajtón és a hátsó ajtókon.

A hátsó ajtók ablakai nem eresztethők le teljesen.

Biztonsági funkciók ✱

Ha az automatikus zárás közben az ablaküveg ellenállásba ütközik az ablaknyílás felső felében, akkor az ablaküveg azonnal megáll, majd visszanyílik.

Ha az ablakok nem mozognak könnyedén (pl. befagyás miatt), akkor többször nyomja meg az ablak működtető gombját, amíg az ablak be nem zárul.



Gyermekbiztonsági rendszer a hátsó ablakokhoz

Nyomja meg a  gombot a vezetőoldali ajtón a hátsó ablakok működtetésének letiltásához.

Lezárt állapotban a hátsó ablakok csak a vezetőoldali ajtóról működtethetők.



S 13447

Napellenzők

A vakító napfénytől való védelem érdekében hajtsa le vagy fel, illetve hajtsa ki oldalra a napellenzőt.

A napellenzők hátoldalán sminktükör és jegytartó ✱ található.

A sminktükör fedelének felnyitásakor a napellenzőbe szerelt lámpa ✱ világítani kezd.



S 13609

Napfénytető / billenőtető ✱

A gyújtáskapcsoló ACC vagy ON állásában a tetőkárpitban lévő kapcsolóval működtethető.

A napfénytető/billenőtető a gyújtáskulcs kihúzása vagy LOCK állásba fordítása után 10 percig, vagy a vezetőoldali ajtó kinyitásáig működtethető.

A szakaszos működtetéséhez a kapcsolót csak röviden nyomja meg. Az automatikus nyitáshoz vagy záráshoz tartsa lenyomva, ill. felhúzva a kapcsolót.

Nyitás

Nyomja hátrafelé a kapcsolót; a tető automatikusan kinyílik, míg a kapcsolót el nem engedi, vagy az ellenkező irányba meg nem nyomja.

Zárás

Nyomja meg és tartsa nyomva a kapcsolót előrefelé. Engedje el a kapcsolót, ha a napfénytető elérte a kívánt helyzetet.

Billentés

Nyomja meg és tartsa nyomva a kapcsolót felfelé. Engedje el a kapcsolót, ha a napfénytető elérte a kívánt helyzetet.

A napfénytető eredeti helyzetébe való visszaállításához nyomja meg és tartsa nyomva a kapcsolót lefelé. Engedje el a kapcsolót, ha a napfénytető elérte a kívánt helyzetet.

Megjegyzés

- Ha a napfénytető teteje vizes, billentse meg a tetőt, engedje róla lefolyni a vizet, és csak utána nyissa ki.
- Tetőcsomagtartó használatakor a sérülés elkerülése érdekében győződjön meg róla, hogy a napfénytető szabadon tud mozogni.

 Figyelmeztetés

A napfénytető működtetésénél legyen óvatos. Ne helyezzen semmilyen tárgyat vagy bármelyik testrészét a napfénytető nyílásába.

Tartsa tisztán a napfénytetőt a szennyeződésektől. Ne helyezzen nehéz tárgyakat a napfénytetőre vagy környezetébe.

Ha őrizetlenül hagyja a gépkocsit, zárja be teljesen a napfénytetőt.

Ülések, utastér

Az első ülések	36
Hátsó ülések	41
Biztonsági övek	42
Biztonsági gyermekülések *	47
Légzsákrendszerek	52
Tárolás	59
Pohártartók.....	67
Hamutartók *	67
Elakadásjelző háromszög ▲* és elsősegélycsomag ⊕*	68
Csatlakozóaljzatok.....	68
Kapaszkodók.....	69



S 13335

Az első ülések

▲Figyelmeztetés

Az üléseket soha ne állítsa menet közben, mert ellenőrizhetetlenül elmozdulhatnak.

Az ülés hosszanti helyzetének beállítása

A beállításhoz húzza meg az ülés elején lévő kart, csúsztassa előre vagy hátra az ülést, majd engedje el a kart.

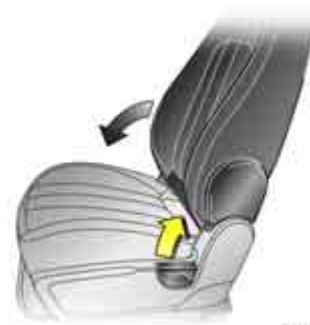

S 14613

Az első ülés háttámlájának beállítása

Beállításhoz emelje meg a kart, mozgassa a háttámlát a megfelelő helyzetbe, és a kar elengedésével rögzítse a háttámlát.

Beállítás közben ne dőljön neki a háttámlának.



S13261

A deréktámasz * beállítása

A beállításhoz forgassa el a háttámla oldalán található kézikereket, eközben ne dőljön a támlának.

A deréktámaszt egyéni igényének megfelelően állítsa be.

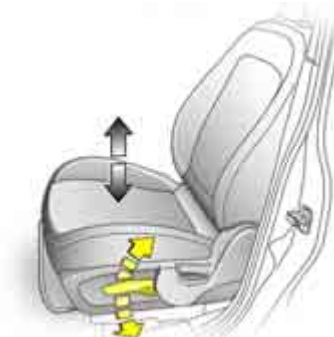

S 14614

Az ülés magasságának * beállítása

Az ülés magasság beállításához használja az ülés külső oldalán található kart.

A kar mozgatása

Felfelé: megemeli az ülést
Lefelé: lesüllyeszti az ülést

Elektromosan állítható első ülések *

⚠ Figyelmeztetés

Az elektromosan állítható ülések működtetésénél legyen óvatos. Fennáll a veszély, hogy sérülést okozhatnak – különösen gyermekek esetén –, illetve hogy bizonyos tárgyak beszorulhatnak.

Fokozott figyelemmel állítsa be az üléseket.

A gépkocsi utasait is tájékoztassa ennek megfelelően.

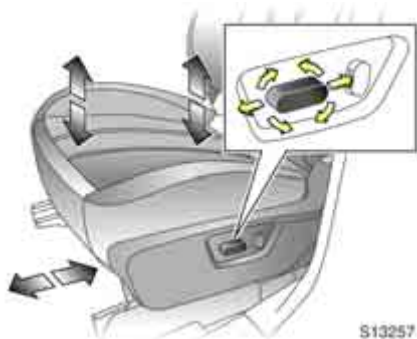

Beállítás

Az ülés helyzetét az ülés külső oldalán lévő gombok segítségével állítható be.

Hosszirányú beállításhoz:

Mozgassa az első kapcsolót előre vagy hátra.

Magasságállítás:

Az ülés párná elülső részének felfelé vagy lefelé történő állításához mozgassa a kapcsoló elülső részét felfelé vagy lefelé.

Az ülés párná hátsó részének felfelé vagy lefelé történő állításához mozgassa a kapcsoló hátsó részét felfelé vagy lefelé.

Az egész ülés párná felfelé vagy lefelé történő állításához mozgassa a kapcsoló mindkét részét felfelé vagy lefelé.



A háttámla beállítása:

Mozgassa a hátsó kapcsoló felső részét előre vagy hátra.

A kapcsolókat a kívánt ülés helyzet eléréséig működtesse. Ülés helyzet – lásd a következő hasábot.

Az ülés beállítása után állítsa be a biztonsági öv magasságát – lásd 47. oldal.

Az ülések háttámláit ne döntse túlzottan hátra (a javasolt maximális döntési szög kb. 25°).

Ülész helyzet

Úgy állítsa be a vezetőülést, hogy egyenesen üljön, és a kormánykereket a felső küllőkönél kényelmesen, enyhén hajlított karral elérje.

Az utasülést tolja hátra, amennyire csak lehet.

Az ülések háttámláit ne döntse túlzottan hátra (a javasolt maximális döntési szög kb. 25°).

⚠ Figyelmeztetés

A fentiek figyelmen kívül hagyása sérülésekhez vezethet, illetve életveszélyt okozhat. A gépkocsi utasait is tájékoztassa ennek megfelelően.

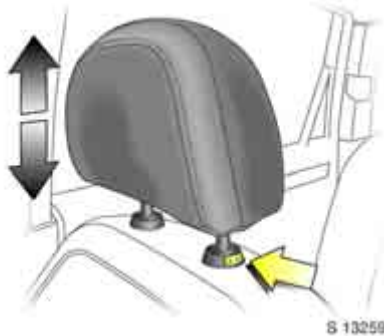

Fejtámlák

A fejtámla magasságának beállításához nyomja meg a kioldógombot, állítsa be a megfelelő magasságot, majd engedje el a gombot.

A megemeléshez húzza felfelé a fejtámlát. Leengedéshez a kioldógomb egyidejű megnyomásával nyomja lefelé a fejtámlát.

Aktív fejtámlák ✱

Hátulról érkező ütközés esetén a fejtámlák önműködően előre hajlanak. A fejet így sokkal hamarabb és hatékonyabban támasztják meg, csökkentve a nyaki sérülés veszélyét.

Semmilyen olyan tárgyat vagy tartozékot ne helyezzen a fejtámlákra, amelyet az Ön gépkocsijához nem hagyta jóvá. Ezek csökkenthetik a fejtámlák védő hatását, és erőteljes fékezésnél vagy ütközésnél ellenőrizhetetlenül kirepülhetnek a helyükről.

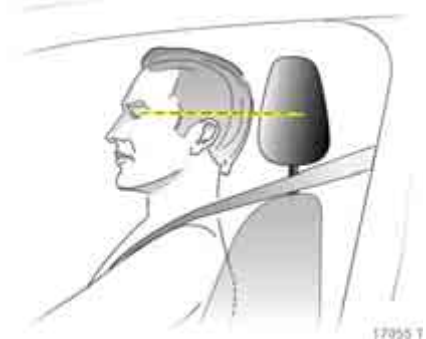

A fejtámla helyzete

A leghatásosabb védelem érdekében a fejtámla közepének szemmagasságban kell lennie. Ha nagyon magas utasok esetén ez nem lehetséges, akkor állítsa a fejtámlát a legfelső pozícióba, alacsony utasok esetében pedig a legalsó helyzetbe.

⚠Figyelmeztetés

A fentiek figyelmen kívül hagyása sérülésekhez vezethet, illetve életveszélyt okozhat. A gépkocsi utasait is ennek megfelelően tájékoztassa, még elindulás előtt.

A fejtámlák eltávolítása

Illesszen egy megfelelő szerszámot a kioldógomb nélküli vezetőhüvelyen található kis furatba, és oldja a reteszelést. Nyomja meg a másik vezetőhüvelyen a kioldógombot, és húzza ki a fejtámlát.

A kiserelt fejtámlákat tegye el a csomagterbe.



S 14545

Az első ülések kartámasza ✱

A kartámasz előretolható. Húzza fel a felső kart és csúsztassa előre a kartámaszt.

A kartámaszt a leghátso helyzetbe való visszatérítéséhez csúsztassa hátra, amíg rögzítődik a helyén.

Tárolórekesz az első kartámaszban
– lásd 65. oldal.



S 13441

Az első utasülés lehajtása ✱

Nyomja le teljesen az első utasülés fejtámláját – lásd 39. oldal.

Az utasülést tolja hátra, amennyire csak lehet.

Hajtsa előre az ülést a háttámlán lévő kioldókar megemelésével és a háttámla üléspárnára való lehajtásával.

A háttámla felállításához emelje meg a kioldókart, állítsa fel a támlát, és nyomja határozottan a helyére.

A háttámla megmozgatásával győződjön meg arról, hogy biztonságosan rögzült-e a helyén, amivel ütközés esetén elkerülhető a támla hirtelen történő előremozdulása.

Figyelmeztetés

Ha nagyobb tárgyakat, pl. síléceket szállít az első utasülés támláján, győződjön meg arról, hogy ezek a tárgyak nem érnek bele a légszék működési tartományába, illetve nem kerülnek a háttámla és a karosszéria közé. Ütközés esetén ezek a tárgyak átrepülhetnek a gépkocsin.

Úgy helyezze el a szállított tárgyakat, hogy azok ne zavarják a kézifék vagy a váltókar használatát.

Ezen megjegyzések figyelmen kívül hagyása sérüléshez vagy életveszélyhez vezethet.



Hátsó ülések

A háttámlák beállításához emelje meg a támla tetején lévő kioldókart, majd mozgassa a háttámlát előre vagy hátra a kívánt helyzetbe.

Beállítás közben ne dőljön neki a háttámlának, ill. menet közben ne állítsa az üléseket.

A hátsó ülések háttámláinak lehajtásakor győződjön meg róla, hogy a biztonsági övek nincsenek becsatolva.



A hátsó üléstámlák lehajtása

A csomagter megnövelhető a hátsó üléstámláknak az üléspárnákra való lehajtásával.

A hátsó üléstámlák külön történő lehajtásához győződjön meg róla, hogy mindhárom biztonsági öv ki van csatolva, és az első üléstámlák nincsenek hátradöntve.

Nyomja le teljesen a fejtámlákat, húzza fel az üléstámla kioldókart, majd hajtja le előre a háttámlát az üléspárnára.

Ne engedje, hogy menet közben az utasok a lehajtott üléstámlákon üljenek, és ne helyezzen rögzítetlen tárgyakat a támlákra.

⚠ Figyelmeztetés

A háttámla döntésénél legyen elővigyázatos – a mozgó ülésrészek sérülést okozhatnak.

Biztonsági háló * – lásd 60. oldal.

A hátsó üléstámlák visszaállítása

A háttámla eredeti helyzetbe történő visszaállításához emelje fel és nyomja a helyére a háttámlát. A háttámla visszahajtása után a támla felső részének megmozgatásával győződjön meg arról, hogy a háttámla biztonságosan rögzült-e a helyén.

⚠ Figyelmeztetés

Győződjön meg róla, hogy a háttámla visszaállt a megfelelő helyzetébe – lásd 38. oldal.

A hátsó üléseket soha ne állítsa menet közben. A kar felhúzott állapotában az ülések váratlanul elmozdulhatnak.

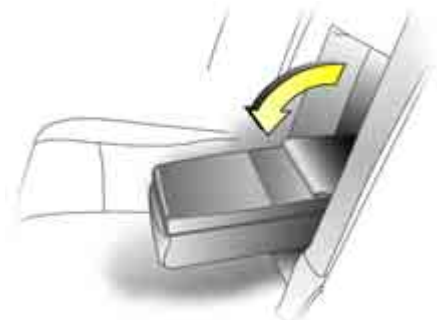
**A hátsó ülések kartámasza ***

A kartámasz lehajtható.

Ha a hátsó középső ülés foglalt, vagy a hátsó ülések háttámlája le van hajtva, hajtsa fel a kartámaszt.

Tárolórekesz a hátsó kartámaszban – lásd 65. oldal.

Biztonsági övek**Háromlépcsős utasvédelmi rendszer**

A rendszer részei:

- Hárompontos biztonsági övek.
- Övfeszítők överő-határolóval az első üléseknél.
- Légzsákrendszerek a vezető, az első utas és a hátsó szélső ülésen utazó utasok számára.

A három fokozat egymás után lép működésbe, az ütközés súlyosságától függően:

- Az automata biztonsági öv rögzítőrendszere megakadályozza az öv kihúzóását, és ezáltal az utasokat az üléseken tartja.
- Az első ülések övcsatjai lefelé húzódnak. Ezáltal a biztonsági övek pillanatok alatt megfeszülnek, és már a gépkocsi lassulásának egy igen korai fázisában kifejthetik hatásukat. Ez csökkenti a testre jutó terhelést.

- A vezető- és utasoldali első légzsákrendszer súlyos frontális ütközés esetén lép működésbe, és a vezető, valamint az első utasülésen ülő utas számára képez biztonsági párnákat. Oldalirányú ütközésekkor az oldallégzsákrendszer * az első utasokat védi, a függőnylégzsákrendszer pedig az első üléseken és a hátsó szélső üléseken utazókat.

Figyelmeztetés

A vezető- és utasoldali első légzsákrendszer a hárompontos biztonsági öv kiegészítőjeként szolgál. Ezért a biztonsági övet mindig be kell csatolni.

Ezen megjegyzések figyelmen kívül hagyása életveszélyes sérülésekhez vezethet. A gépkocsi utasait is tájékoztassa ennek megfelelően.

Olvassa el a biztonsági rendszerek részletes leírását a következő oldalakon.

Hárompontos biztonsági övek

Az első és hátsó ülések automatikus felcsévéző és rögzítő berendezéssel ellátott, hárompontos biztonsági övekkel vannak felszerelve, amelyek szabad testmozgást tesznek lehetővé egyenletes sebességgel haladva, miközben a rugó által előfeszített övek a testre simulnak.

Az öv intelligens felcsévéző automatikával rendelkezik, amely a gépkocsi bármely irányú hirtelen gyorsulása vagy lassulása esetén rögzíti a megfeszített biztonsági övet.

Figyelmeztetés

Mindig csatolja be a biztonsági övet – városi forgalomban és a hátsó ülésen is. Megmentheti az életét!

Várandós hölgyek is mindig kössék be magukat, ügyelve arra, hogy a medenceövet szorosan, a lehető legalacsonyabban vezessék át a csípő és a medencecsont magasságában (és nem a derék vagy a has körül, mivel akkor az övfeszítők egy ütközés során súlyos sérüléseket okozhatnak).

A biztonsági övet nem viselő utasok baleset esetén veszélyeztetik saját maguk és utastársaik testi épségét.

A vezető biztonsági övének  ellenőrzőlámpája – lásd 72. oldal.

Az utas biztonsági övének  ellenőrzőlámpája * – lásd 46. oldal.

A biztonsági övet úgy tervezték, hogy egyszerre csak egy személy használja.

A 12 év alatti és a 150 cm-nél kisebb gyermekek számára csak gyermeküléssel * együtt használható.

A gyermekeknek 12 éves korig az Opel biztonsági gyermekülést * ajánljuk – lásd 47. oldal.

Överő-határoló

Az első ülésekre szerelt överő-határoló csökkenti a megfeszülő övek által az utasok testére ható terhelést az övek finom kiengedésével súlyos frontális ütközés esetén. Az övek által kifejtett erő így korlátozódik, ami csökkenti az övek által okozott sérülések kockázatát.

A biztonsági övek ellenőrzése

A biztonságiöv-rendszer minden elemét időről időre meg kell vizsgálni, hogy nincs-e rajtuk sérülés, és megfelelően működnek-e.

A sérült részeket cseréltesse ki. Baleset után a biztonsági öveget és a működésbe lépett övfeszítőket újakra kell kicserélni.

Az öveken, azok rögzítésén, a visszahúzó szerkezeten, az övcsatokon és az övfeszítő szerkezeten semmilyen változtatást ne végezzen.

Ügyeljen arra is, hogy a biztonsági övet éles tárgygal ne sértse meg, illetve ne csípjé be.

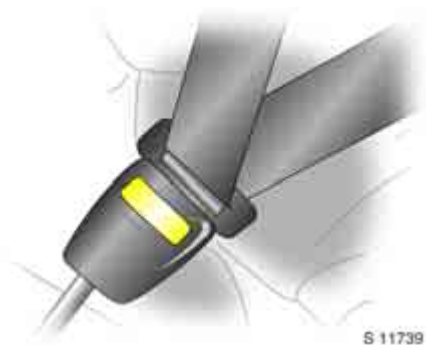

Övfeszítők

Az első ülések biztonságiöv-rendszere az övcsatokba épített övfeszítőket valamint överő-határolókat tartalmaz.

Bizonyos fokú frontális vagy oldalsó ütközés esetén az övcsatok és a csévéloszerkezetek megfeszítik a biztonsági öveget; az átlós és a medenceövek azonnal megfeszülnek, hogy még szorosabban simuljanak a testre.

Az övfeszítők működésbe lépését követően az övcsatok és a csévéloszerkezetek reteszelt állapotban maradnak (a működés során zaj hallható, és némi füst is keletkezhet).

A biztonságiöv-feszítők olyan kialakításúak, hogy nem lépnek működésbe hátulról jövő vagy kis mértékű oldalirányú ütközés, a gépkocsi borulásával járó balesetek vagy kisebb frontális koccanások esetén.

Az övfeszítők működésbe lépése

Az övfeszítők csak egyszer lépnek működésbe, utána szervizben ki kell őket cserélni.

⚠ Figyelmeztetés

Az övfeszítők csak akkor üzemképesek, ha az  ellenőrzőlámpa nem világít.

Ha az ellenőrzőlámpa a gyújtás bekapcsolásakor nem villog röviden, később nem alszik ki, illetve menet közben világít vagy villog, akkor az övfeszítők vagy a légszákrendszer nem működik hibátlanul.

A lehető leghamarabb ellenőriztesse mindkét rendszert egy szervizben.

A biztonsági övek alapfunkciója akkor is megmarad, ha az övfeszítők már működésbe léptek.



Az övfeszítők ellenőrzőlámpája

Az övfeszítőt a légszákkal együtt elektronika ellenőrzi, és működőképességét piros színű  ellenőrzőlámpa jelzi a műszerfalon.

A gyújtás bekapcsolása után az ellenőrzőlámpa néhányszor felvillan, majd elalszik. Ha nem villog, nem alszik ki, illetve menet közben világít vagy villog, akkor az övfeszítő rendszer vagy a légszákrendszerek meghibásodtak. Baleset esetén ilyenkor előfordulhat, hogy a rendszerek nem lépnek működésbe (lásd 56. oldal).

 **Figyelmeztetés**

Keressen fel egy szervizt, és javíttassa ki a hiba okát.

A rendszerbe épített önellenőrzés segíti a gyors hibaelhárítást.

Fontos tudnivalók

- Tilos a biztonsági övek működési tartományába a gépkocsihoz nem illő tartozékokat, illetve egyéb tárgyakat felszerelni vagy tárolni, mivel azok a biztonsági övek működésbe lépésekor sérülést okozhatnak.
- Semmilyen változtatást ne végezzen az övfeszítők elemein, mert ezzel véletlenül is működésbe hozhatja az övfeszítőket, ami közlekedésre alkalmatlanná teszi gépkocsiját, és súlyos sérülésekhez vezethet.

 **Figyelmeztetés**

A szakszerűtlen beavatkozás (pl. eltávolítás vagy beszerelés) működésbe hozhatja az övfeszítőket – ez sérülést okozhat.

- Az övfeszítőket és a légszákrendszereket vezérlő elektronika a középkonzol környékén található. Ezért a működési zavarok elkerülése érdekében ne tartson ezen a helyen mágneses tárgyakat.
- Ha a hátsó üléseken utaznak, győződjön meg róla, hogy az utasok cipői vagy más tárgyak nem rongálták meg az első övek alkatrészeit. Ne engedje, hogy szennyeződés kerüljön a csévélőszerkezetbe.
- Az övfeszítők csak egyszer lépnek működésbe, ennek megtörténtét az  ellenőrzőlámpa folyamatos világítása jelzi. A működésbe lépett övfeszítőket cseréltesse ki egy szervizben.
- A gépkocsi leselejtezésekor be kell tartani a vonatkozó biztonsági előírásokat. Ezért a leselejtezést kizárólag egy erre felhatalmazott céggel végeztesse.



S 11650

A biztonsági övek használataAz öv bekapcsolása

Egyenletesen húzza ki az övet a visszahúzó szerkezetből, majd vezesse át a vállán úgy, hogy ne csavarodjon meg.

A zárónyelvet illessze be az övcsatba.

Az ülések háttámláit ne döntse túlzottan hátra (a javasolt maximális döntési szög kb. 25°).

A medenceöv csavarodásmentesen és szorosan simuljon a testre. Vezetés közben gyakran feszítse meg a csípőövet az öv átlós részének meghúzásával.



S 11735

⚠Figyelmeztetés

Várandós hölgyek különösen figyeljenek arra, hogy a medenceövet a lehető legalacsonyabban vezessék át a medence felett azért, hogy a hasat védjék a megnyomódástól.

A térdek egyenesen előre nézzenek, így a vezetőoldali térdtámasz megakadályozza a biztonsági öv alatti kicsúszást.

A vastag ruházat akadályozza az öv megfelelő felfekvését. Az övet nem szabad a zsebben levő kemény és törékeny tárgyak fölé helyezni (pl. golyóstoll, kulcs vagy szemüveg), mert ezek ütközés esetén sérülést okozhatnak. Ne helyezzen tárgyakat (pl. kézitáskát) az öv és a test közé.

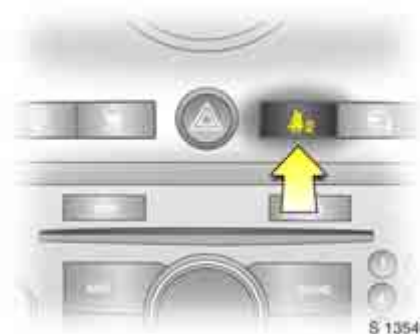

S 13540

Az első utas biztonsági övének figyelmeztető lámpája

A gyújtás bekapcsolásakor kb. 4 másodpercig világít.

Ha a motor beindítását követően az első utas biztonsági öve elfoglalt ülés mellett nincs megfelelően becsatolva, a lámpa kb. 90 másodpercig villogni fog, majd égve marad, míg az övet be nem csatolják (ekkor az ellenőrzőlámpa azonnal kialszik).

Ha a gépkocsi eléri a kb. 22 km/h sebességet, az ellenőrzőlámpa kb. 90 másodpercig villog a biztonsági öv becsatolására figyelmeztető hangjelzéssel együtt, majd égve marad, míg az utas be nem csatolja az övét.

A vezető biztonsági övének ellenőrzőlámpája – lásd 72. oldal.

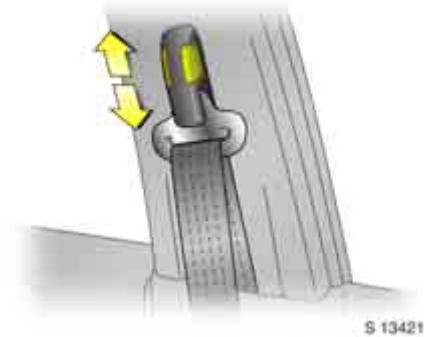

A biztonsági öv magasságának beállítása

Az első biztonsági övek felső rögzítési pontjainak beállítása:

- Ne állítsa a magasságot menet közben.
- A felfelé vagy lefelé állításhoz nyomja össze a kioldógombokat, majd mozgassa a magasságállítót a kívánt helyzetbe.
- Győződjön meg, hogy a magasságállító hallhatóan rögzült a helyén.

A magasságállítót a kioldógombok összenyomása nélkül is feljebb lehet tolni.

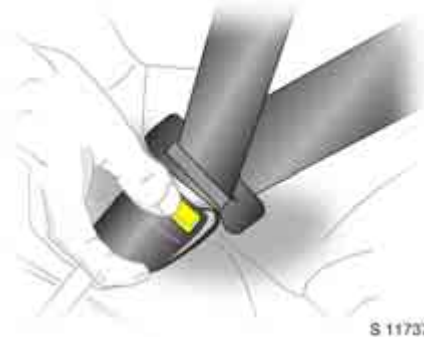

Az öv kicsatolása

Az öv kicsatolásához nyomja meg a csaton levő piros kioldógombot: az öv automatikusan felcsévélődik.

A visszacsévélődés közben ne engedje el teljesen az övet, így megelőzheti, hogy az öv végén lévő zárnyelv a mozgás során megsértse a gépkocsi belső felületeit vagy az utasokat.

Jegyezze meg a kioldógomb helyét, hogy sürgős esetben gyorsan ki tudja csatolni az övet.

Biztonsági gyermekülések ✱

Az Opel biztonsági gyermeküléseket kifejezetten az Ön gépkocsijához fejlesztették ki, így a rendszer egy esetleges ütközés esetén optimális védelmet nyújt gyermeke számára. Ezért javasoljuk az Opel biztonsági gyermekülések használatát.

Amennyiben más gyártmányú gyermekülést használ, akkor a gyermekülés beszerelésére és használatára vonatkozóan kövesse a gyártó utasításait.

⚠Figyelmeztetés

Ezen tanácsok figyelmen kívül hagyása személyi sérülésekhez vezethet és életveszélyt okozhat.

A megfelelő gyermekülés kiválasztása
Szállítsa gyermekét a haladási iránynak háttal, ameddig csak lehet. A gyermek nyakcsigolyái még nagyon gyengék, és baleset esetén kisebb igénybevételnek vannak kitéve, ha a gyermek félig fekvő testhelyzetben van, mint ha ülne.

Megjegyzés

- 12 évesnél fiatalabb vagy 150 cm testmagasságnál alacsonyabb gyermeknek csak megfelelő gyermekülésben szabad utaznia.
- Az utasok ölében menet közben soha nem szabad gyermeknek ülnie. Ütközés esetén a gyermek súlya túl nehéz lesz ahhoz, hogy megtartsák.
- Ha a gépkocsiban gyermek utazik, használja mindig a gyermek testsúlyának, korának és magasságának megfelelő biztonsági gyermekülést.
- Bizonyosodjon meg róla, hogy a beszerelésre váró gyermekülés megfelelő-e a gépkocsitípushoz.
- Kövesse a biztonsági gyermekülésrendszerhez mellékelt beszerelési és használati útmutató utasításait.

- Ne ragasszon semmit a gyermekülésre, és ne tegyen rá semmilyen huzatot.
- A gyermekeket csak a forgalommal átellenes oldalon engedje be- és kiszállni.
- Ha a biztonsági gyermekülés baleset során nagy igénybevételnek volt kitéve, akkor azt ki kell cserélni.
- Amikor a gyermekülést nem használják, rögzítse a biztonsági övvel, vagy vegye ki a gépkocsiból.
- Az Opel biztonsági gyermekülés burkolata tisztára törölhető.

Az Opel az Antara típushoz a következő biztonsági gyermekülésrendszereket hagyta jóvá:

Csoport, testsúly és életkor ¹⁾		Opel rendszer
0	Születéstől 10 kg-ig, Születéstől 10 hónapos korig	Baby Safe
0+	Születéstől 13 kg-ig, Születéstől 2 éves korig	
I	9–18 kg, 8 hónapostól 4 éves korig	Duo ISOFIX
II	15-től 25 kg-ig, 3–7 éves korig	Kid
III	22-től 36 kg-ig, 6–12 éves korig	

¹⁾ Az egyes ülések használatát csak addig javasoljuk, amíg a gyermek el nem éri a felső súlyhatárt.

Amennyiben más gyártmányú gyermekülést használ, akkor bizonyosodjon meg róla, hogy az megfelel a vonatkozó biztonsági előírásoknak.

A biztonsági gyermekülés megengedett beszerelési lehetőségei

Testsúly és életkor	Az első utasülésen	A hátsó szélső üléseken	A hátsó középső ülésen
0: 10 kg-ig vagy kb. 10 hónapos korig	X	U, +	X
0+: 13 kg-ig vagy kb. 2 éves korig	X	U, +	X
I: 9-től 18 kg-ig vagy kb. 8 hónaptól 4 éves korig	X	U, +, ++	X
II: 15-től 25 kg-ig vagy kb. 3-tól 7 éves korig	X	U	X
III: 22-től 36 kg-ig vagy kb. 6-tól 12 éves korig	X	U	X

- U** = Univerzálisan alkalmazható a hárompontos biztonsági övvel együtt.
- +** = Az ülés ISOFIX rögzítési lehetőséggel is kapható. Ha ISOFIX rögzítést alkalmaz, akkor csak a gépkocsihoz jóváhagyott ISOFIX biztonsági gyermeküléseket használja.
- ++** = Az ülés ISOFIX rögzítési lehetőséggel is kapható. ISOFIX vagy Top Tether rögzítés esetén univerzálisan engedélyezett ISOFIX biztonsági gyermekülést kell használni.
- X** = Ebben a súlycsoportban és korosztályban gyermekülés használata nem engedélyezett.

 Figyelmeztetés

Ezen tanácsok figyelmen kívül hagyása személyi sérülésekhez vezethet és életveszélyt okozhat.

ISOFIX biztonsági gyermekülések *

Kövesse az ISOFIX biztonsági gyermeküléshez kapott használati utasítást.

IL = Megfelelő a listában szereplő ISOFIX biztonsági gyermekülésekhez.

Ezen ISOFIX gyermekülések a „gépkocsi-specifikus”, „korlátozott” és „féluniverzális” típusból valók.

IUF = Megfelelő az ehhez a súlycsoporthoz és korosztályhoz jóváhagyott univerzális kategóriájú ISOFIX előrenéző gyermekülésekhez.

X = Ebben a súlycsoportban és korosztályban gyermekülés használata nem engedélyezett.

Méretosztály Leírás

A - ISO/F3: Előrefelé néző gyermekülések a 9–18 kg súlycsoportba tartozó nagyobb gyermekeknek.

B - ISO/F2: Előrefelé néző gyermekülések a 9–18 kg súlycsoportba tartozó kisebb gyermekeknek.

B1 - ISO/F2X: Előrefelé néző gyermekülések a 9–18 kg súlycsoportba tartozó kisebb gyermekeknek.

C - ISO/R3: Hátrafelé néző gyermekülések a 13 kg-ig terjedő súlycsoportba tartozó nagyobb gyermekeknek.

D - ISO/R2: Hátrafelé néző gyermekülések a 13 kg-ig terjedő súlycsoportba tartozó kisebb gyermekeknek.

E - ISO/R1: Hátrafelé néző gyermekülések a 13 kg-ig terjedő súlycsoportba tartozó csecsemőknek.

ISOFIX biztonsági gyermekülés megengedett beszerelési lehetőségei

Testsúly és életkor	Méretosztály	Rögzítés	Az első utasülésen	A hátsó szélső üléseken	A hátsó középső ülésen
0: 10 kg-ig vagy kb. 10 hónapos korig	E	ISO/R1	X	IL	X
0+: 13 kg-ig vagy kb. 2 éves korig	E	ISO/R1	X	IL	X
	D	ISO/R2	X	IL	X
	C	ISO/R3	X	IL	X
I: 9-től 18 kg-ig vagy kb. 8 hónaptól 4 éves korig	D	ISO/R2	X	IL	X
	C	ISO/R3	X	IL	X
	B	ISO/F2	X	IUF	X
	B1	ISO/F2X	X	IUF	X
	A	ISO/F3	X	IUF	X

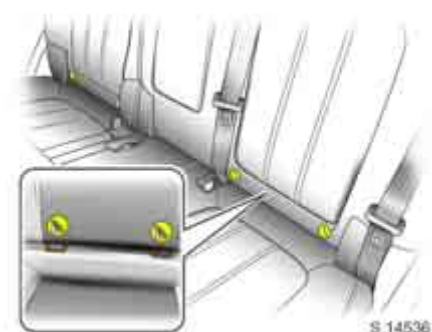

Rögzítőkeretek ISOFIX biztonsági gyermekülésekhez

A háttámla és ülésparna között elhelyezkedő rögzítőkeretek ISOFIX biztonsági gyermekülések rögzítésére használhatóak.

Kövesse az ISOFIX biztonsági gyermeküléshez kapott használati utasítást.

Csak az adott gépkocsinhoz engedélyezett ISOFIX biztonsági gyermekülést használjon.



Rögzítési pontok Top-Tether biztonsági gyermekülésekhez

A hátsó üléstámla hátulján lévő rögzítési pontokat arra tervezték, hogy olyan gyermeküléseket tartsanak meg, amelyeket felső (Top-Tether) rögzítési csatlakozásokkal szereltek fel.

Kövesse a Top-Tether gyermeküléshez mellékelt használati útmutatót.

ISOFIX vagy Top Tether rögzítés esetén univerzálisan engedélyezett ISOFIX biztonsági gyermekülést kell használni.



Légzsákrendszerek

Első légzsákok

Az első légzsákrendszer a kormánykeréken és a kesztyűtartó fölött található „Airbag” (légzsák) feliratról ismerhető fel.

Az első légzsákrendszer elemei:

- a kormánykerékben, valamint a kesztyűtartó feletti burkolat mögött elhelyezett, feltöltőberendezéssel ellátott légzsák,

- a vezérlő elektronika,
- az első ütközésérzékelő,
- a légzsákrendszer  ellenőrzőlámpája a műszerfalon.

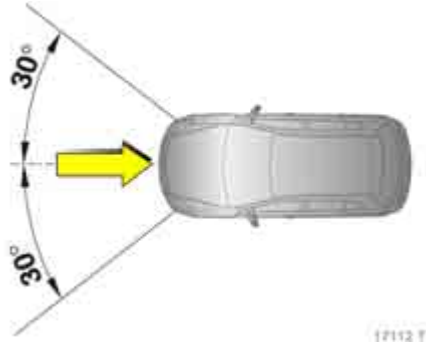

A vezető- és utasoldali első légszékrendszer működésbe lép:

- a baleset súlyosságától függően,
- az ütközés fajtájától függően,
- az ábrán látható tartományban,
- függetlenül az oldallégszékrendszerektől ❄ és a függőnylégszékrendszertől.

Például:

- Merev tárggyal történő ütközéskor; az első légszék már kis sebességnél működésbe lépnek,
- Rugalmas tárggyal történő ütközéskor (mint például egy másik gépkocsi); az első légszék csak nagyobb sebességnél lépnek működésbe.

A vezető- és utasoldali első légszék az ezredmásodperceken belül felfúvódnak, és védőpárnát képeznek a vezető és az első utasülésen utazó utas számára. Korlátozzák a vezető és az első utasülésen ülő utas előremozdulását, ezáltal jelentősen csökkentik a felsőtest és a fej sérülésének veszélyét.

- Nem kell félnie a látás korlátozásától, mivel a légszék olyan gyorsan fúvódik fel és ereszt le, hogy ez a balesetkor gyakran fel sem tűnik.

⚠Figyelmeztetés

Az első légszékrendszer akkor nyújt optimális védelmet, ha az ülés, a biztonsági öv, a háttámla és a fejtámla helyesen van beállítva:

magasságának megfelelően a vezetőülést úgy állítsa be, hogy egyenesen ülve a kormánykerék felső küllőinek környékét enyhén behajlított karral elérje.

A vezetőülést a lehető legjobban tolja hátra, de ne annyira, hogy a vezetés biztonsága csökkenjen: a kormánykereket, a pedálokat és a kezelőszerveket mindig kényelmesen elérje.

A vezető melletti utasülést tolja hátra teljesen, háttámláját állítsa egyenesre. Ne dőljön a légszékrendszer borítására, ne hajtsa rá a fejét, és ne tegye rá a kezét vagy a lábát.

Ne helyezzen tárgyakat, gyermeket vagy háziállatot a légszék működési tartományába.

A vezető- és utasoldali első légszékrendszer nem lép működésbe:

- kikapcsolt gyújtásnál,
- kisebb frontális koccanásoknál,
- borulásos baleseteknél,
- oldalirányú, illetve hátsó ütközéseknél, azaz amikor nem nyújtana hatásonként védelmet az utasok számára.

⚠Figyelmeztetés

A biztonsági övet ezért mindig be kell csatolni. A vezető- és utasoldali első légszékrendszer a hárompontos biztonsági öv kiegészítőjeként szolgál.

Ha nem csatolja be a biztonsági övet, azzal azt kockáztatja, hogy baleset esetén sokkal súlyosabb sérüléseket szenvedhet, és akár ki is eshet a gépkocsiból.

A biztonsági öv a megfelelő helyzetben tartja a testet, hogy az első légszékrendszer baleset esetén hatásonként védelmet nyújthasson.

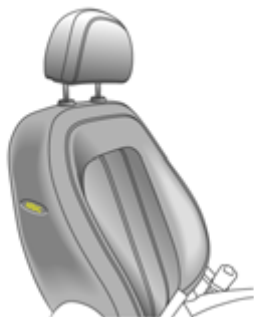

S 13452

Oldallégzsákok ✱

Az oldallégzsákrendszer az első ülések háttámláinak külső oldalán található „Airbag” feliratról ismerhető fel, és súlyos oldalirányú ütközésekkor megvédi az első üléseken utazókat.

Az oldallégzsákrendszer elemei:

- a vezető- és az utasülés háttámlájának külső oldalában elhelyezett légzsák a felfúvóberendezéssel együtt,
- a vezérlő elektronika,
- az oldalütközés-érzékelők,
- a légzsákrendszer ✱ ellenőrzőlámpája a műszerfalon.

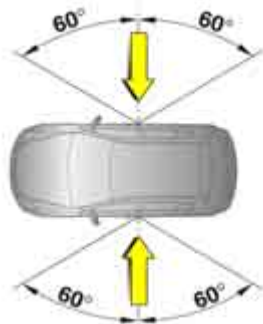

17114 T

Az oldallégzsákrendszer működésbe lép:

- a baleset súlyosságától függően,
- az ütközés fajtájától függően,
- az ábrán látható tartományban,
- függetlenül az első légzsákrendszertől.

Az oldallégzsák ezredmásodperceken belül felfúvódik és védőpárnát képez a vezető vagy az első utas számára a megfelelő ajtó mellett. Így az oldalirányú ütközéseknél jelentősen csökkenti a felsőtest és a medence sérülésének veszélyét.

⚠Figyelmeztetés

Semmilyen tárgy nem lehet a háttámlák és a karosszéria között, vagy a légzsákok működési tartományában.

Ne tegye kezét, karját vagy más testrészét a légzsákrendszer borítására.

Fontos információk – lásd 57. oldal.

A hárompontos biztonsági övet megfelelően be kell csatolni – lásd 43. oldal.

Az oldallégzsákok nem lépnek működésbe:

- kikapcsolt gyújtásnál,
- frontális ütközéseknél,
- borulásos baleseteknél, mikor az oldalsó ütés nem elegendő ahhoz, hogy működésbe hozza az oldallégzsákokat,
- hátsó ütközéseknél,
- az utascella környezetén kívül eső oldalirányú ütközéseknél.

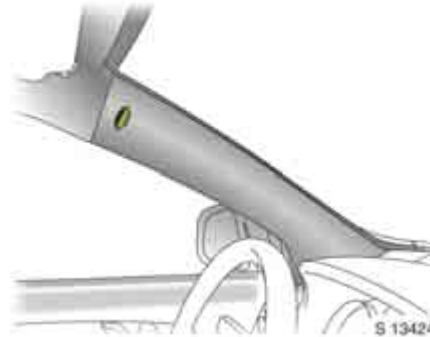

Függönylégzsákok

A függönylégzsákrendszer a tetőkereten található „Airbag” feliratról ismerhető fel, és súlyos oldalirányú ütközésekkor megvédi az első üléseken és a hátsó szélső üléseken utazókat.

A függönylégzsákrendszer részei:

- a vezető- és az utasoldalon a tetőkeretben, az ajtók fölött elhelyezett légzsák a felfúvószerkezettel együtt,
- a vezérlő elektronika,
- az oldalütközés-érzékelők,
- a légzsákrendszer  ellenőrzőlámpája a műszerfalán.

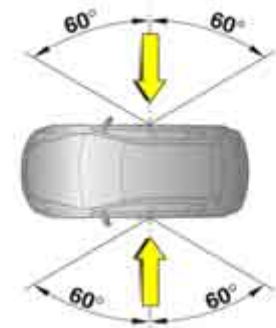

17114 T

A függönylégzsákrendszer működésbe lép:

- a baleset súlyosságától függően,
- az ütközés fajtájától függően,
- az ábrán látható tartományban,
- az oldallégzsákrendszerrel együtt,
- függetlenül az első légzsákrendszertől.

Működésbe lépésükkor a függőnylégzsákok ezredmásodperceken belül felfúvódnak és védőpárnát képeznek fejmagasságban, a gépkocsi megfelelő oldalán. Ezzel oldalütközéses balesetben jelentősen csökkentik a fej sérülésének veszélyét.

⚠ Figyelmeztetés

A légzsák működési tartományában semmilyen tárgy nem lehet. Ne tegye kezét, karját vagy más testrészét a légzsákrendszer borítására.

Semmit ne rögzítsen a gépkocsi tetején oly módon, hogy a kötelet vagy hevedert átvezeti az ajtó- vagy ablaknyílásokon, mert azzal a függőnylégzsákok működését akadályozza.

Fontos információk – lásd 57. oldal.



A hárompontos biztonsági övet mindig megfelelően be kell csatolni – lásd 43. oldal.

A függőnylégzsákok nem lépnek működésbe:

- kikapcsolt gyújtásnál,
- frontális ütközéseknél,
- borulásos balesetknél, mikor az oldalsó ütés nem elegendő ahhoz, hogy működésbe hozza a függőnylégzsákokat,
- hátsó ütközéseknél,
- az utascella környezetén kívül eső oldalirányú ütközéseknél.



A légzsákrendszer ellenőrzőlámpája

Az első légzsákrendszert, az oldallégzsákrendszert  és a függőnylégzsákrendszert az övfeszítőkkel együtt elektronika felügyeli, és működőképességüket a piros színű  ellenőrzőlámpa jelzi a műszerfalon.

A gyújtás bekapcsolása után az ellenőrzőlámpa néhányszor felvillan, majd elalszik. Ha nem villog, nem alszik ki, illetve menet közben világít vagy villog, akkor az övfeszítő rendszer vagy a légzsákrendszerek meghibásodtak. Baleset esetén ilyenkor előfordulhat, hogy a rendszerek nem lépnek működésbe (lásd 45. oldal).

▲Figyelmeztetés

Keressen fel egy szervizt, és javíttassa ki a hiba okát.

A rendszerbe épített önellenőrzés segíti a gyors hibaelhárítást.

▲Figyelmeztetés

Ezen tanácsok figyelmen kívül hagyása személyi sérülésekhez vezethet és életveszélyt okozhat.

Fontos tudnivalók

- A gépkocsihoz nem illő tartozékokat, illetve egyéb tárgyakat ne szereljen fel, illetve ne tároljon a légszákok működési tartományában, mivel azok a légszákok működésbe lépésekor sérülést okozhatnak.
- Semmilyen tárgyat ne helyezzen a légszákrendszerek és az utasok közé, mert ez sérülésveszélyes lehet!
- A kapaszkodókon elhelyezett akasztókra csak könnyű ruhadarabokat akasszon fel. Ne helyezzen nehéz vagy hegyes tárgyakat a zsebekbe – ezek sérülést okozhatnak.
- Ne ragasszon vagy helyezzen semmit a kormánykerékre, a műszerfalra és az ülések háttámlájára a légszákok közelében, és ne takarja be ezeket semmivel.
- A légszákrendszereket és az övfeszítőket vezérlő elektronika a középkonzol környékén található. Ezért a működési zavarok elkerülése érdekében ne tartson ezen a helyen mágneses tárgyakat.

- A kormánykeréket, a műszerfalat, a tetőkeretet, az első üléstámlákat és az első ülések üléspárnáit csak száraz ruhával vagy belső tisztítóval tisztítsa. Ne használjon erős hatású tisztítószereket.
- Az ülésekre csak az oldallégszákakkal * rendelkező gépkocsikhoz jóváhagyott védőhuzatok szerelhetők fel. Az üléshuzat felszerelése során ügyeljen arra, hogy az első ülés támlájának külső oldalába épített légszák egység szabadon maradjon.
- A baleset súlyosságától és az ütközés típusától függően a légszákrendszerek egymástól függetlenül lépnek működésbe. Az oldallégszákrendszer * és a függőnylégszákrendszer egyszerre lép működésbe.
- A légszákok akkor is felfúvódhatnak, ha nem történt ütközéses baleset, például ha úthibából adódóan erőteljes ütés éri az alvázat vagy a futómű alkatrészeit – különösen terepen való vezetéskor.
- Minden légszák csak egyszer lép működésbe. A működésbe lépett légszákot késedelem nélkül ki kell cserélni egy szervizben.

- Miután eltávozott a gáz a légszákból, égett szagot érezhet, füstöt és fehér port láthat a gépkocsi belsejében, ez azonban normális jelenség. Ezek a vegyi anyagok – habár okozhatnak némi bőr- vagy szemirritációt – nem mérgezőek.
- Ha a légszások kinyílnak, a vészvillogók azonnal működésbe lépnek, valamint a bezárt ajtók zárjai is kinyílnak ✱.
- A járművek sebessége, mozgási iránya és deformálódási tulajdonságaik, ill. az ütközésben részt vevő tárgy tulajdonságai befolyásolják a baleset súlyosságát és a légszások működésbe lépését.
- Gépkocsijának sérülési foka és az ebből fakadó javítási költségek önmagukban nem jelzik, hogy a légszák működésbe lépésének feltételei adottak voltak.
- Ne végezzen változtatásokat a légszákrendszer elemein. Ez közlekedésre alkalmatlanná teheti gépkocsiját.

⚠Figyelmeztetés

A szakszerűtlen beavatkozás a légszákrendszer váratlan, robbanásszerű működésbe lépéséhez vezethet, mely sérülésveszéllyel jár.

- Javasoljuk, hogy a kormánykereket, a műszerfalat, a burkolatokat, az ajtó tömítéseket, a kilincseket és az első üléseket szervizben szereltesse ki.
- A gépkocsi leselejtezésekor be kell tartani a vonatkozó biztonsági előírásokat. Ezért a leselejtezést kizárólag egy erre felhatalmazott céggel végeztesse.

⚠Figyelmeztetés

Az utasok ölében nem szabad biztonsági gyermekülést vagy más tárgyat szállítani; ez végzetes sérülések kockázatával járhat.



171187

Biztonsági gyermekülések ✱ használata az első utasülésen

⚠Figyelmeztetés

Az első utasülésre nem szerelhető gyermekülés. Ez életveszélyes lenne.

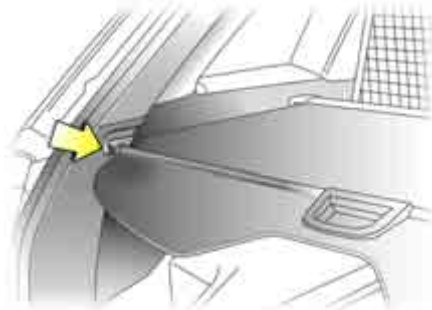

S 13355

Tárolás

Csomagtérredőny

Zárás:

A fogantyú segítségével húzza a csomagtérredőnyt a gépkocsi hátulja felé, és akassza be a rögzítőket a csomagtér mindkét oldalán található nyílásokba.

Nyitás

Akassza ki a csomagtérredőnyt az oldaltartókból. Magától felcsévélődik.

Rakodási tanácsok:

Lásd 63. oldal.

⚠ Figyelmeztetés

Ne rakjon nehéz vagy éles tárgyakat a csomagtérredőnyre.

A csomagtérben található szabad tárgyakat rögzítse biztonságosan.

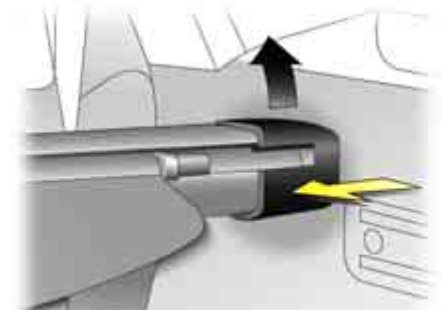

S 14542

Kiszereles

Nyissa ki a csomagtérredőnyt.

Húzza a csomagtérroló tokjának két végét befelé, emelje meg és vegye ki a csomagtérrolót az oldalsó foglalatból.

A beszereléshez végezze el az iménti művelet lépéseit visszafelé.

Biztonsági háló ✱

A biztonsági háló a hátsó ülések mögé, vagy lehajtott hátsó üléstámlák esetén a hátsó ülések elé szerelhető be.

A biztonsági háló mögött nem szabad utasokat szállítani.

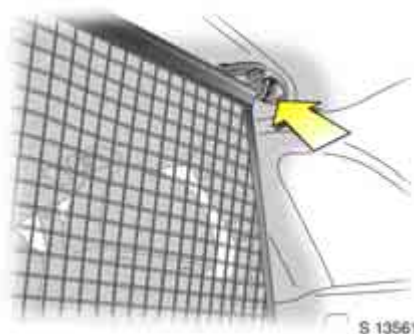

Behelyezés

A tetővázban négy rögzítőnyílás található: kettő a hátsó ülések előtt, kettő a hátsó ülések mögött.

A hátsó ülések mögött történő rögzítés esetén távolítsa el a csomagtereddőnyt – lásd 59. oldal.

A hátsó ülések előtt történő rögzítés esetén hajtsa le a hátsó üléstámlákat – lásd 41. oldal.

Nyissa ki a tetővázban lévő nyílások fedelét, és illessze a biztonsági háló felső sarkait a tető nagyobb nyílásaiba, majd rögzítse őket oly módon, hogy becsúsztatja a kis nyílásokba.

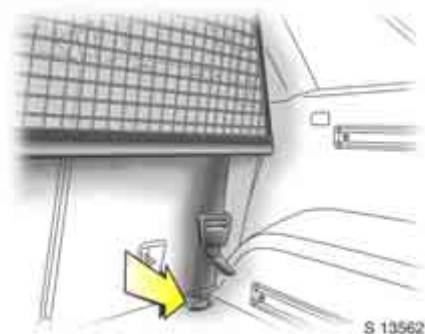

A hátsó ülések előtt és mögött mindkét oldalon horogtartók (rögzítőszemek) találhatóak az alsó feszítőhorgokhoz.

Akassza be a feszítőhorgokat a rögzítőszemekbe.

A háló kifeszítéséhez húzza meg a hevedereket.

⚠Figyelmeztetés

Ne pakoljon csomagokat a biztonsági háló felső szélénél magasabbra.

Ne fejtsen ki túlzott erőt a biztonsági hálóra, és ne terhelje túl a hálót nehéz tárgyak ráakasztásával.

Ne pakoljon a csomagtérbe olyan rakományt, amelynek éles sarkai a hálóból kilógva sérülést okozhatnak – például erős fékezés esetén.

Eltávolítás

A feszítők felfelé húzásával lazítsa meg a hevedereket, és vegye ki a horgokat a rögzítőszemekből.

Húzza át a biztonsági háló felső sarkait a kis nyílásokból először a nagy nyílásokba, majd vegye ki őket.

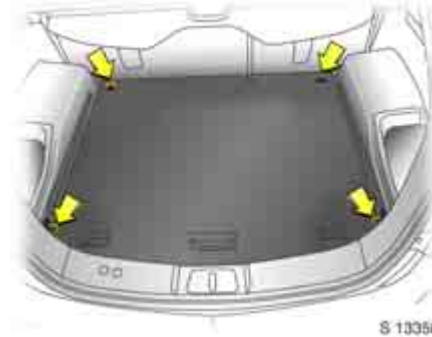

Rögzítőszemek

A raktér padlójára szerelt rögzítőszemek lehetővé teszik a rakomány biztonságos rögzítését a rögzítőhevederek * vagy a csomagtéri padlóháló * segítségével. Két rögzítőszem a hátsó ülések előtt található, melyek a biztonsági háló * rögzítéséhez használhatók – lásd 60. oldal.

A csomagtéri padlóháló * megakadályozza a kisebb tárgyak elgurulását kanyarokban, valamint gyors indulások és hirtelen fékezések esetén.

Beszereles: akassza a négy hálókampót a raktér padlójába szerelt rögzítőszemekbe.

⚠Figyelmeztetés

Ne szállítson nehéz tárgyakat a csomagtéri padlóhálóban. A csomagtérben található szabad tárgyakat rögzítse biztonságosan.



FlexOrganizer ❄

Rugalmasan alakítható rendszer a csomagtér felosztására vagy a csomagok rögzítésére.

A rendszer a következőket foglalja magában:

- adapterek
- változtatható térelválasztó háló
- oldalfalra szerelhető hálós zsebek
- kampók a csomagtérben

Az elemek adapterekkel és kampókkal vannak rögzítve a csomagtér oldalfalán található két vezetősínhez.

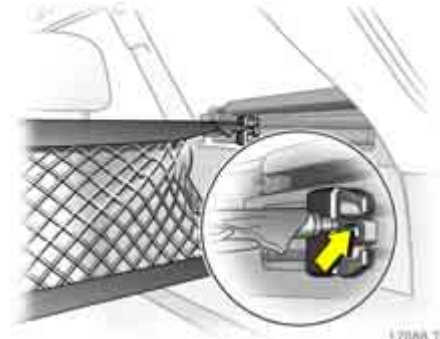

Változtatható térelválasztó háló

Az adapterek beillesztéséhez a vezetősínbe: hajtsa fel a rögzítőt, illessze az adaptert a sín felső és alsó hornyába, majd csúsztassa a kívánt helyzetbe.

Az adapter rögzítéséhez hajtsa fel a rögzítőt. Nyomja össze a térelválasztó háló tartórúdjait, és illessze az adapter megfelelő nyílásába. A hosszabb rudat a felső adapterbe helyezze.

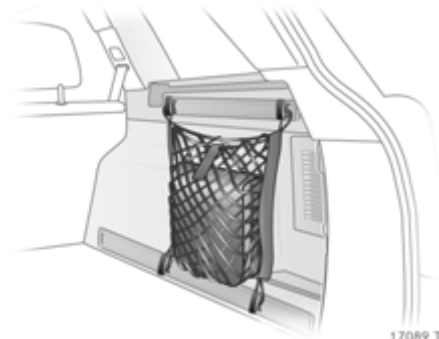

Kampók és hálós zsebek

A vezetősínen állítsa a kampókat a megfelelő helyzetbe: illessze a kampót a vezetősín felső részén található hornyba, majd pattintsa be az alsó hornyba is. A hálós zseb a kampókra akasztható.

Eltávolítás

Kissé nyomja össze és távolítsa el a térelválasztó háló rúdjaikat az adapterekből.

Az adapter leszereléséhez: a rögzítőelemet hajtsa szét, az adaptert vegye ki az alsó hornyból, majd akassza ki a felső hornyból is.

Szerelje le a kampókat a vezetősínekről.

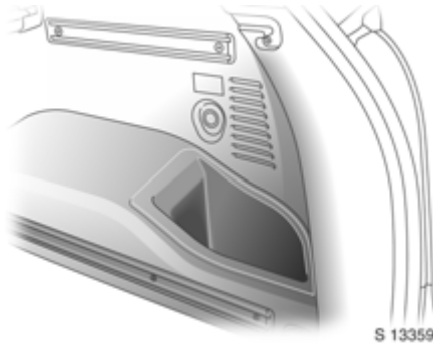

Csomagtéri tárolórekeszek ✱

A csomagtér padlójában mindkét oldalon padlótálcák találhatók.

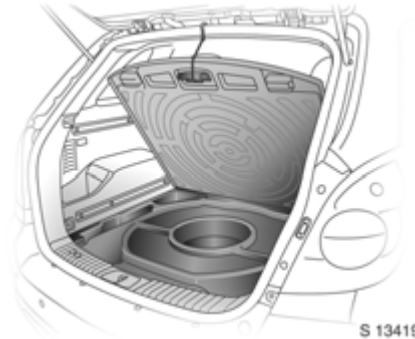

Csomagtérpadló alatti tárolórekeszek ✱

A csomagtérpadló alatti tárolórekeszhez való hozzáféréshez nyomja a padlókárpiton lévő két kart a fogantyú felé – lásd 176. oldal. A fogantyúnál fogva emelje meg a padlóborítást, és akassza a kampót a csomagtérrnyílás felső részébe.

Figyelmeztetés

A padló alatti rekeszben lévő tárgyak ne lógnak ki a rekeszből, hogy ne sérthessék meg a tárolórekeszt és a padlókárpitot.

Rakodási tanácsok

■ A nehéz tárgyakat helyezze minél előrébb a csomagtérben. Ha egymásra helyezi a szállított tárgyakat, a nehezebbeket tegye alulra.

Ha a hátsó ülések előre vannak hajtva, vagy ha biztonsági háló ✱ van a hátsó ülések mögé szerelve, ne pakoljon csomagokat az üléstámlák felső szélénél magasabbra.

A csomagtérben lévő rögzítetlen tárgyak nagy erővel előrerepülhetnek (pl. erőteljes fékezés esetén).

■ A nehéz tárgyakat rögzítse hevederekkel a rögzítőszemekhez ✱. Ha a nehéz rakomány erőteljes fékezés vagy kanyarodás közben elcsúszik, megváltozhat a gépkocsi irányíthatósága.

■ A mozgó tárgyakat a csúszkálás elkerülése érdekében rögzítse a csomagtérben a FlexOrganizer rendszerrel ✱ vagy csomaghálólal ✱.

■ Szerelje be a biztonsági hálót ✱, ha tárgyakat szállít a csomagtérben – lásd 60. oldal.

- Húzza be a csomagterelőt, hogy a tárgyak ne tükröződjenek a hátsó ablakban.
- Ha az üléstámlák nincsenek lehajtva és a csomagterében tárgyakat szállít, rögzítse a háttámlákat álló helyzetükben – lásd 41. oldal.
- A rakomány ne emelkedjen túl a hátsó üléstámlák, ill. lehajtott hátsó üléstámlák esetén az első üléstámlák felső peremén.
- Az elakadásjelző háromszög * és az elsősegélydoboz * legyen mindig könnyen hozzáférhető.
- Ne helyezzen tárgyakat a csomagterelőra és a műszerfalra. Az ide helyezett tárgyak visszatükröződnek a szélvédőn, rontják a kilátást, és erős fékezéskor előrerepülhetnek.
- Ne helyezzen semmilyen tárgyat a légzsákok működési tartományába, mert azok a légzsák működésbe lépésekor sérülést okozhatnak.

- A rakomány nem akadályozhatja a pedálok, a kézifék és a sebességváltó használatát, és nem zavarhatja a gépkocsivezető szabad mozgását. Ne tartson rögzítetlen tárgyakat az utastérben.
- Nagy terjedelmű tárgyakat se szállítson félig vagy teljesen nyitott csomagterájtóval, mert a mérgező kipufogógázok bejuthatnak az utastérbe.
- Tömegek, terhelhetőség és tetőterhelés – lásd 221. oldal.
- Tetőcsomagtartón rögzített csomaggal való közlekedésnél (lásd 127. oldal) megnövekszik a gépkocsi oldalszél-érzékenysége, és a menettulajdonságai is megváltoznak a magasabbra került súlypont miatt.

⚠ Figyelmeztetés

Ezen tanácsok figyelmen kívül hagyása személyi sérülésekhez vezethet és életveszélyt okozhat. A gépkocsi utasait is tájékoztassa ennek megfelelően.



Tárolórekeszek

Kesztyűtartó

Nyitáshoz húzza meg a fogantyút.

A nyitott kesztyűtartóban kigyullad a világítás.

A kesztyűtartó térelválasztó elem kivehető a helyéről.

Eltávolítása után a térelválasztót helyezze a kesztyűtartó bal oldalán levő nyílásba.

⚠ Figyelmeztetés

Ne közlekedjen nyitott kesztyűtartóval; mert erős fékezéskor vagy ütközéskor sérülést okozhat.

Hűthető kesztyűtartó * – lásd 105. oldal.



S 12917

Szemüvegtartó

Kinyitás: nyomja meg az első olvasólámpa fedelének hátsó részét.

Becsukás: hajtsa fel és nyomja be a fedelet, amíg nem rögzül.

Ne tároljon nehéz tárgyakat a szemüvegtartóban.



S 13345

Tárolórekesz az első kartámaszban *

Kinyitás: húzza fel az alsó kart, és nyissa fel a fedelet.

Becsukás: hajtsa le és nyomja le a fedelet, amíg nem rögzül.

A tálca használatához * győződjön meg róla, hogy a kartámasz a leghátsó helyzetben van, húzza fel a felső kart és nyissa ki a fedelet.

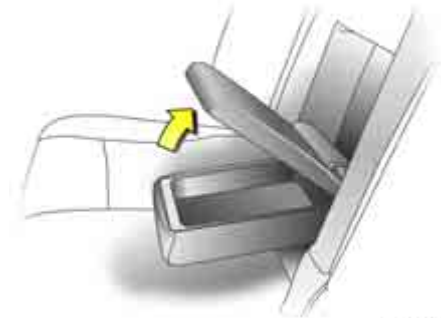

S 13337

Tárolórekesz a hátsó kartámaszban *

Kinyitás: emelje fel a hátsó kartámasz fedelét.

Becsukás: hajtsa le és nyomja le a fedelet, amíg nem rögzül.



S 13481

Középkonzol háló ❄

Az utasoldali lábtér bal oldalán található.



S 13356

Első utasülés alatti tálca ❄

Emelje meg a tálca elejét és húzza ki előre felé. A visszazáráshoz tolja a tálcát az ülés irányába.



S 12924

Tárolórekesz ❄

A hátsó hamutartó a középkonzol hátuljában helyezkedik el.

Kinyitás: nyomja meg a tárolórekesz feletti gombot.

Kártyatartó

A vezetőoldali műszerfal alatt található.
A kártyatartó használatához tegye a kártyát a nyílásba.

Érmetartó

Kinyitásához húzza maga felé az érmetartó ajtajának fogantyúját. A záráshoz határozottan tolja vissza az ajtót.

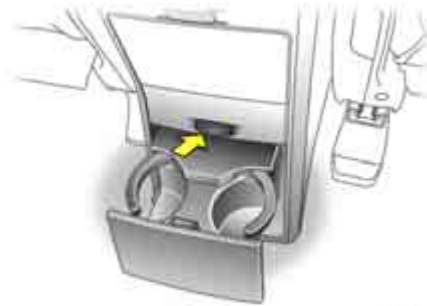

S 13420

Pohártartók

A középkonzol * első és hátsó részén pohártartó található.

Az első pohártartó kötött méretű.

A hátsó pohártartó változtatható méretű, aminek révén különböző méretű palackok is behelyezhetők.

Kinyitás: nyomja meg a hátsó pohártartó feletti gombot.

Hamutartók *

Csak hamu számára használja, egyéb gyúlékony hulladékot ne tároljon benne.

⚠ Figyelmeztetés

Ezen tanácsok figyelmen kívül hagyása személyi sérülésekhez vezethet és életveszélyt okozhat. A gépkocsi utasait is tájékoztassa ennek megfelelően.

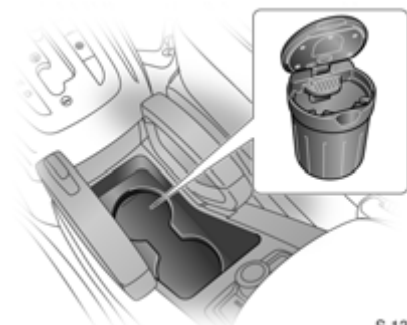

S 13417

Elakadásjelző háromszög * és elsősegélycsomag *

Az elsősegélydoboz és az elakadásjelző háromszög a padlókárpit alatt található a csomagterben.

Hordozható első hamutartó *

A hordozható hamutartó az első pohártartóban található.

Kinyitás: óvatosan emelje fel a fedelét. A külső fényviszonyok függvényében világítani kezd.

Kiürítés: forgassa el a hamutartó felső részét az óramutató járásával ellenkező irányba, majd vegye ki.

Használat után zárja le a fedelet.

Elemcsere: vegye le a hamutartó fedelét egy csavarhúzóval, majd tegyen be új CR2032 (vagy annak megfelelő) elemet.

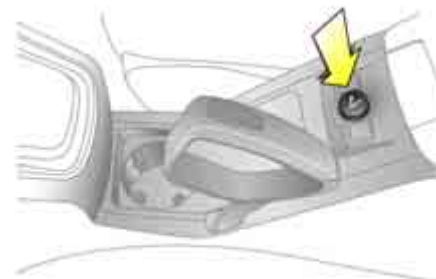

S 13392

Csatlakozóaljzatok

Cigarettagyújtó

A gyújtáskapcsoló ACC vagy ON állásában nyomja be ütközésig a cigarettagyújtót.

A fűtőszál felizzása után a felfűtés kikapcsol, a cigarettagyújtó magától visszaugrik. Húzza ki a cigarettagyújtót.



Tartozékdugaljak

Az első ülések között a középkonzol hátuljában, valamint a csomagtér jobb oldalában * találhatóak.

Használatukhoz a gyújtáskapcsolónak ACC vagy ON állásban kell lennie.

Használat előtt vegye le a védőfedelelet a tartozékdugaljról, illetve helyezze vissza, ha éppen nem használja.

A cigarettagyújtó dugulját elektromos tartozékok csatlakoztatására is használhatja bekapcsolt gyújtás mellett.

A tartozékdugalj álló motor mellett használata lemerítheti az akkumulátort.

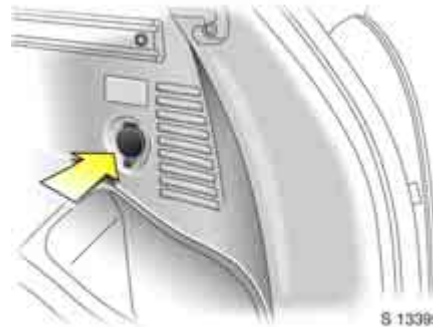

A csatlakoztatott elektromos készülékek maximális teljesítményfelvétele nem haladhatja meg a 120 wattot.

Ne csatlakoztasson áramleadásra alkalmas készülékeket, mint például töltőberendezéseket vagy akkumulátorokat.

A csatlakoztatott elektromos készülékeknek meg kell felelniük az elektromágneses kompatibilitás terén a vonatkozó EC szabványoknak (DIN VDE 40839), ellenkező esetben a gépkocsiban működési zavarok léphetnek fel.

A jóváhagyással nem rendelkező berendezések kárt okozhatnak a tartozék csatlakozóban.

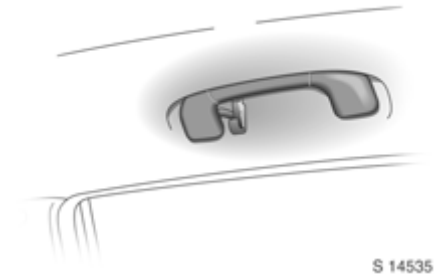

Kapaszkodók

Kapaszkodók találhatóak a vezetőoldali ajtó *, a jobb első ajtó és mindkét hátsó ajtó felett.

Használatukhoz húzza le és markolja meg a kapaszkodót ki- vagy beszálláskor. Elengedés után a kapaszkodó automatikusan visszacsukódik a helyére.

A hátsó ajtók fölötti kapaszkodókon kabátakasztók is találhatóak.

Műszerek, kezelőszervek

Ellenőrzőlámpák.....	70
Műszerek.....	75
Információs kijelző.....	76
A gumibroncs-levegőnyomás megjelenítése *.....	91
Önellenzés *.....	91
Figyelmeztető hangjelzések.....	92
Ablaktörlők.....	92

Ellenőrzőlámpák

A leírásban szereplő ellenőrzőlámpák nem találhatóak meg minden gépkocsiban. A leírás az összes modellvariációra készült. Az ellenőrzőlámpák színei a következő jelentésekkel bírnak:

- Piros Veszély, fontos emlékeztető
- Sárga Figyelmeztetés, információ, meghibásodás
- Zöld Bekapcsolás megerősítése
- Kék Bekapcsolás megerősítése



ABS (Blokkolásgátló fékrendszer)

Lásd 148. oldal.



Utánfutó ellenőrzőlámpa *

Utánfutó csatlakoztatásakor zölden világít. Az utánfutó lekapcsolásakor kialszik.



Fékrendszer

A gyújtás bekapcsolásakor pirosan világít. A motor beindítása után kialszik.

A gyújtás bekapcsolásakor a lámpa behúzott kézifék esetén világít, és/vagy akkor, ha a fékfolyadék szintje túl alacsony.

Figyelmeztetés

Ha a kézifék nincs behúzva, és az ellenőrzőlámpa mégis világít: állítsa le a gépkocsit, és azonnal szakítsa meg az utazást. Vegye fel a kapcsolatot egy szervizzel.

További információ – lásd 145. oldal.

**Parkolásegítő rendszer ***

A gyújtás bekapcsolásakor sárga fénnel világít, majd kialszik.

Ha az ellenőrzőlámpa menet közben égve marad, akkor a rendszer meghibásodott – lásd 142. oldal.

**DCS (Lejtmenetvezérlő rendszer)**

A gyújtás bekapcsolásakor mindkét ellenőrzőlámpa világít, majd kialszik.

Zöld fénnel akkor világít, ha a DCS rendszer működésre kész állapotban van. A DCS gomb megnyomása után a DCS rendszer működésbe lépésekor villog.

Sárga villogással azt jelzi, hogy a rendszer nem kapcsolható be. Az ellenőrzőlámpa világítása azt jelzi, hogy a rendszer meghibásodott.

Ha a sárga ellenőrzőlámpa menet közben villog vagy világít, a súrlódó felületnek le kell hűlnie: amennyire lehetséges, haladjon a gépkocsival minél kevesebb fékezéssel.

További információ – lásd 138. oldal.

**Összkerékajtás (AWD)**

A gyújtás bekapcsolásakor sárga fénnel világít, majd kialszik.

A lámpa villog az összkerékajtási rendszer átmeneti üzemképtelensége esetén, és világít, ha a rendszer meghibásodott. A lehető leghamarabb vegye fel a kapcsolatot egy szervizzel.

További információ – lásd 121. oldal.

**ESC működésben és figyelmeztetés (Elektronikus menetstabilizáló rendszer)**

Lásd 136. oldal.



NOT READY

ESC nem működéskész

Lásd 136. oldal.

**ESC kikapcsolva**

Lásd 136. oldal.

**Automatikus fényszórómagasság-állítás ***

A gyújtás bekapcsolásakor sárga fénnel világít, majd kialszik.

A lámpa világítása azt jelzi, hogy a gépkocsinak olyan hibája van, amely ellenőrzést vagy javítást igényel. A lehető leghamarabb vegye fel a kapcsolatot egy szervizzel.

További információ – lásd 97. oldal.

**Hűtőfolyadék-hőmérséklet**

A gyújtás bekapcsolásakor piros fénnel világít, majd kialszik.

Ha járó motornál világít:

álljon meg és állítsa le a motort.

A hűtőfolyadék hőmérséklete túl magas; fennáll a motorkárosodás veszélye.

Ellenőrizze a hűtőfolyadék szintjét.

Figyelmeztetés

Mielőtt a kiegyenlítőtartály fedelét leveszi, hagyja lehűlni a motort.

További információ – lásd 195. oldal.

**Elektronikus indításgátló**

A gyújtás bekapcsolásakor piros fényel világít, majd kialszik.

Ha az ellenőrzőlámpa a gyújtása után is világít, akkor az indításgátló rendszer meghibásodott. A motor nem indítható el – lásd 22. oldal.

**Nyitott ajtó**

Pirosan világít, ha valamelyik ajtó nyitva van.

**Motorvezérlő elektronika, sebességváltó elektronika ✱**

A gyújtás bekapcsolásakor sárga fényel világít, majd kialszik.

Ha menet közben gyullad fel a lámpa: valószínűleg meghibásodott a motorvezérlő- vagy a váltóelektronika: szakítsa meg az utazást és a lehető leghamarabb vegye fel a kapcsolatot egy szervizzel.

További információ – lásd 134. oldal.

**Légzsákrendszerek ✱, övfeszítők**

Lásd 44. és 52. oldal.

**Nyitott csomagterajtó**

A gyújtás bekapcsolásakor piros fényel világít, majd kialszik.

Akkor világít, ha a csomagterajtó nyitva van, illetve nincs rendesen lecsukva.

Csomagterajtó – lásd 26. oldal.

**Vezető biztonsági övének figyelmeztető lámpája**

A gyújtás bekapcsolásakor piros fényel világít, majd kialszik.

Ha a motor beindítását követően a vezető biztonsági öve nincs megfelelően becsatolva, a lámpa kb. 90 másodpercig villogni fog, majd égve marad, míg a vezető be nem csatolja az övét.

Ha a gépkocsi eléri a kb. 22 km/h sebességet, a lámpa kb. 90 másodpercig villog a biztonsági öv becsatolására figyelmeztető hangjelzéssel együtt, majd égve marad, míg a vezető be nem csatolja az övét.

Biztonsági övek – lásd 43. oldal.

**Irányjelzők**

A megfelelő ellenőrzőlámpa az irányjelző lámpa működése közben zölden villog.

Gyors villogás: egy irányjelző izzó, egy irányjelző biztosíték vagy az utánfutó egyik irányjelző izzója ✱ kiégett. A vészvillogó használatakor mindkét ellenőrzőlámpa villog.

További információ – lásd 14. és 95. oldal. Izzócseré – lásd 185. oldal.

Biztosítékok – lásd 181. oldal.

**Alacsony üzemanyagszint**

A gyújtás bekapcsolásakor sárga fényel világít, majd kialszik.

Ha menet közben világít; üzemanyagszint alacsony: a lehető leghamarabb tankoljon.

Sose hagyja teljesen kiürülni az üzemanyagtartályt.

Az akadozó üzemanyag-ellátás a katalizátor túlmelegedéséhez vezethet – lásd 133. oldal.

Dízelmotorok: ha a tartály teljesen kiürült, légtelenítse az üzemanyag-ellátó rendszert a 171. oldalon leírtak szerint.

Tankolás – lásd 132. oldal.

Üzemanyagtartály térfogata – lásd 225. oldal.

**Ködfényszóró**

Az ellenőrzőlámpa a ködfényszóró bekapcsolt állapotában zölden világít – lásd 96. oldal.

**Hátsó ködlámpa**

Az ellenőrzőlámpa a hátsó ködlámpa bekapcsolt állapotában sárgán világít – lásd 96. oldal.

**Távolsági fényszóró**

Az ellenőrzőlámpa a távolsági fényszóró bekapcsolt állapotában vagy a fénykürt működtetésekor kéken világít – lásd 14. és 95. oldal.

**Alacsony szélvédőmosó-folyadék szint**

A gyújtás bekapcsolásakor sárga fényel világít, majd kialszik.

Ha világít: a szélvédőmosó folyadék szintje túl alacsony, töltsön hozzá mosófolyadékot a lehető leghamarabb – lásd 199. oldal.

**Víz a dízelüzemanyag-szűrőben ***

Az ellenőrzőlámpa sárgán világít akkor, ha az üzemanyagszűrőben a megengedettnél több víz gyűlt össze. A dízelüzemanyag-szűrőt vízteleníteni kell – lásd 194. oldal. A lehető leghamarabb vegye fel a kapcsolatot egy szervizzel.

**Motorolajcsere ***

A gyújtás bekapcsolásakor sárga fényel világít, majd kialszik.

Világítása azt jelzi, hogy a motorolajat kb. 1000 km-en belül le kell cserélni. A motor teljesítménye csökkenhet.

Az olajcsere elvégzése után a motorolaj-élettartam ellenőrző rendszert újra kell indítani – lásd 194. oldal.

**Izzítás dízelmotor esetén ***

Az izzítás alatt sárgán világít.

Az izzítás csak alacsony külső hőmérséklet esetén kapcsol be.

Ha menet közben kezd világítani, vagy ha a motor nem indítható el, a lehető leghamarabb keressen fel egy szervizt.

A motor indítása – lásd 19. oldal.

**DPF (Dízel részecskeszűrő) ***

Akkor világít sárgán, ha a dízel részecskeszűrő tisztításra szorul.

Amint a forgalom és a közlekedési helyzet engedi, növelje a sebességet kb. 15 percig 50 km/h fölé. A tisztítás befejeztével az ellenőrzőlámpa kialszik.

További információ – lásd 135. oldal.

**Sebességtartó automatika ***

lásd 140. oldal.

**Motorolajszint ***

A gyújtás bekapcsolásakor sárga fényel világít, majd kialszik.

Ha menet közben világít; az olajszint alacsony: töltsse fel a motorolajat a megfelelő szintre – lásd 192. oldal.

**Szervokormány**

A gyújtás bekapcsolásakor sárga fényel világít, majd kialszik.

Ha a gyújtás bekapcsolását követően nem gyullad ki, nem alszik el, vagy menet közben világít, akkor a rendszer meghibásodott. A lehető leghamarabb vegye fel a kapcsolatot egy szervizzel.

**Riasztóberendezés bekapcsolása az utastér és a gépkocsidőlés figyelése nélkül ✱**

Lásd 28. oldal.

**Motorolajnyomás**

A gyújtás bekapcsolásakor pirosan világít. A motor beindítása után kialszik. Üzemeleg motor esetén alapjáraton néha felvillanhat, de magasabb motorfordulatszámra ki kell aludnia.

Ha menet közben világít;
a motorolajnyomás veszélyesen alacsony lehet, a motor kenése megszűnhet, ez a motor károsodásához, vagy akár a kerekek blokkolásához is vezethet:

- Amilyen gyorsan csak lehetséges, hagyja el a forgalmat anélkül, hogy más gépkocsikat akadályozna a haladásban.
- Nyomja le a tengelykapcsoló pedált.
- Tegye a sebességváltót üresbe (automata sebességváltót N állásba).
- Kapcsolja ki a gyújtást.

⚠ Figyelmeztetés

Álló motornál a kormányzáshoz és a fékezéshez lényegesen nagyobb erő kifejtés szükséges.

Ne húzza ki a gyújtáskulcsot, amíg a gépkocsi meg nem áll! A kormányzár váratlanul záródhat, és ez balesetet okozhat.

Ellenőrizze a motorolajszintet, mielőtt felkeresne egy szervizt. Ha az olajszint alacsony, töltsse fel megfelelő motorolajjal a megadott szintig – lásd 192., 213. és 217. oldal.

Ha az olajszint megfelelő, ellenőriztesse a gépkocsi kenési rendszerét egy szervizben.

**Generátor**

A gyújtás bekapcsolásakor pirosan világít. A motor beindítása után kialszik.

Ha menet közben világít:

álljon meg és állítsa le a motort. Megszűnt az akkumulátor töltése, és a motor hűtése leállhat. A fékrásegítés is megszűnhet. Azonnal szakítsa meg az utazást. Vegye ki a gyújtáskulcsot, majd ellenőrizze a meghajtószij állapotát és feszességét, mielőtt szervizhez fordulna.

**Kipufogógáz-kibocsátás**

A gyújtás bekapcsolásakor sárgán világít. A motor beindítása után kialszik. A lámpa menet közben rövid felvillanása normális jelenség, nem jelez üzemzavart.

Ha járó motornál világít;
meghibásodott a kipufogógáz-ellenőrző rendszer. A károsanyag-kibocsátás szintje a megengedett fölé emelkedhet. A gépkocsi üzemanyag-fogyasztása és menettulajdonságai megváltozhatnak.

Az ellenőrzőlámpa azt is jelzi, ha meghibásodott a dízel részecskeszűrő ✱. A lehető leghamarabb vegye fel a kapcsolatot egy szervizzel.

Ha járó motornál villog;
olyan meghibásodás történt, amely a katalizátor károsodásához vezethet – lásd 134. oldal. A lehető leghamarabb vegye fel a kapcsolatot egy szervizzel.

WINTER**Téli program ✱**

Az ellenőrzőlámpa az automata sebességváltó téli programjának bekapcsolt állapotában sárgán világít – lásd 117. oldal.



Műszerek

Fordulatszámérő

A fordulatszámot figyelemmel kísérve üzemanyagot takaríthat meg. A műszer a motor percnkénti fordulatszámát mutatja.

Piros figyelmeztető zóna a jobb oldalon; a megengedett legnagyobb motorfordulatszámot meghaladta, fennáll a motorkárosodás veszélye.

Amennyiben lehetséges, a hatékony üzemanyag-felhasználás érdekében minden sebességfokozatban az alsó fordulatszám-tartományban közlekedjen (2000–3000 ford/perc), egyenletes sebességet tartva.



Sebességmérő

A gépkocsi sebességét mutatja.



Kilométer-számláló

A kilométer-számláló azt mutatja, hogy a gépkocsi összesen mekkora utat tett meg.

Napi kilométer-számláló

Két, egymástól független napi kilométer-számláló van, melyek azt a távolságot mutatják, amelyet a funkció legutóbbi nullázása óta a gépkocsi megtett.

Az **A** és **B** napi kilométer-számlálók közötti váltáshoz nyomja meg a napi kilométer-számláló gombját.

Az egyes napi kilométer-számlálók lenullázásához nyomja meg és tartsa nyomva a gombot.



Üzemanyagszint-jelző

A gyújtás bekapcsolt állapotában a tartályban lévő üzemanyag mennyiségét jelzi.

Üzemanyag tankolása, majd a motor beindítása után az üzemanyagszint-jelző mutatója lassan az új szintet kezdi mutatni.

Ha a kijelző túl alacsony üzemanyagszintet mutat, az  ellenőrzőlámpa kigyullad: a lehető leghamarabb tankoljon – lásd 132. oldal.

Soha ne hagyja teljesen kiürülni az üzemanyagtartályt! Dízelmotorok: ha a tartály teljesen kiürült, légtelenítse az üzemanyag-ellátó rendszert a 171. oldalon leírtak szerint.

A tartályban mindig marad valamennyi üzemanyag, így a betöltött mennyiség kevesebb lehet, mint a megadott névleges űrtartalom.



A sebességváltó kijelzője *

A kiválasztott sebességfokozatot és üzemmód kijelzője automata sebességváltó * esetén.

- P** Parkolóállás.
- R** Hátrameneti fokozat
- N** Üres fokozat.
- D** Automatikus üzemmód.
- 1–5** Kiválasztott fokozatot kézi üzemmódban



Információs kijelző

Műszerfali információs kijelző

A dátumot, az időt, a külső hőmérsékletet, vagy az Infotainment rendszer adatait (ha be van kapcsolva) mutatja.

A kijelzőn látható **F** hibát jelez. Keressen fel egy szervizt, és javíttassa ki a hiba okát.

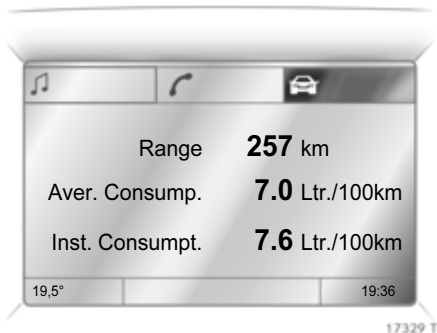

Grafikus információs kijelző ❄, színes információs kijelző ❄

Az időt, a külső hőmérsékletet és a dátumot, vagy bekapcsolt Infotainment rendszer esetén annak adatait mutatja.

A grafikus információs kijelző fekete-fehérben jeleníti meg az információkat. A színes információs kijelző színesen jeleníti meg az információkat.

Az információk típusa és megjelenítésének módja a gépkocsiban található berendezésektől, valamint a fedélzeti számítógép ❄ és az Infotainment rendszer beállításaitól függ.

Egyes információk a kijelzőn rövidítve jelennek meg.

Infotainment rendszer – lásd az Infotainment rendszer kezelési útmutatóját.

A kijelzőn látható **F** hibát jelez. Keressen fel egy szervizt, és javíttassa ki a hiba okát.

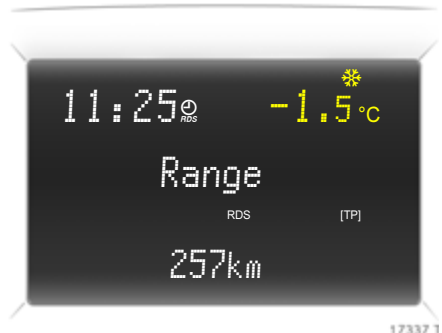

Külső hőmérséklet

A rendszer a külső hőmérséklet csökkenését azonnal kijelzi, a hőmérséklet emelkedését azonban csak némi késéssel.

Ha a külső hőmérséklet 3 °C alá csökken, a ❄ jel figyelmeztet a műszerfali információs kijelzőn a fagy miatti csúszós útfelületre.

A ❄ jel addig világít, amíg a külső hőmérséklet legalább 5 °C-ra nem emelkedik.



A grafikus információs kijelzőn ❄️ és a színes információs kijelzőn ❄️ a jeges útfelületre üzenet figyelmeztet. Nem jelenik meg üzenet -5 °C alatti hőmérsékletnél.

⚠️ Figyelmeztetés

Figyelem: az útfelület már akkor is jeges lehet, ha a kijelző még néhány fokkal 0 °C feletti hőmérsékletet jelez.



Műszerfali információs kijelző, funkciók kiválasztása

Bizonyos berendezések funkciói és beállításai a műszerfali információs kijelzőn keresztül érhetők el.

Ez az Infotainment rendszer menüivel és gombjaival, illetve a kormánykeréken lévő bal oldali görgetőkapcsoló segítségével történhet. A megfelelő menüelemek a kijelző következő sorában jelennek meg.

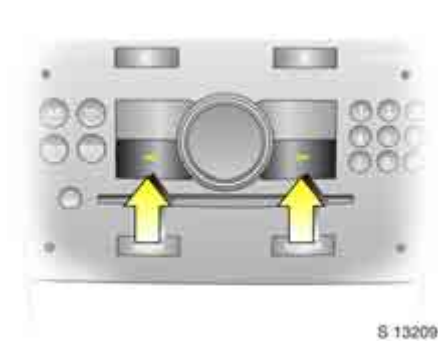

Válassza ki a kívánt menüpontot a nyílombokkal:

OK gomb Kijelölt elem kiválasztása, utasítás végrehajtása.



Kijelölés a kormánykerék bal oldalán levő gőrgetőkapcsolóval:

Forgatás felfelé Előző menüpont.

Forgatás lefelé Következő menüpont.

Megnyomás Kijelölt elem kiválasztása, utasítás végrehajtása.

Ha az önellenőrzés * figyelmeztető jelzést ad, a kijelző egyéb funkciói nem jelennek meg. Nyugtázza az üzenetet az **OK** gomb vagy a bal oldali gőrgetőkapcsoló megnyomásával. Ha több figyelmeztető üzenet jelenik meg, egyenként nyugtázza őket.



Műszerfali információs kijelző, rendszerbeállítások

Nyomja meg az Infotainment rendszer **Settings** (Beállítások) gombját.

A kijelzőn megjelenik az **Audio** vagy a **System** (Rendszer) menüpont.

A **System** (Rendszer) menüpont megnyitásához nyomja meg a bal nyíl gombot, majd válassza ki. A **System** (Rendszer) menü első pontja kijelölésre kerül.

Egyes funkciók a kijelzőn rövidítve jelennek meg.

A funkciók a következő sorrendben szerepelnek:

- Time synchronisation (Időszinkronizálás)
- Time, setting hours (Idő, óra beállítása)
- Time, setting minutes (Idő, perc beállítása)
- Date, setting day (Dátum, nap beállítása)
- Date, setting month (Dátum, hónap beállítása)
- Date, setting year (Dátum, évszám beállítása)
- Gyűjtáslogika
- Nyelv kiválasztás
- Setting units of measure (Mértékegység kiválasztása)



A pontos idő beállítása

Néhány RDS¹⁾ adó nem megfelelő időjelet küld. Ha folyamatosan téves idő kerül kijelzésre, kapcsolja ki az automatikus időbeállítást ✱, és állítsa be kézzel az időt – lásd a következő hasábot.

Az automatikus beállítást a kijelzőn megjelenő 🕒 szimbólum mutatja.

Ha a pontos időt RDS segítségével szeretné beállítani, akkor válassza a **Settings** (Beállítások) menüben az időbeállítás menüpontot.

Állítsa be a kívánt értéket.

A dátum és az idő beállítása

Válassza a **Settings** (Beállítások) menüben a dátum és az idő beállítására szolgáló menüpontot.

Állítsa be a kívánt értéket.

A menüpont bezárásával menti a beállításokat.

Gyűjtáslogika ✱

Lásd az Infotainment rendszer használati utasítását.



A nyelv kiválasztása

Néhány funkció számára kiválaszthatja a megjelenítési nyelvet.

Válassza a **Settings** (Beállítások) menüben a nyelv beállítására szolgáló menüpontot, majd végezze el a kívánt beállításokat.

¹⁾ RDS = Radio Data System (rádiós adatrendszer).



A mértékegység beállítása

Kiválaszthatja a használni kívánt mértékegységet.

Válassza a **Settings** (Beállítások) menüben a mértékegységek beállítására szolgáló menüpontot, majd végezze el a kívánt beállítást.

Műszerfali információs kijelző, fedélzeti számítógép *

A fedélzeti számítógép folyamatosan figyeli a beérkező adatokat, rögzíti és feldolgozza azokat.

A fedélzeti számítógépben tárolt gépkocsiadatok eléréséhez nyomja meg az Infotainment rendszer **BC** gombját vagy a kormánykerék bal oldalán lévő gőrgőtkapcsolót.

Egyes funkciók a kijelzőn rövidítve jelennek meg.

Egy funkció kiválasztása után megjelennek a fedélzeti számítógép következő sorai.

A funkciók a következő sorrendben szerepelnek:

- Pillanatnyi fogyasztás
- Average consumption (Átlagfogyasztás)
- Effective consumption (Felhasznált üzemanyag)
- Average speed (Átlagsebesség)
- Distance travelled (Megtett út)
- Range (Megtehető út)
- Stop watch (Stopperóra)



Instantaneous consumption

(Pillanatnyi fogyasztás)

A kijelzés a sebességtől függően változik:

Kijelzés liter/órában (l/h)	13 km/h alatt.
Kijelzés liter/100 km-ben (l/100 km)	13 km/h felett.

Average consumption (Átlagfogyasztás)

Az átlagos fogyasztás kijelzése. A mérés bármikor újraindítható – lásd „A fedélzeti számítógép adatainak nullázása”.

Effective consumption (Felhasznált üzemanyag)

A ténylegesen elfogyott üzemanyag mennyiségét mutatja. A mérés bármikor újraindítható – lásd „A fedélzeti számítógép adatainak nullázása”.

Average speed (Átlagsebesség)

Az átlagsebesség kijelzése. A mérés bármikor újraindítható – lásd „A fedélzeti számítógép adatainak nullázása”.

A fedélzeti számítógép az átlagsebesség számításakor nem veszi figyelembe az utazás megszakítása alatt (kikapcsolt gyújtással) eltelt időt.

Distance travelled (Megtett út)

A megtett utat mutatja kilométerben. A mérés bármikor újraindítható – lásd „A fedélzeti számítógép adatainak nullázása”.



Range (Megtethető út)

A megtehető utat az üzemanyagtartályban lévő üzemanyag mennyisége és a pillanatnyi fogyasztás alapján számítja ki a rendszer. A kijelző átlagértékeket mutat.

Tankolás után nem sokkal a számítógép automatikusan újraszámítja az értéket.

Ha az üzemanyagtartályban kevesebb mint 50 km távolság megtételére elegendő üzemanyag van, akkor a kijelzőn a „Range” (Megtethető út) felirat jelenik meg.

Ha az üzemanyagtartályban kevesebb mint 30 km távolság megtételére elegendő üzemanyag van, akkor a „Refuel!” (Tankoljon!) figyelmeztető üzenet * jelenik meg a kijelzőn.

A fedélzeti számítógép adatainak nullázása

A fedélzeti számítógép alábbi adatai nullázhatók:

- Average consumption (Átlagfogyasztás)
- Effective consumption (Felhasznált üzemanyag)
- Average speed (Átlagsebesség)
- Distance travelled (Megtett út)

Válassza ki a kívánt adatot.

A nullázáshoz nyomja meg a kormánykerék bal oldalán lévő gőrgőtdőkapcsolót, vagy nyomja meg az **OK** gombot az Infotainment rendszeren.



Stopperóra

Működtetés a nyílombokkal:

A stopperóra elindításához válassza a bal nyílombról a **Start** (Indítás) menüpontot, majd nyomja meg az **OK** gombot az elindításhoz, ill. leállításhoz.

A stopperóra lenullázásához válassza a bal nyílombról a **Reset** (Nullázás) menüpontot, majd nyomja meg az **OK** gombot.

Működtetés a kormánykeréken lévő bal oldali gőrgőtkapcsolóval:

A stopperóra elindításához válassza a **Start** (Indítás) menüpontot, majd nyomja meg a gombot az elindításhoz, ill. leállításhoz.

A nullázáshoz válassza a **Reset** (Nullázás) menüpontot, majd nyomja meg a gombot az utasítás végrehajtásához.

Az elektromos ellátás megszakadása
Ha az elektromos ellátás megszakadt, vagy az akkumulátor feszültsége túl alacsony, a fedélzeti számítógépben tárolt adatok elvesznek.

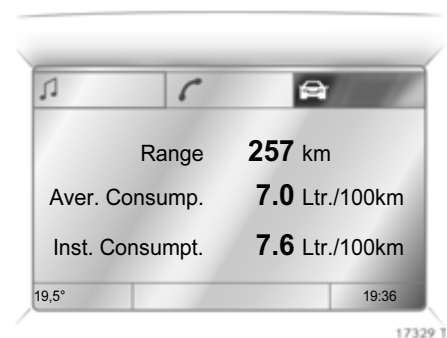

Grafikus információs kijelző * vagy színes információs kijelző *, funkciók kiválasztása

Egyes berendezések * beállítása és működtetése a grafikus információs kijelzőn vagy a színes információs kijelzőn keresztül végezhető el.

A kijelzőn megjelenő menüben az egyes funkciókat a nyílombokkal *, az Infotainment rendszer többfunkciós gombjával * vagy a kormánykeréken lévő bal oldali gőrgőtkapcsolóval lehet kiválasztani és végrehajtani.

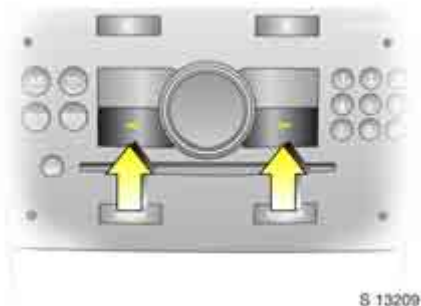

S 13209

Kiválasztás a nyílombokkal:

Az Infotainment rendszer menüvel és gombjaival válassza ki a megfelelő menüpontokat.

Ha az önellenőrzés *figyelmeztető jelzést ad, a kijelző egyéb funkciói nem jelennek meg. Nyugtázza az üzenetet a jobb vagy a bal nyílógomb megnyomásával. Ha több figyelmeztető üzenet jelenik meg, egyenként nyugtázza őket.



17013 T

Kiválasztás a többfunkciós gombbal:

Forgatás Menüpontok vagy utasítások kijelölése, funkciók kiválasztása.

Nyomja meg Kijelölt elem kiválasztása, utasítás megerősítése

Menüből való kilépéshez forgassa a többfunkciós gombot balra vagy jobbra a **Return** (Vissza) vagy a **Main** (Főmenü) menüponthoz, és válassza ki.

Ha az önellenőrzés *figyelmeztető jelzést ad, a kijelző egyéb funkciói nem jelennek meg. Nyugtázza az üzenetet a többfunkciós gomb megnyomásával. Ha több figyelmeztető üzenet jelenik meg, egyenként nyugtázza őket.



S14617

Kijelölés a kormánykerék bal oldalán levő gőrgőtdőkapcsolóval:

Forgatás felfelé Előző menüpont
Forgatás lefelé Következő menüpont
Nyomja meg Kijelölt elem kiválasztása, utasítás megerősítése

Ha az önellenőrzés *figyelmeztető jelzést ad, a kijelző egyéb funkciói nem jelennek meg. Nyugtázza az üzenetet a bal oldali gőrgőtdőkapcsolót megnyomva. Ha több figyelmeztető üzenet jelenik meg, egyenként nyugtázza őket.

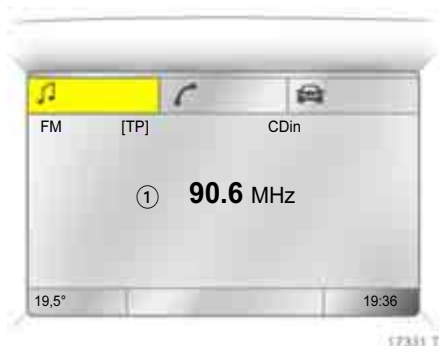

Minden funkcióhoz tartozik egy főoldal (Main), melyet a kijelző legfelső sorából választhat ki:

- Hangrendszer
- Navigáció ✱
- Telefon ✱
- Fedélzeti számítógép ✱

A hangrendszer, a navigáció ✱ és a telefon ✱ használatát lásd az Infotainment rendszer használati utasításában.

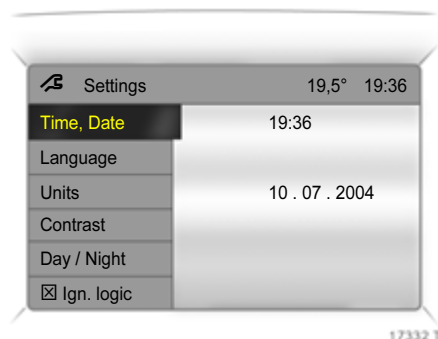

Grafikus információs kijelző ✱ vagy színes információs kijelző ✱, rendszerbeállítások

A beállítások a **Settings** (Beállítások) menüből érhetők el.

Nyomja meg a **Main** (Főmenü) gombot ✱ (nem mindegyik Infotainment rendszeren található meg), amely megjeleníti a főmenüt.

Nyomja meg az Infotainment rendszer **Settings** (Beállítások) gombját. A CD 30 jelölésű Infotainment rendszerben nincs menüválasztási lehetőség.

Megjelenik a **Settings** (Beállítások) menü.

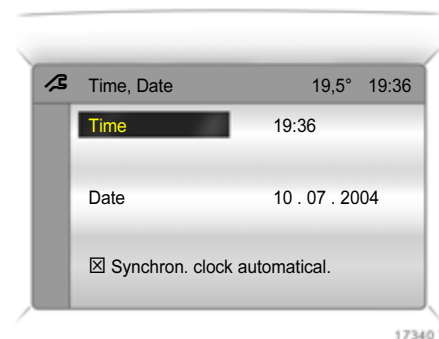

A dátum és az idő beállítása

Válassza ki a **Time, Date** (Idő, dátum) menüpontot a **Settings** (Beállítások) menüben.

Megjelenik a **Time, Date** (Idő, dátum) menü.

Válassza ki a kívánt menüpontot: állítsa be a kívánt értéket.

A pontos idő beállítása ✱

Navigációs rendszer esetén a dátum és az idő automatikusan beállítódik, amikor a rendszer a GPS¹⁾ műhold jelét veszi. Ha a megjelenített pontos idő nem felel meg az időzónának, akkor kézzel módosítható, vagy RDS jel²⁾ ✱ vételkor automatikusan beállítódik.

Néhány RDS adó nem megfelelő időjelet küld. Ha gyakran kerül téves idő kijelzésre, kapcsolja ki az automatikus időbeállítást ✱, és állítsa be kézzel a pontos időt.

Ha a pontos időt az RDS segítségével szeretné beállítani, akkor válassza a **Time**, **Date** (Idő, dátum) menüben a **Synchron. clock automatical**. (Óra automatikus beállítása) menüpontot.

Ezzel megjelöli a **Synchron. clock automatical**. (Óra automatikus beállítása) előtti jelölőnégyzetet – lásd 17340 T ábra.

**A nyelv kiválasztása**

Néhány funkció számára kiválaszthatja a megjelenítési nyelvet.

Válassza a **Language** (Nyelv) menüpontot a **Settings** (Beállítások) menüben.

Megjelenik a választható nyelvek listája.



Válassza ki a megfelelő nyelvet.

A kiválasztott nyelvet a menüpont előtt megjelenő ► szimbólum jelzi.

Hangüzenetekkel ✱ működő rendszerek esetében a kijelző nyelvének megváltoztatásakor a rendszer rákérdez, hogy kívánja-e a megszólaló hangüzenetek nyelvét is megváltoztatni – lásd az Infotainment rendszer használati utasítását.

1) **GPS = Global Positioning System**, az egész világra kiterjedő műholdas helymeghatározó rendszer.

2) **RDS = Radio Data System** (rádiós adatrendszer).



A mértékegység beállítása

Kiválaszthatja, hogy milyen mértékegységet kíván használni.

Válassza a **Units** (Mértékegységek) menüpontot a **Settings** (Beállítások) menüben.

Megjelenik a választható mértékegységek listája.

Válassza ki a kívánt mértékegységet.

A kiválasztást a menüpont előtt megjelenő ● szimbólum jelzi.

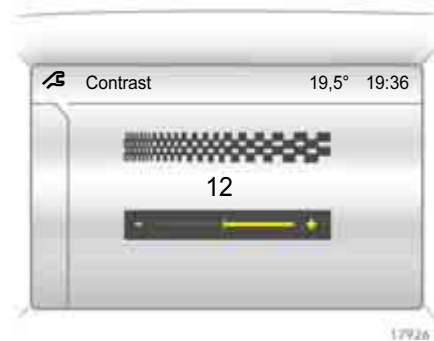

A kontraszt beállítása * (grafikus információk kijelző)

Válassza a **Contrast** (Kontraszt) menüpontot a **Settings** (Beállítások) menüben.

Megjelenik a **Contrast** (Kontraszt) menü.

Válassza ki a kívánt beállítást.

A kijelző üzemmódjának beállítása *

A kijelző beállítható a fényviszonyoknak megfelelően: fekete ill. színes betűk világos háttérrel vagy fehér ill. színes betűk sötét háttérrel.

Válassza ki a **Day / Night** (Nappal / Éjszaka) menüpontot a **Settings** (Beállítások) menüben.

Megjelenik a választható üzemmódok listája.

Automatic (Automatikus): a beállítást a gépkocsi világítása vezérli.

Always day design (Mindig nappali): fekete vagy színes felirat világos háttérrel.

Always night design (Mindig éjjeli): fehér vagy színes felirat sötét háttérrel.

A kiválasztást a menüpont előtt megjelenő ● szimbólum jelzi.

Gyűjtáslogika *

Lásd az Infotainment rendszer használati utasítását.

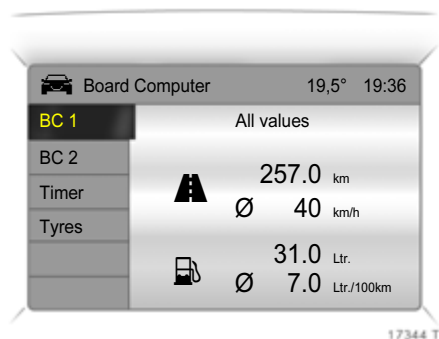

Grafikus információs kijelző *vagy színes információs kijelző *, fedélzeti számítógép *

A fedélzeti számítógép folyamatosan rögzíti és elemzi a megtett út adatait, amelyeket tetszése szerint megtekinthet.

A fedélzeti számítógép főoldalán a megtehető út, az átlagfogyasztás és a pillanatnyi fogyasztás látható.

A fedélzeti számítógép adatainak megjelenítéséhez nyomja meg az Infotainment rendszer **BC** gombját, vagy válassza a fedélzeti számítógép menüpontot a kijelzőn.

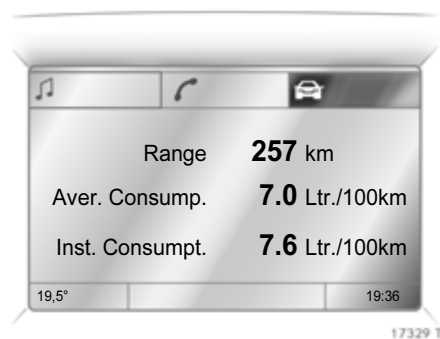

Megtehető út

A megtehető utat az üzemanyagtartályban lévő üzemanyag mennyisége és a pillanatnyi fogyasztás alapján számítja ki a rendszer.

A kijelző átlagértékeket mutat.

Tankolás után nem sokkal a számítógép automatikusan újraszámítja az értéket.

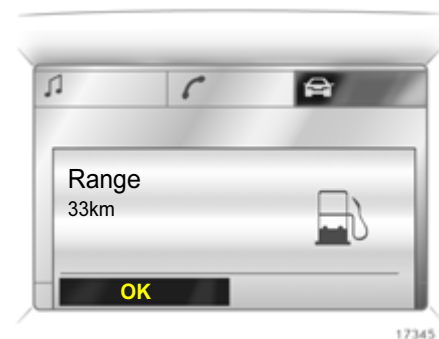

Ha az üzemanyagtartályban kevesebb mint 50 km távolság megtételére elegendő üzemanyag van, akkor a kijelzőn a „Range” (Megtehető út) felirat jelenik meg.

Ha az üzemanyagtartályban kevesebb mint 30 km távolság megtételére elegendő üzemanyag van, akkor a „Refuel!” (Tankoljon!) figyelmeztető üzenet *jelenik meg a kijelzőn.

Nyugtázza az üzenetet a 84. oldalon leírtak szerint.

Instantaneous consumption (Pillanatnyi fogyasztás)

A kijelzés a sebességtől függően változik:

Kijelzés liter/órában (l/h) 13 km/h alatt.
Kijelzés liter/100 km-ben (l/100 km) 13 km/h felett.

Distance travelled (Megtett út)

A megtett utat mutatja kilométerben. A mérés bármikor újraindítható – lásd „A fedélzeti számítógép adatainak nullázása”.

Average speed (Átlagsebesség)

Az átlagsebesség kijelzése. A mérés bármikor újraindítható – lásd „A fedélzeti számítógép adatainak nullázása”.

A fedélzeti számítógép az átlagsebesség számításakor nem veszi figyelembe az utazás megszakítása alatt (kikapcsolt gyújtással) eltelt időt.

Effective consumption(Felhasznált üzemanyag)

A ténylegesen elfogyott üzemanyag mennyiségét mutatja. A mérés bármikor újraindítható – lásd „A fedélzeti számítógép adatainak nullázása”.

Average consumption (Átlagfogyasztás)

Az átlagos fogyasztás kijelzése. A mérés bármikor újraindítható – lásd „A fedélzeti számítógép adatainak nullázása”.

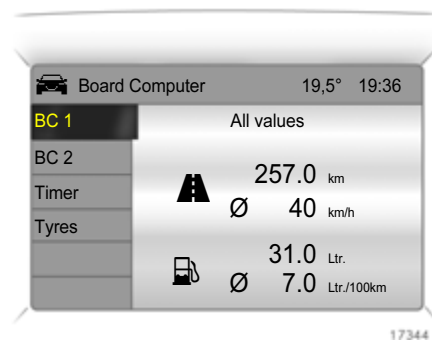
A fedélzeti számítógép adatainak nullázása

A fedélzeti számítógép következő információit lehet nullázni (és a mérést/számolást újraindítani):

- Distance travelled (Megtett út)
- Average speed (Átlagsebesség)
- Effective consumption (Felhasznált üzemanyag)
- Average consumption (Átlagfogyasztás)

A fedélzeti számítógép menüből válassza a **BC 1** vagy a **BC 2** menüpontot.

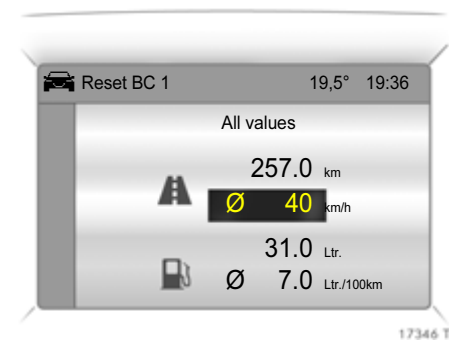

A két fedélzeti számítógép külön-külön is nullázható, így különböző időszakok adatai is kiértékelhetők.

Válassza ki a kívánt adatot.

A kiválasztott adat nullázódik és újraszámolódik.

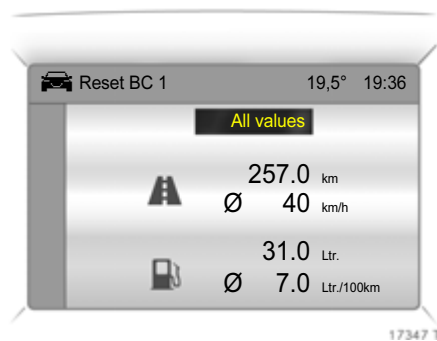

A fedélzeti számítógép valamennyi információjának nullázásához válassza az **All values** (Valamennyi érték) menüpontot.

Törlés után a „- -” jelzés jelenik meg a kiválasztott funkciónál. Az újraszámított értékek kis idő elteltével megjelennek a kijelzőn.

Az elektromos ellátás megszakadása
Ha az elektromos ellátás megszakadt, vagy az akkumulátor feszültsége túl alacsony, a fedélzeti számítógépben tárolt adatok elvesznek.

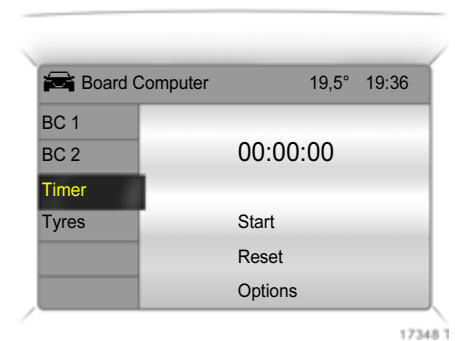

Stopperóra

Válassza a **Timer** (Stopperóra) menüpontot a **Board Computer** (Fedélzeti számítógép) menüben.

Megjelenik a **Timer** (Stopperóra) menü.

A stopperóra elindításához válassza a **Start** (Indítás) menüpontot.

A nullázáshoz válassza a **Reset** (Nullázás) menüpontot.

Az **Options** (Beállítások) * menüben számos stopperóra-beállítási lehetőséget talál:

Driving Time excl. Stops
(Vezetési idő a megállások nélkül)

A gépkocsi mozgásának ideje rögzítésre kerül. A megállások, várakozások idejét nem tartalmazza.

Driving Time incl. Stops
(Vezetési idő megállásokkal együtt)

A gépkocsi mozgásának ideje rögzítésre kerül. Magában foglalja a gépkocsi várakozási idejét is, ha a gyújtáskulcs a gyújtáskapcsolóban van.

Travel Time (Utazás időtartama)

A kézi indítás (**Start**) és a kézi leállítás (**Reset**) között eltelt idő mérése.

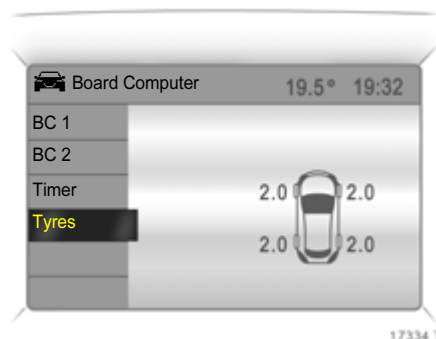

A gumiabroncs-levegőnyomás megjelenítése *

Válassza a **Tyres** (Gumiabroncsok) menüpontot a **Board Computer** (Fedélzeti számítógép) menüben.

A kijelzőn megjelenik az egyes gumiabroncsok levegőnyomása.

További információ – lásd 144. oldal.

Önellenzés *

Gumiabroncs-levegőnyomás ellenőrző rendszerrel * rendelkező gépkocsiknál túl alacsony levegőnyomás esetén megjelenik a kijelzőn, hogy melyik gumiabroncsot kell ellenőrizni, például:

**Tyre pressure
check rear
right tyre
(value in bar)**

**(Ellenőrizze a jobb hátsó gumiabroncsot
(mértékegység: bar))**

Megfelelő műszerrel ellenőrizze a gumiabroncs-levegőnyomást az első adandó alkalommal!

Gumiabroncs-levegőnyomás ellenőrző rendszer * – lásd 144. oldal.
Gumiabroncs-levegőnyomás – lásd 224. oldal.

Gumiabroncs-levegőnyomás ellenőrző rendszerrel * rendelkező gépkocsiknál túl alacsony levegőnyomás esetén megjelenik a kijelzőn, hogy melyik gumiabroncsot kell ellenőrizni, például:

**Attention!
Rear left tyre
pressure loss
(value in bar)**

**(Figyelem! Nyomáscsökkenés a bal hátsó
gumiabroncsban – mértékegység: bar)**

Azonnal álljon meg, és ellenőrizze a levegőnyomást a gumiabroncsban. Gumiabroncs-levegőnyomás ellenőrző rendszer * – lásd 144. oldal.

Gumiabroncs-levegőnyomás – lásd 224. oldal.

Figyelmeztető hangjelzések

Vezetés közben hallhatja:

- az irányjelzők működtetésekor.
- Ha a vezető vagy az utas biztonsági öve * nincs bekötve elfoglalt ülés mellett, és a gépkocsi eléri a kb. 22 km/h sebességet.

Leállított gépkocsi esetén, amikor a vezetőoldali ajtó nyitva van:

- Bekapcsolt külső világítás esetén.
 - Ha a gyújtáskulcs a gyújtáskapcsolóban van.
- Biztonsági övek figyelmeztető hangjelzése – lásd 46. és 72. oldal, vezetési tanácsok – lásd 127. oldal, üzemanyag-takarékosság, környezetvédelem – lásd 129. oldal.



Ablaktörlők

Működtetéséhez mozgassa felfelé a kart.

- = Kikapcsolva
- = Szakaszos törlési ütem
- = Lassú törlési ütem
- ≡ = Gyors törlés

Nyomja lefelé a kart a ○ helyzetből: egy törlés.

További információ – lásd 198., 202. és 205. oldal.



Állítható szakaszos törlési ütem

Szakaszos törlés beállítása 1 és 10 másodperc között:

Kapcsolja be a gyújtást.

Nyomja lefelé a kart a ○ helyzetből.

Várja ki a törlések közötti szünet kívánt hosszát.

Állítsa a kart a szakaszos törlési ütem állásba --.

A törlési ütem időintervallumát a rendszer a legközelebbi beállításig vagy a gyújtás kikapcsolásáig eltárolja. A gyújtás bekapcsolása után a kart az -- állásba kapcsolva a törlési ütem idejét 3,5 másodpercre állítja be.

Ebben az üzemmódban a törlési ütem időintervallumát a gépkocsi sebessége is befolyásolja. Ahogy növekszik a gépkocsi sebessége, a törlési ütem is automatikusan gyorsul.

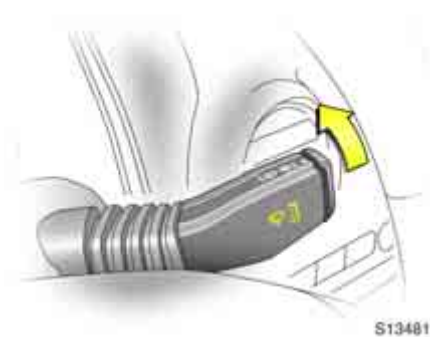

Automatikus ablaktörlés esőérzékelővel *

Bekapcsoláshoz mozdítsa felfelé a kart az automatikus esőérzékelős törlésre --.

A rendszer érzékeli a szélvédőn lévő víz mennyiségét, és automatikusan szabályozza a törlési ütemet.

Az ablaktörlő lapátok egyetlen törlést végeznek ellenőrzés céljából, amint a gyújtáskapcsolót ACC állásba fordítja.

Az ablaktörlő kikapcsolásához állítsa a kapcsolókart O állásba.

A szélvédőmosó rendszer használatával tartsa tisztán az érzékelő területet.

További információ – lásd 198., 202. és 205. oldal.



Szélvédőmosó rendszer és fényszórómosó berendezés *

Bekapcsoláshoz húzza a kart a kormánykerék felé. A rendszer mosófolyadékot permetez a szélvédőre. Ha a kart tovább tartja ebben az állásban, az ablaktörlő lapátok két törlést végeznek, majd a kar elengedése után még egyet törölnek, 3 mp elteltével *.

A fényszórómosó berendezés * csak bekapcsolt világítás esetén működik. A rendszer mosófolyadékot permetez a fényszórókra. A fényszórómosó berendezés csak egy rövid szünet után működtethető újra. Ez az időtartam megnő, ha a mosófolyadék szintje túl alacsony.

Esőérzékelővel * felszerelt gépkocsin mindig tartsa tisztán az érzékelő körüli területet a szélvédőmosóval.

További információ – lásd 199., 202. és 205. oldal.

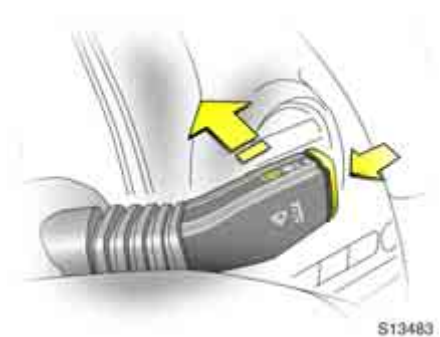

Hátsó ablaktörlő és ablakmosó rendszer

Az alábbiak szerint működtesse

- | | | |
|---------------------|---|----------------------------------|
| Törlés bekapcsolása | = | Tolja előre a kart |
| Törlés kikapcsolása | = | Húzza a kart a kormánykerék felé |
| Mosás | = | Tartsa lenyomva a gombot |

az ablaktörlő- és mosórendszert:

A rendszer mosófolyadékot permetez a csomagterájtó ablakára, ha megnyomja a kapcsolókar végén levő gombot. A gomb elengedésekor a mosás befejeződik, de a törlés még folytatódik körülbelül három törlési ütemig.

További információ – lásd 198., 199., 202. és 205. oldal.

Világítás

Távolsági fényszóró, fénykürt.....	95
A tompított fényszóró automatikus bekapcsolása *.....	95
Írányjelzők.....	95
Ködfényszóró 𐄂.....	96
Hátsó ködlámpa 𐄂.....	96
Tolatólámpák.....	96
Középső (harmadik) féklámpa.....	96
Vészvillogó.....	97
Fényszórómagasság-állítás 𐄂.....	97
Hazavezető világítás.....	98
A műszerfal és az információs kijelző világítása.....	98
Utastér-világítás.....	98
Akkumulátorvédelem.....	100
Fényszórók használata külföldön.....	100

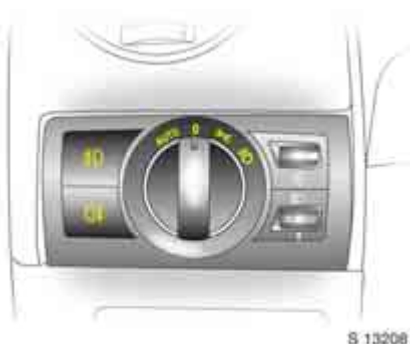

Külső lámpák

Fordítsa el a világításkapcsolót:

- O** = Kikapcsolva
- 𐄂 = Helyzetjelző lámpák
- 𐄂𐄂 = Tompított vagy távolsági fényszóró
- AUTO** = Tompított fényszóró automatikus bekapcsolása *

A kapcsoló 𐄂 és 𐄂𐄂 állásában a hátsó helyzetjelző lámpa, a rendszám-tábla-világítás és a műszerfal-világítás is működik.

Nappali menetlámpa *

A motor elindításakor automatikusan bekapcsol.

Kikapcsol a motor leállítására, illetve a helyzetjelző lámpák vagy a tompított fényszóró bekapcsolásakor.

A nappali menetlámpa és a ködlámpák használatakor tartsa be az adott ország előírásait.

Vezetés külföldön – lásd 100. oldal.

Bekapcsolt fényszóró emlékeztető

Ha kikapcsolt gyújtás mellett kinyitja a vezetőoldali ajtót, miközben a világításkapcsoló 𐄂 vagy 𐄂𐄂 állásban van, az ajtó nyitásakor figyelmeztető hangot hall. Ha ekkor ki-, majd ismét bekapcsolja a lámpákat, a figyelmeztető hang elhallgat.

Ablaktörlő-vezérelt világítás *

Ha a világításkapcsoló **AUTO** állásában az ablaktörlőt 8 törlési ciklusnál tovább működteti, a külső lámpák automatikusan bekapcsolnak.

Köszöntő világítás *

A külső fényviszonyoktól függően a távirányító 𐄂 gombjának megnyomására a vészvillogók kétszer felvillannak, és a külső világítás kb. 20 másodpercre bekapcsol.



S14526

Távolsági fényszóró, fénykürt

A tompítottól távolsági fényszóróra való átkapcsoláshoz nyomja a kapcsolókart előre.

A tompított fényszóróra való visszakapcsoláshoz húzza a kart a kormánykerék felé.

A fénykürt működtetéséhez húzza a kart a kormánykerék felé. A távolsági fényszóró a kar húzva tartásának ideje alatt világít.

A kék **D** ellenőrzőlámpa világítani kezd, ha a távolsági fényszóró be van kapcsolva, vagy ha a fénykürtöt működteti.



S 13591

A tompított fényszóró automatikus bekapcsolása ✱

Kapcsolja a világításkapcsolót **AUTO** állásba; járó motornál a tompított fényszóró a környezeti fényviszonyok függvényében automatikusan bekapcsol.

Biztonsági okokból a világításkapcsoló legyen mindig **AUTO** állásban.

A funkció megfelelő működése érdekében gondoskodjon róla, hogy a műszerfal tetején lévő fényérzékelőt semmi ne takarja el.

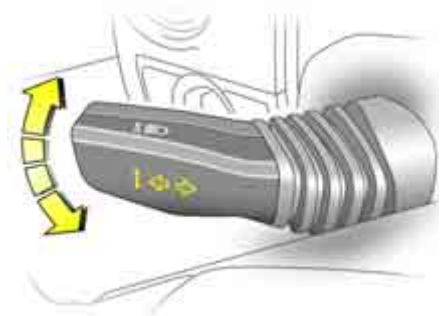

S14527

Írányjelzők

Működtetéséhez nyomja a kapcsolókart felfelé vagy lefelé.

Felfelé = Jobbra kanyarodás
Lefelé = Balra kanyarodás

Kanyarodás után, a kormánykerék visszafordításakor az irányjelző kar automatikusan visszatér alaphelyzetbe. Kisebb kormánymozdulatnál, mint pl. sávváltáskor, ez nem következik be.

Rövid irányjelzés: röviden mozdítsa a kapcsolókart az első ellenállási pontig. Az irányjelző háromszor felvillan – ez sávváltáskor vagy hasonló helyzetekben hasznos.

Tartsa nyomva a kart a kívánt irányban, ekkor a villogás tovább tart. Amint elengedi elengedi a kart, az automatikusan visszatér alaphelyzetbe.

Az irányjelző működését jelző hangjelzés a sebesség függvényében erősödik vagy halkul.



Ködfényszóró D

- Be = Nyomja meg a D gombot, az D ellenőrzőlámpa világít a műszerfalon
- Ki = Nyomja meg ismét a D gombot, az D ellenőrzőlámpa kialszik a műszerfalon.

Az első ködlámpák csak a gyújtás és a világítás bekapcsolása után kapcsolhatók be.

Automatikusan bekapcsolódó tompított fényszóróval \ast rendelkező gépkocsinál a helyzetjelző lámpák és a tompított fényszóró a ködfényszóróval együtt bekapcsolnak.

Az első ködlámpák használatakor tartsa be az adott ország előírásait.



Hátsó ködlámpa Q

- Be = Nyomja meg a Q gombot, az Q ellenőrzőlámpa kigyullad a műszerfalon
- Ki = Nyomja meg ismét a Q gombot, az Q ellenőrzőlámpa kialszik a műszerfalon

A hátsó ködlámpa csak bekapcsolt gyújtásnál, a világításkapcsoló D állásában kapcsolható be, vagy bekapcsolt ködfényszóró mellett a világításkapcsoló D állásában.

Automatikusan bekapcsolódó tompított fényszóróval \ast rendelkező gépkocsinál a helyzetjelző lámpák és a tompított fényszóró a hátsó ködlámpával együtt bekapcsolnak.

Tolatólámpák

Bekapcsolt gyújtás esetén a hátrameneti fokozat kapcsolásakor világít.

Középső (harmadik) féklámpa

A fékpedál lenyomásakor világít, harmadik féklámpaként kiegészítve a hátsó féklámpákat.

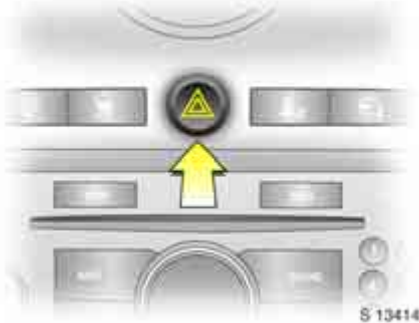

S 13414

Vészvillogó

Bekapcsolás: nyomja meg a  gombot.

Kikapcsolás: nyomja meg ismét a  gombot.

A vészvillogó gomb könnyen megtalálható, mivel a gyújtás bekapcsolása után a nyomógomb piros fényel világít.

A vészvillogó működtetésekor mind a négy irányjelző lámpa valamint a nyomógombban elhelyezett ellenőrzőlámpa is villog.



S 13545

Fényszórómagasság-állítás

Kézi fényszórómagasság-állítás

Bekapcsolt tompított fényszóró mellett a bevilágított útszakasz hosszát a gépkocsi terhelésétől függően állítsa be.

Ha a fényszóró magassága megfelelően van beállítva, akkor a fény kevésbé zavarja a többi közlekedőt.

Automatikus szintszabályozó rendszer 

– lásd 143. oldal.

Szintszabályozó rendszer nélküli gépkocsik

- Az első üléseken ülnek = 0
- Valamennyi ülésen ülnek = 1
- Valamennyi ülésen ülnek és a csomagtartóban csomagok vannak = 2
- Csak a vezetőülés foglalt, és a csomagtartóban csomagok vannak = 3

Szintszabályozó rendszerrel rendelkező gépkocsik

- Az első üléseken ülnek = 0
- Valamennyi ülésen ülnek = 1
- Valamennyi ülésen ülnek, és a csomagtartóban csomagok vannak = 1
- Csak a vezetőülés foglalt, és a csomagtartóban csomagok vannak = 2

Automatikus fényszórómagasság-állítás

Xenon fényszóróval rendelkező gépkocsik esetén a fényszórómagasság állítása automatikusan történik.

Ha menet közben az automatikus fényszórómagasság-állítás  ellenőrzőlámpája világít a műszerfalon, akkor a rendszer meghibásodott.

Javíttassa ki azonnal a hiba okát. Keressen fel egy szervizt.

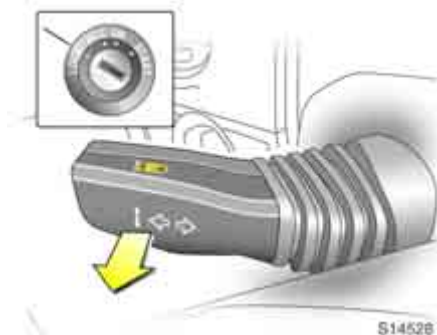

S14528

Hazavezető világítás

A tompított fényszóró és a tolatólámpa a vezetőoldali ajtó becsukása után kb. 30 másodpercig világít, amikor kiszáll a gépkocsiból.

Bekapcsolása:

1. Kapcsolja ki a gyújtást
2. Vegye ki a gyújtáskulcsot.
3. Nyissa ki a vezetőoldali ajtót.
4. Húzza az irányjelző kapcsolókart a kormánykerék felé.

Ha a vezetőoldali ajtó nyitva marad, a fényszórók két perc elteltével lekapcsolnak.

A hazavezető világítás funkció a kulcs gyújtáskapcsolóba való behelyezésével, vagy az irányjelző karnak a kormánykerék irányába való ismételt meghúzásával kapcsolható ki nyitott vezetőajtó mellett.





S 13541

A műszerfal és az információs kijelző világítása

A gyújtás bekapcsolásakor kezd el világítani.

A műszerfal-világítás fényereje a külső lámpák bekapcsolt állapotában szabályozható: fordítsa el a kereket jobbra vagy balra addig, amíg a megfelelő fényerőt eléri.

Ha kinyitja a vezetőoldali ajtót, vagy megnyomja a  gombot a távirányítón, a műszerfal világítása automatikusan bekapcsol, és kb. 30 másodpercig égve marad, ill. amíg a gyújtáskapcsolót az ACC állásba kapcsolja.

Kijelzősmód  – lásd 87. oldal.



S 13428

Utastér-világítás

Az első olvasólámpák, a hátsó utastéri lámpák és a csomagtér világítása utastér-világításként működik, és az első ajtók vagy a csomagtérajtó nyitásakor bekapcsolnak.

Ha az ajtókat vagy a csomagtérajtót nyitva hagyja, a világítás további 10 percig égve marad.

Ha minden ajtó és a csomagtérajtó is becsukódott, a világítás 10 mp után fokozatosan elhalványodik.

Ha megnyomja a  gombot, az első olvasólámpák és a középső tetőlámpák bekapcsolnak.

Nyomja meg ismét a gombot a lámpák kikapcsolásához.





Az utastér-világítás a  gomb megnyomásával azonnal kikapcsolható.



Első olvasólámpák

A bal és jobb oldali olvasólámpák egymástól függetlenül kapcsolhatók. Bekapcsolt gyújtásnál:

Bekapcsolás = Nyomja meg a  vagy  gombot

Kikapcsolás = Nyomja meg ismét a gombot

Figyelmeztetés

Ha sötétben vezet, ne használja a belső világítást, mivel az rontja a látási viszonyokat.



Hátsó utastér-világítás

A bal és jobb oldali hátsó utastéri lámpák a gombok megnyomásával külön működtethetők.

Nyomja meg ismét a gombot a lámpa kikapcsolásához.



Csomagtér-világítás

Bármelyik ajtó vagy a csomagtérajtó kinyitására bekapcsol.

Első ajtóvilágítás

Bármelyik ajtó kinyitására bekapcsol.

Az ajtók becsukása után 10 másodperc késleltetéssel kialszik.

Ha az ajtókat nyitva hagyja, a világítás további kb. 10 percre így marad.

Az ajtóvilágítás azonnal kikapcsolható a tetőkonzolban lévő  gomb megnyomásával is.

Gyújtáskapcsoló-megvilágítása

Bármelyik ajtó kinyitására bekapcsol.

A gyújtáskapcsoló világítása azonnal kikapcsolható a tetőkonzolban lévő  gomb megnyomásával is.

Napellenzőbe szerelt lámpák

A sminktükörök fedelének kinyitásakor kapcsolódnak be. Lásd 34. oldal.

Hamutartó-világítás

Az első pohártartóban található hordozható hamutartó a külső fényviszonyok függvényében világít. Lásd 68. oldal.

Kesztyűtartó-világítás

A kesztyűtartó kinyitásakor bekapcsol. Lásd 64. oldal.

Akkumulátorvédelem

Az akkumulátor lemerülésének elkerülése érdekében, a külső világítás a gyújtás kikapcsolása után kb. 10 perccel automatikusan kikapcsol.

Az akkumulátor védelmi funkciója nem lép működésbe, ha a világítást a gyújtás kikapcsolása után 10 perccel kapcsolta be, lemerült akkumulátor mellett a kulcsot nem lehet kihúzni.

Fényszórók használata külföldön

Az aszimmetrikus tompított fény a jobb oldali útszegélyt jobban megvilágítja.

Azokban az országokban, ahol a közlekedés ellentétes oldalon történik, a szembejövő forgalom résztvevőit elvakíthatja.

A vakítás megelőzése érdekében a fényszórók vetítése időszakosan átállítható vízszintes helyzetre.

Végezze el a fényszórók beállítását egy szervizben.

Infotainment rendszer

Rádióvétel *.....	101
Távírányító a kormánykeréken	101
Mobiltelefonok és rádió adó-vevő berendezések (CB) *.....	102
Infotainment és navigációs rendszerek *.....	102

Rádióvétel *

A rádió kezelésével kapcsolatos információkat lásd a mellékelt használati útmutatóban.

A mozgásban lévő gépkocsi rádiójának vételi tulajdonságai eltérnek az otthoni készülékekétől.

Mivel a gépkocsi antennája a föld közelében van, ezért a rádióállomások nem tudják szavatolni ugyanazt a vételi minőséget, mint az otthoni, külső antennával rendelkező rádiók esetében.

- Az adótól való távolság változása,
 - a visszaverődő hullámok zavaró hatása
 - és az árnyékolások miatt
- sistergés, zaj, torzítás vagy vételkiesés is előfordulhat.



Távírányító a kormánykeréken

Az Infotainment rendszer funkcióit a kormánykeréken lévő gombokkal lehet működtetni.

További információ – lásd 79. és 84. oldal és a megfelelő kezelési útmutató.

Mobiltelefonok és rádió adó-vevő berendezések (CB) ✱

Mobiltelefon beszerelésénél és használatánál mind az Opel, mind a mobiltelefon-gyártó utasításait be kell tartani. Ennek elmulasztása érvénytelenítheti a gépkocsi 95/54/EG EU direktíva szerinti jóváhagyását.

A hibátlan működéshez szükséges feltételek:

- szakszerűen felszerelt külső antenna a lehető legjobb vétel érdekében,
- maximum 10 W teljesítmény,
- a telefon megfelelő helyre történő szakszerű beszerelése (középkozol).
Fontos információk – lásd 57. oldal.

Kérjen tanácsot a külső antenna megengedett felszerelési helyeiről, a berendezés elhelyezésére, valamint a 10 W-nál nagyobb adásteljesítményű készülékekre vonatkozóan. Javasoljuk, hogy forduljon Opel Szerviz Partneréhez, ahol rendelkeznek a gépkocsijához megfelelő tartozékokkal, és biztosítják azok előírás szerinti beszerelését.

Külső antenna nélküli, GSM 900/1800/1900 és UMTS mobiltelefon-szabványú kihangosító berendezés használata csak akkor engedélyezett, ha a telefonkészülék maximális adásteljesítménye nem haladja meg a 2 W-ot GSM 900 esetén, egyébként pedig az 1 W-ot. A mobiltelefon és a kihangosító berendezés gyártójának utasításait minden esetben be kell tartani.

Biztonsági okokból javasoljuk, hogy vezetés közben ne telefonáljon.

A telefonbeszélgetések még autós készlet használata esetén is elterelhetik figyelmét a forgalomról. Tartsa szem előtt az adott országban érvényes előírásokat!

Figyelmeztetés

Mobiltelefon vagy CB-rádió használata külső antenna nélkül zavart okozhat a gépkocsi elektronikus vezérlésében.

Ezeket a készülékeket kizárólag külső antennával használja!

Infotainment és navigációs rendszerek ✱

A rendszerek kezelésével kapcsolatos információkat lásd a mellékelt használati útmutatókban.

A navigációs rendszerhez kapott CD- vagy DVD-lemezen a helyi régióra vonatkozó adatok vannak tárolva.

Az egyéb országok/területek adatait tartalmazó CD-lemezeket beszerezheti Opel Szerviz Partnerénél.

Hőmérséklet-szabályozás

Fűtő- és szellőzőrendszer, légkondicionáló berendezés.....	103
Elektronikus légkondicionáló rendszer (ECC) *.....	103
Szellőzőnyílások	104
Hátsó ablakfűtés, fűthető külső visszapillantó tükrök *.....	105
Ülésfűtés *.....	105
Hűthető kesztyűtartó *.....	105
Fűtő- és szellőzőrendszer	106
Belső levegőkeringtetés	109
Légkondicionáló berendezés	109
Elektronikus légkondicionáló rendszer (ECC) *.....	111
Levegő belépőnyílások	114
Pollenszűrő.....	114
Megjegyzés.....	114
Karbantartás	114



S 13613

Fűtő- és szellőzőrendszer, légkondicionáló berendezés

A szellőző-, fűtő- és hűtőrendszer olyan működési egységet képez, amely bármilyen időjárási körülmények között és bármilyen külső hőmérséklet mellett a lehető legnagyobb komfortot nyújtja.

A bekapcsolt légkondicionáló berendezés lehűti a belépő levegőt, és csökkenti annak páratartalmát (szárítja).

A fűtőberendezés szükség szerint felmelegíti a levegőt a hőmérséklet-szabályozó állásának megfelelően. A levegőbeáramlás az egyéni igények szerint szabályozható a ventilátorral.

Légkondicionáló berendezés – lásd 109. oldal.



S 14531

Elektronikus légkondicionáló rendszer (ECC) *

Bármilyen időjárási körülmény és külső hőmérséklet mellett, bármely évszakban a legnagyobb komfortot biztosítja.

Az állandó és kellemes belső hőmérséklet biztosításához a rendszer a külső körülményektől és a gépkocsi belső hőmérsékletétől függően automatikusan szabályozza a belépő levegő hőmérsékletét, mennyiségét és elosztását, a belső levegőkeringtetést és a légkondicionálást.

Elektronikus légkondicionáló rendszer *
– lásd 111. oldal.

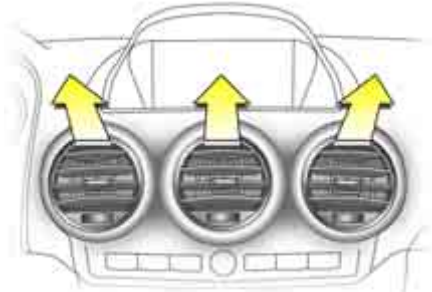



S 13256

Szellőzőnyílások

A fejtér kellemes, fűtetlen vagy kissé felmelegített levegővel való szellőztetéséhez állítsa a hőmérséklet-szabályzót a kívánt helyzetbe.

Középső szellőzőnyílások

A szellőzőnyílás kinyitásához vagy lezárásához fordítsa a vízszintes állítókereket teljesen jobbra, illetve balra.

Nyissa ki a szellőzőnyílásokat, ha a levegőelosztó forgókapcsoló  vagy  állásban van.

A levegőmennyiség a ventilátor bekapcsolásával növelhető.



A levegőáramlás a rácsok fel, le vagy oldalra történő elforgatásával és billentésével tetszés szerint irányítható.



S 13456

Oldalsó szellőzőnyílások

A szellőzőnyílás kinyitásához vagy lezárásához fordítsa a vízszintes állítókereket teljesen jobbra, illetve balra.

Nyissa ki a szellőzőnyílásokat, ha a levegőelosztó forgókapcsoló  vagy  állásban van.

A hőmérséklet-szabályozó állásának függvényében a rendszer a gépkocsiba irányítja a hűvös vagy meleg levegőt a szellőzőnyílásokon keresztül.

A levegőmennyiség a ventilátor bekapcsolásával növelhető.

A levegőáramlás a rácsok fel, le vagy oldalra történő elforgatásával és billentésével tetszés szerint irányítható.



Oldalablak-párátlanító szellőzőnyílások

Állítsa a levegőelosztó forgókapcsolót

 vagy  állásba:

a hideg vagy meleg levegő a szélvédőre és az oldalablakokra áramlik (főként a külső visszapillantó tükrök környékére).

Hátsó szellőzőnyílások

Akkor működik, ha a levegőelosztó forgókapcsoló ,  vagy  állásba van kapcsolva.

Hűvös vagy meleg levegő áramlik a hátsó utastér lábterébe.

Tartsa szabadon az első ülések alatti területet, hogy a levegő a hátsó utastérbe juthasson.

További szellőzőnyílások

A szélvédő alatt (párátlanító nyílások), illetve az első lábtérben található.



S 14532

Hátsó ablakfűtés, fűthető külső visszapillantó tükrök *

A működtetéshez a gyújtáskapcsolónak ACC vagy ON állásban kell lennie.

Nyomja meg a  gombot = Be

Nyomja meg ismét a  gombot = Kikapcsolás

A kapcsolóban ellenőrzőlámpa található.

Ha már tisztán ki lehet látni az ablakon, kapcsolja ki a hátsó ablakfűtést. A hátsó ablak és a külső tükör fűtése 15 perc elteltével automatikusan kikapcsol.

Az akkumulátor lemerülésének elkerülése érdekében ne működtesse a rendszert a motor indítása közben, illetve ha hó vagy jég rakódott vastag rétegben a hátsó ablakra. Csak járó motornál kapcsolja be.

A hátsó ablak vagy a külső visszapillantó tükrök tisztítására ne használjon éles szerszámot vagy súrolószert, valamint óvja őket a karcolódástól és a fűtőszálak sérülésétől.

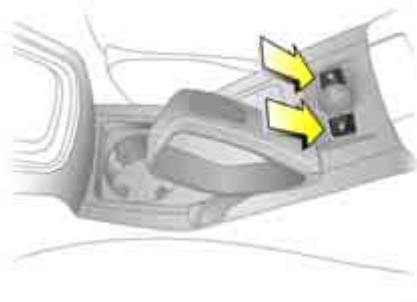

S 13393

Ülésfűtés *

A működtetéshez a gyújtáskapcsolónak ACC vagy ON állásban kell lennie.

A megfelelő hőmérséklet eléréséhez nyomja meg egyszer vagy többször a  gombot a megfelelő oldalon. A fűtés három fokozatban szabályozható, melyet ellenőrzőlámpa jelez.

Az ülésfűtés kikapcsolásához állítsa a fűtést a legalacsonyabb fokozatra, majd nyomja meg ismét a gombot. Ekkor az ellenőrzőlámpa kialszik.

Az ülésfűtés hosszan tartó használata megégetheti az utasokat, ill. károsíthat egyes vékony vagy érzékeny ruhákat.

Ne tegye ki erős ütéseknek az első üléseket, mivel az megrongálhatja a fűtőelemeket.

Ha a hőmérséklet folyamatosan emelkedik, kapcsolja ki az ülésfűtést, és keressen fel egy szervizt.



S 13626

Hűthető kesztyűtartó *

Bekapcsolt légkondicionáló esetén egy nyíláson keresztül hideg levegő áramlik a kesztyűtartóba.

A kesztyűtartóban található tárgyak hűtéséhez forgassa el az állítókereket az óramutató járásával ellentétes irányba.

Ha nincs szükség a kesztyűtartó hűtésére, forgassa el az állítókereket az óramutató járásával megegyező irányba.

Általános információk, valamint a levegő belépőnyílásokra, a pollenszűrőre és a karbantartásra vonatkozó információk
Lásd 114. oldal.



S 13615

Fűtő- és szellőzőrendszer

Bal oldali forgókapcsoló: Levegőelosztás

- ↻ A fejtérbe az állítható szellőzőnyílásokon keresztül
- ↻ A fejtérbe az állítható szellőzőnyílásokon keresztül, valamint a lábtérbe
- ↻ A lábtérbe
- ↻ A szélvédőre, az oldalablakokra és a lábtérbe
- ↻ A szélvédőre, az oldalablakokra és a fejtérbe az állítható szellőzőnyílásokon keresztül



S 13701

Középső forgatógomb: Hőmérséklet-szabályozás

- Piros felé = Meleg
- Kék felé = Hideg



S 13617

Jobb oldali forgatógomb: Levegőmennyiség





Négy fokozat:

- ✻ = Ki
- 4 = Maximális levegőbefúvás

A levegőáramlás erősségét a ventilátor határozza meg. A ventilátort ezért kapcsolja be menet közben.





Szellőzés

- Kapcsolja ki a belső levegőkeringtető rendszert .
- A fejtér maximális szellőztetéséhez: forgassa a levegőelosztó forgókapcsolót  állásba.
- A lábtér szellőztetéséhez: forgassa a levegőelosztó forgókapcsolót  állásba.
- A fejtér és a lábtér egyidejű szellőztetéséhez: forgassa a levegőelosztó forgókapcsolót  állásba.
- A beáramló levegő hűtéséhez fordítsa a hőmérséklet-szabályozót a kék mezőbe.
- Állítsa a ventilátort a kívánt fokozatra.
- Nyissa ki az állítható középső és oldalsó szellőzőnyílásokat.

Fűtés



A leadott hő a hűtőfolyadék hőmérsékletétől függ, ezért a fűtés csak üzemmeleg motor esetén teljes értékű.

Az utastér gyors felmelegítéséhez:

- Kapcsolja be a belső levegőkeringtetést .
- Forgassa a levegőelosztó forgókapcsolót  vagy  állásba.
- A beáramló levegő melegítéséhez fordítsa a hőmérséklet-szabályozót a piros mezőbe.
- Állítsa a ventilátort 4-es fokozatra.
- Nyissa ki az állítható oldalsó szellőzőnyílásokat.

Ezt a beállítást ne alkalmazza huzamosabb ideig, mert az utastér levegőjének elhasználódása és a páratartalom megnövekedése az ablakok párásodását okozhatja.

A hőmérséklet „hűvös fejtér és meleg lábtér” hatású eloszlásához:

- Kapcsolja ki a belső levegőkeringtető rendszert .
- Forgassa a levegőelosztó forgókapcsolót  állásba.
- Állítsa a hőmérséklet-szabályozó kapcsolót középre.
- Állítsa a ventilátort a kívánt fokozatra.
- Nyissa ki az állítható középső és oldalsó szellőzőnyílásokat.

Az utasok komfort- és kényelemérzete nagymértékben függ a fűtés és a szellőzés megfelelő beállításától.



A lábtér fűtése

- Forgassa a levegőelosztó forgókapcsolót  állásba.
- A beáramló levegő melegítéséhez fordítsa a hőmérséklet-szabályozót a piros mezőbe.
- Kapcsolja be a ventilátort.





Az ablakok páratlanítása és jégmentesítése

Figyelmeztetés





Ezen utasítások figyelmen kívül hagyása az ablakok bepárasodását vagy jegesedését okozhatja, ami a megfelelő kilátás hiánya miatt balesethez vezethet.



Párás időjárás, nedves ruházat vagy alacsony külső hőmérséklet miatt bepárasodott vagy jeges ablakok megtisztításához:

- Forgassa a levegőelosztó forgókapcsolót  állásba.
- A beáramló levegő melegítéséhez fordítsa a hőmérséklet-szabályozót a piros mezőbe.

- Állítsa a ventilátort 4-es fokozatra.
- zárja le a középső szellőzőnyílásokat.
- Nyissa ki az állítható oldalsó szellőzőnyílásokat, és irányítsa őket az oldalablakokra.
- Kapcsolja be a hátsó ablakfűtést 

A lábtér egyidejű fűtéséhez a levegőelosztó forgókapcsolót állítsa  állásba.

A levegőelosztó forgókapcsoló  vagy  állásában a légkondicionáló berendezés  és a levegőkeringtetés  automatikusan bekapcsol a jégmentesítés hatékonyságának növeléséhez.

Az ablakok bepárasodásának megelőzése érdekében nagyon párás időben ne fordítsa a levegőelosztó kapcsolót  vagy  állásba, ha a hőmérséklet-szabályozó forgókapcsoló hűtésre van állítva (a kék mezőbe).



S 13621

Belső levegőkeringtetés

Normál működés alatt a fűtés, a szellőzés és a légkondicionáló berendezés a külső levegőt használja. Közlekedési dugóban a kipufogógázok és a kellemetlen szagok utastérbe jutásának megakadályozásához, vagy ha gyors hűtést/fűtést kíván elérni az utastérben, nyomja meg a  gombot; a gombban lévő ellenőrzőlámpa világítani kezd, és a rendszer az utastér levegőjét keringteti.

A belső levegőkeringtetést csak rövid ideig használja, mert az utastér levegőjének elhasználódása és a páratartalom megnövekedése az ablakok párasodását okozhatja. Ha a belső levegőkeringtetés hosszabb ideig van bekapcsolva, a gépkocsi utasai elálmosodhatnak.

A belső levegőkeringtetés kikapcsolásához nyomja meg újra a  gombot; a gombban lévő ellenőrzőlámpa kialszik, és a rendszer a külső levegőt kezdi el befűjni.



S 13613

Légkondicionáló berendezés

A fűtő- és szellőzőrendszer kiegészítéseként a légkondicionáló berendezés hűti és párátlantítja (szárítja) a bejövő levegőt, valamint eltávolítja belőle a port és a virágport, így a lehető legnagyobb komfortot biztosítja bármilyen időjárási körülmény mellett.

Ha a hűtésre és a párátlantításra nincs szükség, az üzemanyag-takarékosság érdekében kapcsolja ki a hűtést.



S 13622

Hűtés

Csak járó motor és bekapcsolt ventilátor mellett használható:

Nyomja meg a  gombot = Bekapcsolás

Nyomja meg ismét a  gombot = Kikapcsolás

A gombban lévő ellenőrzőlámpa világítani kezd a légkondicionáló bekapcsolásakor, és elalszik, ha kikapcsolja a berendezést.

Alacsony külső hőmérséklet esetén a hűtés automatikusan kikapcsol.

A légkondicionálás csökkenti a gépkocsi menetteljesítményét.

Kikapcsolt ventilátor mellett a légkondicionáló berendezés sem működik.

Bekapcsolás után a légkondicionáló berendezés a normál fűtés és szellőztetés kapcsolóival működtethető.

A hőmérséklet-szabályozó meleg állásában a gépkocsi fűtése még bekapcsolt légkondicionáló mellett is meleg levegőt szállít.

A légkondicionáló berendezés hatékonyságának növelése érdekében húzza fel az ablakokat, hogy megakadályozza a hűtött levegő eltávozását.

A légkondicionáló berendezés bekapcsolása elősegíti a páratlanítást. Nagyon nagy melegben, még a motor elindítása előtt, először szellőztesse ki a forró levegőt az utastérből az ablakok és a napfénytető  kinyitásával.

Bekapcsolt légkondicionáló berendezés esetén az állítható középső és oldalsó szellőzőnyílások közül legalább egynek nyitva kell lennie annak érdekében, hogy elkerülje a hőcserélő légmozgás hiányában történő eljegesedését.





Ha közlekedési dugóban halad, a légkondicionáló hatékonysága csökkenhet.

Hosszú emelkedőkön vagy sűrű városi forgalomban a bekapcsolt légkondicionáló berendezés a motor túlmelegedését okozhatja. Amennyiben a hűtőfolyadék hőmérsékletére figyelmeztető  ellenőrzőlámpa világít a műszerfalon, kapcsolja ki a légkondicionálót, és hagyja a motort alapjáraton járni pár percig (lásd 71. oldal).



S 13623

Normál hűtés

- Nyomja meg a  gombot (a légkondicionáló berendezés bekapcsolásához).
- Kapcsolja ki a belső levegőkeringtető rendszert .
- Forgassa a levegőelosztó forgókapcsolót  vagy  állásba.
- A beáramló levegő hűtéséhez fordítsa a hőmérséklet-szabályozót a kék mezőbe.
- Állítsa a ventilátort a kívánt fokozatra.
- Szükség szerint nyissa ki a szellőzőnyílásokat.



S 13624

Maximális hűtés

Rövid időre nyissa ki az ablakokat és a napfénytetőt ☼, hogy a felforrósodott levegő gyorsan távozhasson.

- Nyomja meg a ☼ gombot (a légkondicionáló berendezés bekapcsolásához).
- Kapcsolja be a belső levegőkeringtetést 🌀.
- Forgassa a levegőelosztó forgókapcsolót 🌀 állásba.
- A beáramló levegő hűtéséhez fordítsa a hőmérséklet-szabályozót a kék mezőbe ütközésig.
- Állítsa a ventilátort 4-es fokozatra.
- Nyissa ki az összes szellőzőnyílást.

Elektronikus légkondicionáló rendszer (ECC) ☼

Bármilyen időjárási körülmény és külső hőmérséklet mellett, bármely évszakban a legnagyobb komfortot biztosítja.

Az állandó és kellemes belső hőmérséklet biztosításához a rendszer a külső körülményektől és a gépkocsi belső hőmérsékletétől függően automatikusan szabályozza a belépő levegő hőmérsékletét, mennyiségét és elosztását, a belső levegőkeringtetést és a légkondicionálást. A külső körülmények változása miatt létrejövő hőmérséklet-változást, mint például az erős napfény okozta felmelegedést, a rendszer automatikusan kompenzálja.



S 14531

A bekapcsolt hűtés (légkondicionáló kompresszor) lehűti a belépő levegőt, és csökkenti annak páratartalmát.

A pollenszűrő megszüri az utastérbe jutó friss levegőt, illetve az utastérben keringtetett levegőt is, leválasztva ezáltal a port, koszt, polleneket és spórákat.



Automatikus belső levegőkeringtetés

Az automatikus levegőkeringtető rendszer a levegőminőség-érzékelő segítségével észleli a külső levegőben található káros gázokat, és szükség esetén automatikusan bekapcsolja a belső levegőkeringtetést.

Nyomja meg az automatikus belső keringtetés  gombját; a rendszer gyakorlatilag bármilyen körülmények között biztosítja az optimális beállítást. A gombban lévő ellenőrzőlámpa világítani kezd az automatikus belső levegőkeringtetés bekapcsolásakor.

A belső levegőkeringtetés kikapcsolásához nyomja meg ismét a  gombot; a gombban lévő ellenőrzőlámpa kialszik, és a rendszer a külső levegőt kezdi el befűjni.

A rendszer csak járó motornál működik.



Automatikus üzemmód

Alapbeállítások a legnagyobb komfort biztosításához:

- Nyomja meg az **AUTO** gombot.
- Nyissa ki az összes szellőzőnyílást.
- Állítsa be a hőmérsékletet a középső forgatógomb segítségével.

Automatikus üzemmódban minden szellőzőnyílás önműködően szabályozott, ezért a szellőzőnyílásokat mindig nyitva kell tartani – lásd 104. oldal.

Az **AUTO** gombban lévő ellenőrzőlámpa az automatikus üzemmód esetén világít.

A rendszer kikapcsolásához állítsa a ventilátort  állásra.

Hőmérséklet beállítása

A hőmérséklet a középső forgatógombbal szabályozható; 22 °C, 24 °C és 26 °C látható a forgatógombon. Köztes érték is beállítható.

A rendszer a beállított hőmérsékletet fenntartja.

A legalacsonyabb vagy a legmagasabb hőmérséklet-beállítás esetén a rendszer maximális teljesítménnyel hűt vagy fűt.



Kézi beállítások

Bizonyos körülmények között (pl. párás vagy jeges ablakok esetén) a rendszer működését kézi beállításokkal módosíthatja.

A rendszer beállításai módosíthatók a gomb megnyomásával (a gombban lévő ellenőrzőlámpa kigyullad), illetve a ventilátor vagy a levegőelosztás forgókapcsolójának használatával.

A levegő hőmérsékletének, mennyiségének és elosztásának automatikus szabályozása, valamint a belső levegőkeringtetés és a légkondicionálás működtetése kikapcsol.

Az automatikus üzemmódhoz való visszatéréshez: nyomja meg az **AUTO** gombot.

Levegőelosztás – lásd 106. oldal,
 levegőmennyiség – lásd 106. oldal,
 belső levegőkeringtetés – lásd 109. oldal,
 légkondicionáló rendszer – lásd 109. oldal.



Az ablakok párátlanítása és jégmentesítése

Figyelmeztetés

Ezen utasítások figyelmen kívül hagyása az ablakok bepárásodását vagy jegesedését okozhatja, ami a megfelelő kilátás hiánya miatt balesethez vezethet.

A párás időjárás, nedves ruházat vagy alacsony külső hőmérséklet miatt bepárásodott vagy jeges ablakok megtisztításához:

- Nyomja meg a gombot a szélvédő megtisztításához.
- Kapcsolja be a hátsó ablakfűtést .
- Állítsa a ventilátort a kívánt fokozatra.

A belső levegőkeringtetés automatikusan kikapcsol. A légkondicionálás bekapcsol.

Kikapcsoláshoz nyomja meg újra a gombot, majd az **AUTO** gombot, azután állítsa be a ventilátor sebességét vagy a levegőelosztást a forgókapcsoló használatával.

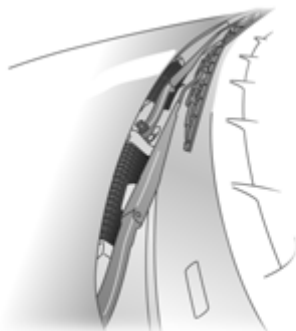

S 13572

Levegő belépőnyílások

A szélvédő előtt és a motortérben található levegő belépőnyílásokat a levegő szabad beáramlásának biztosítása érdekében tisztán kell tartani. Rendszeresen távolítsa el a lerakódott port, faleveleket vagy havat.

Pollenzűrő

A pollenzűrő a kívülről beáramló levegőt tisztítja meg a portól, koromtól, a virágportól és a spórától. Az aktívszén-réteg * megszűri a levegőt az erős szagoktól és a káros környezeti gázoktól.

A pollenzűrőt a 206. oldalon található „Javítás, karbantartás” fejezetben megadott időközönként ki kell cseréltetni.

Megjegyzés

Ha a szélvédő nyirkos időben bepárásodik, átmenetileg állítsa be a rendszert az „Ablakok párátlanitása és jégmentesítése” szakaszban leírtak szerint – lásd 108. és 113. oldal.

A hűtés akkor a leghatékonyabb, ha az ablakok zárva vannak. Ha az utastér jelentősen felmelegedett a hosszabb ideig tartó erős napsütés hatására, kis időre nyissa ki az ablakokat és a napfénytetőt *, hogy a felforrósodott levegő gyorsan el tudjon távozni.

Bekapcsolt hűtés (légkondicionáló kompresszor) esetén kondenzvíz keletkezik, mely a gépkocsi alján távozik.

A hűtés bekapcsolásakor az állítható középső és az oldalsó szellőzőnyílások közül legalább egynek nyitva kell lennie annak érdekében, hogy elkerülje a hőcsereelő légmozgás hiányában történő eljegesedését.

Alacsony külső hőmérséklet esetén a hűtés automatikusan kikapcsol.

Ne takarja le a ventilátorkapcsoló alatt lévő hőmérséklet-érzékelőt vagy a napsütés-érzékelőt a szélvédő-párátlanító nyílások előtt, mivel ezzel az elektronikus légkondicionáló rendszer * hibás működését okozhatja.

Karbantartás

Ahhoz, hogy a rendszer hosszú távon és mindig jó hatékonysággal működjön, a légkondicionáló kompresszort havonta egyszer néhány percre be kell kapcsolni, az időjárástól és évszaktól függetlenül.

Az elektronikus légkondicionáló rendszer * ezt a funkciót automatikusan elvégzi.

A légkondicionáló kompresszor alacsony külső hőmérséklet mellett nem kapcsolható be.

A rendszer hibás működésének elhárítását a tulajdonos nem végezheti el, ezért lépjen kapcsolatba egy szervizzel.

Vezetés, üzemeltetés

Automata sebességváltó *.....	115
Összkerékajtás	121
Vezetési tanácsok	127
Üzemanyag-takarékosság, környezetvédelem	129
Üzemanyag, tankolás.....	131
Katalizátor, kipufogógáz-kibocsátás....	133
Vezetést segítő rendszerek.....	136
Fékrendszer	145
Blokkolásgátló fékrendszer (ABS) (®)	148
Kerekek, gumiabroncsok	149
Tetőcsomagtartó *.....	153
Flex-Fix rendszer *.....	154
Vonóhorog *.....	164
Vontatás	167

Automata sebességváltó *

Az automata sebességváltó kézi sebességváltást (**kézi üzemmód**) és automatikus sebességváltást (**automatikus üzemmód**) egyaránt lehetővé tesz, teljesen automatikus tengelykapcsoló-működtetéssel.

A motor csak a fokozatválasztó kar **P** vagy **N** állásban indítható. A **P** állásban való indításhoz fordítsa a kulcsot a gyújtáskapcsoló **ACC** vagy **ON** állásába, nyomja le a fékpedált, majd nyomja meg a fokozatválasztó karon lévő gombot, mielőtt sebességfokozatot választ.

Sebességfokozat-választás közben ne adjon gázt. A fokozat kiválasztása és a fékpedál felengedése után a gépkocsi „kúszni” kezd a gázpedál lenyomása nélkül is.

Soha ne nyomja le egyszerre a gáz- és a fékpedált.

Figyelmeztetés

Ezen tájékoztatás figyelmen kívül hagyása a gépkocsi károsodásán felül sérüléshez vagy életveszélyhez vezethet.

A **D** fokozat kiválasztásával a sebességváltó automatikus üzemmódba kerül.

A kézi üzemmódra való áttéréshez tolja a fokozatválasztó kart a **D** fokozatból balra. Az előremeneti sebességfokozatok váltása ezután kézzel végezhető a fokozatválasztó kar + vagy - irányba történő mozdításával.



A sebességváltó kijelzője

Az aktuális üzemmód vagy sebességfokozat kijelzése.

P	Parkolóállás
R	Hátrameneti fokozat
N	Üres állás
D	Automatikus üzemmód
1-5	Kiválasztott fokozat kézi üzemmódban



A fokozatválasztó kar állásai,

P, R, N és D (automatikus üzemmód)

- P** Parkolóállás. Az első kerekek rögzítve vannak. Csak a gépkocsi álló helyzetében, behúzott kéziféknél kapcsolja. A sebességváltó kijelzőjén „P” jelenik meg.
- R** Hátrameneti fokozat. Csak a gépkocsi álló helyzetében kapcsolja ezt a fokozatot. A sebességváltó kijelzőjén „R” jelenik meg.
- N** Üres állás vagy üresjárát. A sebességváltó kijelzőjén „N” jelenik meg.
- D** Előremeneti fokozat normál menetkörülményekhez, az elsőtől az ötödik sebességfokozatig. A sebességváltó kijelzőjén „D” jelenik meg.

A fokozatválasztó kart **P** és **N** állásból csak bekapcsolt gyújtás és lenyomott fékpedál mellett lehet elmozdítani (választókar-reteszelés).

P vagy **R** állásba csak a reteszelógomb benyomásával kapcsolhat.

Menet közben soha ne kapcsoljon **P** vagy **R** állásba.

A motor csak a fokozatválasztó kar **P** vagy **N** állásában indítható. Indítás előtt nyomja le a fékpedált vagy húzza be a kéziféket.

Ne adjon gáz sebességfokozat-választás közben.



Kézi üzemmód

Mozdítsa el a fokozatválasztó kart **D** állásból balra, majd mozgassa előre, illetve hátra.

- + Magasabb sebességfokozatba kapcsolás
- Alacsonyabb sebességfokozatba kapcsolás

A fokozatválasztó kart mozgítsa a kívánt irányba. Elengedésekor automatikusan visszatér középpállásba.

Kézi üzemmódban a sebességfokozatok gyorsítás közben is kapcsolhatók.

Ha a motor fordulatszáma túl alacsony, a sebességváltó önműködően alacsonyabb sebességfokozatba kapcsol, még kézi üzemmódban is. Ezzel megelőzhető a motor lefulladása.

Ha a gépkocsi megáll, a váltó automatikusan az 1. fokozatot kapcsolja.

Nem történik automatikusan magasabb fokozatba váltás, ha a motor fordulatszáma túl magas.

Kézi üzemmódban a vezetőknek kell elvégezni a felváltásokat az aktuális közlekedési viszonyoknak megfelelően, ügyelve arra, hogy a motor fordulatszáma ne érje el a piros zónát.

A sebesség csökkenéséhez igazodva vissza kell kapcsolni.

A fokozatválasztó kar gyors egymás utáni mozgatásával a sebességfokozatok átugorhatók.

A csúszós utakon való elindulás megkönnyítéséhez mozdítsa előre a fokozatválasztó kart a 2. fokozatba való kapcsoláshoz.

A kiválasztott fokozat a sebességváltó kijelzőjén látható.

Biztonsági okokból a kickdown funkció kézi üzemmódban is működik – lásd 118. oldal.

A **D** fokozatba történő visszatéréshez nyomja vissza a fokozatválasztó kart jobbra.



Téli program

A csúszós vagy jeges utakon való elindulás megkönnyítéséhez nyomja meg az  gombot; a műszerfalán lévő **WINTER** ellenőrzőlámpa kigyullad, a gépkocsi pedig harmadik sebességfokozatban indul el a csúszás és tapadásvesztés csökkentése érdekében.

A téli program kikapcsolható:

- az  gomb megnyomásával (az **WINTER** ellenőrzőlámpa kialszik a műszerfalán),
- a gyújtás kikapcsolásával.

Ha bekapcsolt téli programnál kézi üzemmódba állítja a sebességváltót, a téli program kikapcsol.



Kickdown

Nyomja a gázpedált az ütközőpontra; bizonyos sebesség alatt a sebességváltó alacsonyabb sebességfokozatba kapcsol. Ilyenkor a teljes motorteljesítmény rendelkezésre áll a gyorsításhoz.

Ha elérte a kívánt sebességet, engedje fel a gázpedált, mire a sebességváltó automatikusan magasabb fokozatba kapcsol.

Biztonsági okokból a kickdown funkció automatikus és kézi üzemmódban egyaránt működik.

Motorfék-rásegítés

Automatikus üzemmód

Az automata sebességváltó automatikusan a legnagyobb motorfékhatást biztosító sebességfokozatba kapcsol.

Szükség esetén a motorfékhatás növelése érdekében kézi üzemmódban is alacsonyabb fokozatba kapcsolhat. A legnagyobb motorfékhatás 1. fokozatban érhető el.

Kézi üzemmód

Lejtmenetben a motorfék-hatás érvényesítése érdekében váltson kellő időben **3, 2,** vagy szükség esetén **1** sebességfokozatba.

A fékhatás az **1-es** sebességfokozatban a legerősebb. Ha az **1-es** fokozatot túl nagy sebességnél választja ki, a sebességváltó mindaddig az aktuális fokozatban marad, amíg a sebesség le nem csökken az **1-es** fokozatba való kapcsoláshoz szükséges szintre.

Lejtőn lefelé vezetve használja inkább a motorféket a fékpedál helyett, ezzel meghosszabbíthatja a fékek élettartamát.

A gépkocsi leállítás

A fokozatválasztó kar a választott sebességfokozatban maradhat megálláskor is, járó motornál.

Álló gépkocsi esetén a sebességváltó automatikus és kézi üzemmódban is magától első sebességfokozatba kapcsol, és oldja a tengelykapcsolót.

Ha a váltókar **R** állásban van, a hátrameneti fokozat bekapcsolt állapotban marad.

Lejtőn történő megálláskor húzza be a kéziféket vagy nyomja le a fékpedált. Visszagurulás ellen ne a gázpedál használatával tartsa meg a gépkocsit.

Hosszabb megállás esetén – például csúcsforgalomban – állítsa le a motort.

Parkolás

Kiszállás előtt:

- nyomja le és tartsa lenyomva a fékpedált,
- húzza be a kéziféket,
- kapcsolja a fokozatválasztó kart **P** állásba,
- fordítsa a kulcsot **LOCK** állásba,
- vegye ki a gyújtáskulcsot,
- forgassa el a kormánykereket a kormányzár reteszelődéiségig,
- zárja be a gépkocsit.

A gyújtás kikapcsolását követően az automata sebességváltó nem reagál a választókar mozgására.

A gépkocsi hintáztatása

Ha vízből, jégből, homokból, sárból, hóból vagy egy gödörből való kiszabaduláshoz hintáztatnia kell a gépkocsit, a következőkre kell ügyelnie:

Ne hintáztassa a gépkocsit, ha emberek vagy tárgyak vannak a közelben.

Forgassa el a kormánykereket előbb teljesen balra, majd jobbra, hogy akadálymentessé tegye az első kerekek körüli területet.

Kapcsolgasson felváltva az **R** és az egyik előremeneti fokozat között többször egymás után, miközben megfelelő ütemben enyhé gázt ad.

Ne pörgesse ki a kerekeket, a motor fordulatszámát tartsa alacsonyan, és ne adjon hirtelen gázt.

Ezt a módszert csak a fenti különleges esetekben alkalmazza.

Ha néhány próbálkozás után sem sikerül kiszabadítani a gépkocsit, vontatásra lehet szükség.

Vontatás – lásd 174. oldal.



S 11770

Pontos manőverezés

Parkolóba, garázsba történő előre-hátra manőverezéskor a fék megfelelő adagolásával használja ki a gépkocsi kúszóképességét.

Soha ne nyomja le egyszerre a gáz- és a fékpedált.



Meghibásodás

Ha az automata sebességváltó működésében hiba lép fel, a műszerfalon világítani kezd az  ellenőrzőlámpa.

Ebben a helyzetben az automata sebességváltás egyáltalán nem vagy sokkal durvábban működik.

Keressen fel egy szervizt a lehető leghamarabb, és javíttassa ki a hiba okát.



Az elektromos ellátás megszakadása

Sebességfokozat kapcsolása után a tengelykapcsolót a rendszer nem oldja, ha a gépkocsi akkumulátora lemerült. A gépkocsi mozgásképtelen.

Ha alacsony az akkumulátor feszültsége, a fokozatválasztó kart nem lehet kimozdítani a **P** vagy **N** állásból.

Indítsa be a gépkocsit segédindító kábel használatával – lásd 172. oldal.

Ha az elektromos ellátás megszakadásának nem az akkumulátor lemerülése az oka, oldja ki a fokozatválasztó kart:

1. Kapcsolja ki a gyújtást és vegye ki a kulcsot.
2. Nyomja le és tartsa lenyomva a fékpedált.
3. Távolítsa el a konzolon lévő fedelet egy megfelelő csavarhúzóval.
4. Helyezze a gyújtáskulcsot a reteszelő rendszer kulcsnyílásába.
5. Kapcsoljon üres (N) állásba.
6. Vegye ki a gyújtáskulcsot a kulcsnyílásából.
7. Indítsa el a motort, és kapcsoljon a kívánt sebességfokozatba.
8. Szerelje vissza a fedelet a konzolra.

Javíttassa ki azonnal az elektromos ellátás megszakadásának okát. Vegye fel a kapcsolatot egy szervizzel.

Összkerékajítás

Gépkocsija összkerékajítási (AWD) rendszere egy automatikusan működésbe lépő rendszer, mely nem igényli a vezető beavatkozását. A menetkörülményektől függően a gépkocsi kétkerékajításról négykerékajításra kapcsol, hogy szükség esetén nagyobb tapadást és stabilitást biztosítson.

Ha az első, meghajtott kerekek elkezdnek kipörögni, a hátsó kerekek szükség szerint automatikusan bekapcsolódnak a gépkocsi hajtásába.

Több nyomaték kerül azon kerekekre, melyek a legnagyobb vonóerővel rendelkeznek, hogy a gépkocsi mindig optimális tapadással bírjon.

Ez erős használat mellett némi zajjal járhat.

A rendszer nem csak a terepkörülmények között való haladást teszi lehetővé, hanem azt is biztosítja, hogy közutakon is vezethető legyen a gépkocsi anélkül, hogy a gumibroncsok vagy a hajtáslánc túlzott kopást szenvedne, vagy romlana az irányíthatóság.



Összkerékajítás ellenőrzőlámpa

A gyújtás bekapcsolása után az ellenőrzőlámpa körülbelül 4 másodpercig világít. Az ellenőrző lámpa kialvása után a rendszer működésre kész.

Ha az ellenőrzőlámpa menet közben villog, akkor az összkerékajítás rendszer átmenetileg üzemképtelen.

Az ellenőrzőlámpa menet közbeni rövid felvillanása normális jelenség, nem jelez üzemzavart.

Ha az ellenőrzőlámpa folyamatosan villog, akkor a rendszer meghibásodott. A lehető leghamarabb vegye fel a kapcsolatot egy szervizzel.

Vezetés közutakon

Az összkerékajítású gépkocsi megnövekedett tapadása jobb irányíthatóságot eredményez kedvezőtlen útviszonyok közepette, különösen havas és jeges utakon. Mindazonáltal az összkerékajítású gépkocsik sem „csúszásbiztosak”, és nem csökken a féktávolságuk sem.

Az összkerékajítású gépkocsik magasabb súlyponttal rendelkeznek a hagyományos gépkocsiknál. A kanyarokat mindig a megfelelő sebességgel közelítse meg. Ne próbálja meg olyan sebességgel bevenni a kanyarokat, mint ahogy azt egy hagyományos gépkocsival tenné.



Az erős oldalszél befolyásolhatja a gépkocsi kormányzását. Erős oldalszélben vezessen lassabban.

Mindig nagy óvatossággal vezessen csúszós körülmények között (az utat borító homok, kavics, víz, hó vagy jég miatt), hogy megőrizze a gépkocsi irányíthatóságát.

A gázpedállal irányítsa a gépkocsit, és a lehető legkevesebbet használja a féket.

- Ne csúsztassa a tengelykapcsolót.
- Ne pörgesse ki a kerekeket.
- Kerülje a túlzott és hirtelen irányváltásokat.

A hóban vagy jégen történő vezetés során legyen különösen óvatos:

- Válassza ki a körülményeknek megfelelő sebességfokozatot.
- Induljon el a gépkocsival minimális fordulatszámmal, alacsony fokozatban, a tengelykapcsoló- és a gázpedál együttes használatával.
- A lehető leghamarabb kapcsoljon magasabb sebességfokozatba, hogy a motor fordulatszámát alacsonyan tartsa.
- Az automata sebességváltót  kapcsolja D fokozatba, majd nyomja be a  gombot a téli program bekapcsolásához.

Vezetés terepen

Terepen történő vezetéskor különféle vezetési helyzetekkel és körülményekkel találkozhat, melyeket nem lehet mind felsorolni.

Hagyatkozzon mindig a józan észre és ítélőképességre. Ha nem érzi úgy, hogy biztosan meg tud birkózni egy helyzettel, inkább ne próbálkozzon vele.

Kerülje el a földből kiálló tárgyakat (mint pl. a nagyobb köveket és fatuskókat), amelyek kárt tehetnek az alvázban és a gépkocsi kerekeiben.

Sáros terepen való használat után ellenőrizze a fékek működését, hogy megtisztítsa a fékfelületeket a rárakódott sártól.

A kormánykerék megtartása

A terepkörülmények a kormány hirtelen és váratlan elmozdulását okozhatják, különösen egyenetlen terepen.

Figyelmeztetés

Készüljön fel, hogy reagálni tudjon ezekre a mozgásokra, erősen megfogva a kormánykerék külső ívét, a hüvelykujjait a küllőin kívül tartva, hogy elkerülje a kormánykerék visszacsapása miatti sérüléseket.

Előkészítés

A terepen történő használat időtartama, hossza és körülményei meghatározzák a szükséges előkészületeket. A következő előkészületek iránymutatásul szolgálnak.

Ismerje meg a területet, amerre el fog haladni, akár személyesen felmérve, akár domborzati térképről. Előre tervezze meg az útvonalat, és győződjön meg róla, hogy az út gépkocsival is járható¹⁾.

Alaposan vizsgálja át a gépkocsit.

Ellenőrizze a következőket:

- Olaj-, víz- és üzemyagszint, valamint a fék- és tengelykapcsoló folyadék szintje.
- Meghajtószijak.
- Ablaktörlők és szélvédőmosó rendszer.
- Világítás.

Karbantartás – lásd 126. és 206. oldal.

¹⁾ Vegye figyelembe a nemzeti előírásokat.

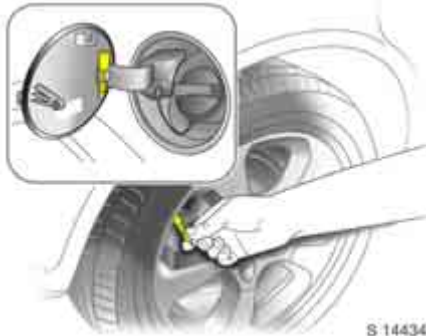

Győződjön meg róla, hogy valamennyi gumibroncs (beleértve a pótkereket is) a megfelelő levegőnyomásra van beállítva, és hogy alkalmasak a terepkörülmények közötti használatra.

Gumibroncs-levegőnyomás értékek
– lásd 224. oldal.

Ellenőrizze a gépkocsiemelőt és a kerékcseréhez szükséges szerszámokat, beleértve egy deszkát vagy lemezt is, melyet laza talajon az emelő alá tehet.

Vigyen magával mentőfelszerelést, mint pl. vontatókötél, ásó, elsősegélycsomag, stb., melyek ismeretlen terepre utazva szükségesek lehetnek.

Vigyen magával megfelelő vontatókötetet, hogy egy mentőjármű a kedvezőtlen talajfelülettől elegendő távolságot tudjon tartani.

Az Ön Opel Szerviz Partnere szívesen segít Önnek megfelelni a különleges elvárásoknak.



Rögzítse az összes szabadon lévő tárgyat és csomagot, melyek egyenetlen terepen az utastérben elszabadulva sérülést okozhatnak. Lehetőleg ne szállítson nehéz rakományt a tetőn. Bizonyosodjon meg róla, hogy minden ajtó, a csomagtérajtó és a motorháztető is megfelelően be lett csukva.

Tárgyak rögzítése rögzítőszemekhez
– lásd 61. oldal.

A hasmagasság, a rámpaszög, az első és hátsó terepszög, valamint a gázlómélység figyelembevétele is fontos, különösen hegyi terepen vagy gázlókön át közlekedve, hogy elkerülje a gépkocsi elakadását és valószínűsíthető rongálódását.

Műszaki adatok – lásd 215. oldal.

Vízen való áthaladás

Ne haladjon meg a maximális gázlómélységet.

Ellenőrizze a víz mélységét: átkeléshez válassza a legkisebb terepszöggel rendelkező szakaszt.

Tartsa egyenletesen a motor fordulatszámát, hogy ne juthasson víz a kipufogórendszerbe, de ne lépje túl az 5 km/h sebességet, hogy elkerülje a víz felcsapódását.

Ahol lehet, haladjon az árral, ne azzal szembe. Ha árral szembe kell haladnia, próbáljon meg kissé átlósan haladni, hogy a gépkocsi sarka elvezesse a vizet a motortértől.

Kerülje a víz felcsapódását – ha a gyújtásrendszer beázik, a motor leállhat.

Ne jusson víz a szívórendszerbe.

Figyelmeztetés

Ha víz kerül a motor szívórendszerébe, a motor megszorulhat, ami igen költséges javításokhoz vezethet.

Ellenőrizze a fékek hatékonyságát a vízből kihajtva – nedvesen kevésbé hatékonyak, mint szárazon.

Végeztesse el a karbantartási munkálatokat a vízen való áthaladás után a lehető leghamarabb, beleértve az esetleges beázások ellenőrzését is.

Servizellenőrzések vízen való áthaladás után – lásd 126. oldal.

Hibaelhárítás

Mentés és vontatás

Ha terepkörülmények között kell menteni vagy vontatni a gépkocsit, a következőkre kell ügyelnie:

- Jelentősen nagyobb erőre van szükség a gépkocsi mozgatásához sárból ki vagy sáron át vontatva, mint szilárd útfelületen.
- A vontatókötelet a gépkocsi vonószeméhez csatlakoztassa, ne a tengelyhez – lásd 164. és 174. oldal.
- Amennyiben lehetséges, haladjon mindkét gépkocsi előre, olyan sebességfokozatban, amelyben nem pörögnek ki a kerekek.
- Kerülje a hátrameneti fokozatot, mivel az feltehetően a kerekek kipörgésével jár.
- Mindenki maradjon távol a vontatókötéltől.

Figyelmeztetés

Az elszakadó kötél súlyos sérüléseket okozhat.

Kerékcseré

Helyezzen egy deszkát vagy lemezt a gépkocsiemelő alá, hogy az emelő ne süllyedjen be a puha talajba.

További információ – lásd 178. oldal.

Tisztítás

Terepen való vezetés után a lehető leghamarabb gondoskodjon a gépkocsi alapos tisztításáról.

A gépkocsira rászáradó szennyeződések és sár koptató hatása károsíthatja a fényezést, az üveget, a tömítéseket, a csapágycsuklókat és a fékek alkatrészeit.

Ha hagyja lerakódni a szennyeződések, az komolyan befolyásolhatja a levegőáramlást a mechanikai alkatrészek között és körül, ami helyi túlmelegedéshez és az alkatrészek meghibásodásához vezethet, különösen a motortérben.

Győződjön meg róla, hogy a hűtőrács, valamint a hűtő és a köztes levegőhűtő/olajhűtő (amennyiben vannak a gépkocsiban) közötti terület alaposan ki lett tisztítva, hogy biztosítsa a hűvös levegő megfelelő áramlását.

Ellenőrizze a hűtőt és a hőcserélőt, hogy nem tömődtek-e el (homok, iszap stb.).

Ellenőrizze a gumiabroncsok mintázatát.

Tisztítsa meg és ellenőrizze a gépkocsi mozgó alkatrészeit, különösen az alábbi területeken:

- Hajtótengelyek, beleértve a porvédő gumiharangokat is.
- Első féknyergek, betétek és tárcsák.
- Első felfüggesztés.
- Tengelykapcsoló villa tömítése.
- Hátsó féknyergek, betétek és tárcsák.
- Hátsó felfüggesztés.
- Üzemanyagtartály és alsó védőburkolata.
- Szellőzők, tengelyek és üzemanyagtartály.
- Terhelésfüggő fékerőszabályzó szelep.
- Osztómű és alsó védőburkolata.
- Olajteknő és alsó védőburkolata.

Ügyeljen a következőkre:

- Ne irányítsa a nagynyomású tisztítóberendezés vízugarát a gépkocsi szigeteléseire.
- A féknyergek sártól és kavicsoktól való megtisztításához, valamint a fékbetétek kopásának ellenőrzéséhez a kerekeket le kell szerelni.
- A védőburkolatok felső részét is meg kell tisztítani a kövektől, hogy elkerülje az olajteknő és az üzemanyagtartály sérülését.

Karbantartás

A gépkocsi fokozott igénybevétele, pl. földutakon való közlekedés, sűrű porban vagy sárban való haladás esetén a motorolaj, az olajszűrő, a levegőszűrő betét és a fékbetétek cseréjét a normál karbantartási tervben előírt periódusnál gyakrabban végeztesse el.

Ha a gépkocsival nagyrészt terepkörülmények közt közlekedik, a karosszériát rendszeresen ellenőrizni kell.

Amennyiben a gépkocsi különleges üzemeltetési körülményei miatt kiegészítő karbantartási műveletek elvégzésére van szükség, Opel Szerviz Partnere készséggel tájékoztatja Önt.

További információ – lásd 206. oldal.

Szervizellenőrzések vízen való áthaladás után

Vízen való áthaladás után beázás szempontjából ellenőrizze a következőket:

- Fékfolyadék-tartály.
- Levegőszűrő betét.
- Motor.
- Sebességváltó.
- Tengelyek.
- A gépkocsi utastere.

Cseréljen le minden kenőolajat vagy hidraulikus folyadékot, melynek tejszerű kinézete arra utal, hogy víz került bele.

**Áttekintés az összerékhajtásról
Teendők**

- Ellenőrizze az üzemyangszintet és a gumibroncsokat, valamint a víz- és olajsintet, mielőtt terepre utazna.
- Járja be gyalog a környéket áthajtás előtt, különösen hegyoldalak és gázlók keresztezésekor, valamint mély hóban vagy hegytetőkön át vezetve.
- Válassza ki a körülményeknek megfelelő sebességfokozatot.
- A gépkocsi irányításához használja a motor gyorsító és lassító erejét a megfelelő sebességfokozatban.
- Szorosan fogja a kormánykerék külső ívét – hüvelykujait tartsa távol a küllőktől.
- Vezessen óvatosan, és álljon készen a vészhelyzetekre.
- Oldalszélben vezessen lassabban.
- Az akadályokat és terepkörülményeket mindig a megfelelő szögben és elegendő lendülettel közelítse meg, hogy legyőzze az akadályt, de a gépkocsit ne tegye ki túlzott terhelésnek.
- Legyen óvatos – ha nem biztos valamiben, inkább ne tegye meg.

Kerülendő

- Ne hajtson terepre, ha nem biztos benne, hogy biztonságosan meg tudnak felelni a felmerülő kihívásoknak gépkocsijával.
- Ne vállaljon szükségtelen kockázatot.
- Az irányítás megőrzéséhez ne fékezzen túl erősen.
- Ne váltson sebességet nehéz terepen – a tengelykapcsoló pedál lenyomása esetén a kerekek ellenállása miatt a gépkocsi megállhat, vagy megindulhat előre vagy hátra egy hegyoldalon.
- Ne csúsztassa a tengelykapcsolót.
- Ne pörgesse ki a kerekeket, ha sárban vagy hóban akadt el – ettől a gépkocsi csak még mélyebbre ássa magát.
- Ne közlekedjen túlzott sebességgel, különösen kanyarokban. Összerékhajtású gépkocsija magasabb súlyponttal rendelkezik a hagyományos gépkocsiknál. A hirtelen irányváltások az irányítás elvesztéséhez vezethetnek.

Vezetési tanácsok

Az első 1000 km

Közlekedjen változó sebességgel, lendületesen. Ne adjon teljes gázt. Ne használja túl alacsony fordulatszámon a motort.

Közlekedjen rugalmasan, használja az összes sebességfokozatot. A gázpedált valamennyi sebességfokozatban legfeljebb a pedálút háromnegyedéig nyomja le.

Ne közlekedjen gyorsabban, mint a végsebesség háromnegyede.

A motor kímélése és az üzemanyaggal való takarékoskodás érdekében kerülje a gyors elindulásokat, a hirtelen gyorsításokat és a hosszantartó nagy sebességű használatot.

Az első 200 km során ne fékezzen szükségtelenül túl erősen.

Ha lehetséges, ne vontasson más járművet.

Soha ne közlekedjen leállított motorral

Ekkor több részegység, (mint például a fékrásegítő, a szervokormány, a légzsákrendszer stb.) nem működik. Ha leállított motorral közlekedik, veszélyezteti önmaga és mások épségét.

Fékrásegítő

Álló motornál a fékrásegítő hatása a fékpedál egy-kétszeri lenyomása után megszűnik. A fékhatás nem csökken, azonban lényegesen nagyobb pedálerőre van szükség a gépkocsi megállításához.

Szervokormány

Sohase tartsa a kormánykereket vég helyzetben, ha a gépkocsi áll, mivel ez tönkretelheti a kormányszervo szivattyúját.

Ha valamilyen okból (pl. a gépkocsi leállított motorral történő vontatásakor) a rásegítés megszűnik, akkor is lehetséges a gépkocsi kormányzása, de ehhez nagyobb erő kifejtésre van szükség.

Hegyvidéki utazás, lakókocsi- és utánfutó-vontatás

A hűtőventilátor elektromos meghajtású; a motor fordulatszáma nem befolyásolja a hűtés teljesítményét. Ezért emelkedőn haladva mindaddig nem szükséges visszaváltani, amíg a gépkocsi a magasabb fokozatban is erőlködés nélkül halad.

Különleges vezetési körülmények

Veszélyes körülmények között, pl. hóban, jégen, sárban, homokban vagy vízben vezetve, haladjon lassan és óvatosan, hogy felkészüljön a megnövekedett féktávolságra.

Ha elakadt, használja a 2. sebességfokozatot (automata sebességváltónál a 2-es fokozatot) a kerekek kipörgésének elkerülésére.

Ha jégen, havon vagy sárban elakad, használjon csúszásmentesítő homokot, hóláncot vagy egyéb, a súrlódást növelő anyagot, hogy elérje a megfelelő tapadást.

Vízen való áthaladás

Mielőtt megkísérelné a vízen való áthaladást, ellenőrizze a mélységét. Ha a vízszint majdnem elérné a gépkocsi fenéklemezét (hasmagasságát), ne próbáljon meg keresztülhajtani a vízen.

Ha a mély vízen túl gyorsan hajt keresztül, a szívótorkon keresztül víz juthat a motorba, és ez súlyos károkat okozhat. Vezessen lassan, magas fordulatszámmal a lehető legalacsonyabb sebességfokozatban.

Közlekedés tetőcsomagtartóval

Ne lépje túl a megengedett tetőterhelést – lásd 221. oldal. A biztonság érdekében egyenletesen ossza el a terhelést, és rögzítse szorosan a csomagokat hevederekkel, hogy ne mozdulhassanak el. A gumiabroncsok levegőnyomását állítsa be a teljes terheléshez megadott értékre. Ne közlekedjen 120 km/h sebességnél gyorsabban. Gyakran ellenőrizze és feszítse meg a rögzítő hevedereket.

A motor leállítása

Nagyon magas hűtőfolyadék-hőmérséklet esetén (pl. hegymenet után): a hőtörlődás elkerülése érdekében a motort csak kb. 2 perces alapjáraton való járatás után állítsa le.

Miután leállította a motort, előfordulhat, hogy a hűtőventilátorok a motor lehűtése érdekében tovább működnek.

Turbófeltöltővel *rendelkező gépkocsik

Nagy fordulatszámra vagy nagy motorterheléssel való üzemelés után – a turbófeltöltő védelme érdekében – járassa a motort leállítás előtt rövid ideig kis terhelésen, vagy üresjáratban körülbelül 30 másodpercig.

Energiatakarékosság – több kilométer

Tartsa be az előző oldalon felsorolt bejáratási tanácsokat és a következő oldalakon olvasható, energiatakarékosságra vonatkozó tanácsokat.

A műszakilag helyes és gazdaságos üzemeltetés biztosítja a gépkocsi tartós teljesítőképességét, és meghosszabbítja annak élettartamát.

Motorfék

Motorféknél automatikusan megszűnik az üzemanyag-ellátás, például lejtmenetben vagy fékezéskor. Annak érdekében, hogy ez megtörténjen, motorfék üzemben ne adjon gázt, és ne nyomja le a tengelykapcsoló pedált.

Fordulatszám

Minden vezetési körülmény esetén használja a megfelelő motorfordulatszámot.

A motor bemelegítése

A motort menet közben kell bemelegíteni. Ne melegítse a motort álló helyzetben alapjáraton. Amíg a motor nem érte el az üzemi hőmérsékletet, ne adjon teljes gázt.

A hidegindítást követően az automata sebességváltó *csak viszonylag magasabb fordulatszámra kapcsol feljebb. Ez biztosítja a katalizátor üzemi hőmérsékletének gyorsabb elérését a kisebb szennyezőanyag-kibocsátás érdekében.

A megfelelő sebességfokozat kiválasztása

Ne pörgesse a motort üres állásban vagy alacsony sebességfokozatban. A kapcsolt fokozatokhoz képest túl nagy sebességgel való közlekedés, valamint a városi araszoló forgalomban haladás növeli az üzemanyag-fogyasztást és a motor kopását.

Visszakapcsolás

A sebesség csökkenésekor kapcsoljon vissza eggyel alacsonyabb sebességi fokozatba. Magas fordulatszámra ne csúsztassa a tengelykapcsolót. Ez különösen fontos hegymenet esetén.

A tengelykapcsoló működtetése *

Mindig nyomja be teljesen a tengelykapcsoló pedált – ezzel elkerülheti a kapcsolási nehézségeket és a sebességváltó károsodását. A pedálok alatt nem lehet szőnyeg.

Ne használja a pedált lábtartónak, mert ez jelentős tengelykapcsoló kopást eredményez.

Pedálok

Semmilyen tárgyat ne helyezzen a lábtérbe, amely a pedálok alá csúszva megakadályozhatja a pedálok lenyomását.

A megfelelő pedálút biztosítása érdekében a pedálok alá szőnyeget sem szabad tenni.

Vezetés közben ne pihentesse lábát a fékpedálon, mert ez a fékalkatrészek jelentős kopásához, illetve túlmelegedéshez vezethet, ami hosszabb fékutat eredményez.

Menet közben is óvja az akkumulátort

Lassú haladáskor vagy álló helyzetben (pl. lassú, araszoló városi forgalomban) lehetőség szerint kapcsolja ki a kevésbé fontos elektromos fogyasztókat (pl. hátsó ablakfűtés, kiegészítő fényszórók stb.).

A motor indításakor nyomja le a tengelykapcsoló pedált, hogy a váltó által okozott ellenállást megszüntetve kímélje az indítómotort és az akkumulátort.

Üzemanyag-takarékosság, környezetvédelem

Iránymutató technológia

Az Ön gépkocsijának kifejlesztésekor és gyártásakor az Opel környezetbarát és nagyrészt újrahasznosítható anyagokat használt fel. A gyártás során alkalmazott technológiák szintén környezetbarátak.

A termelés közben képződött hulladék újrahasznosításra kerül. Az energia- és a vízigény csökkentése is megóvjá a természet tartalékait.

A magas színvonalú tervezésnek köszönhetően az Opel gépkocsik könnyen szétszerelhetőek életciklusuk végén, és a különböző anyagok könnyen szétválaszthatók az újrahasznosításhoz.

Veszélyes anyagok, mint az azbeszt vagy a kadmium, nem kerülnek felhasználásra. A légkondicionáló berendezés hűtőközege freonmentes.

Az új fényezési technológia vizet használ oldószerként.

Az életciklusuk végéhez ért gépkocsik újrahasznosítása

Az életciklusuk végéhez ért gépkocsik újrahasznosításáról és az újrahasznosító központokról a www.opel.com internetcímen talál bővebb információt.

Vezessen gazdaságosan és környezetkímélő módon.

- A magas üzemanyag-fogyasztás, zaj- és szennyezőanyag-kibocsátás gyakran az átgondolatlan vezetési stílus következménye.
- Vezetés közben gondoljon az energiatakarékosságra: „több kilométer kevesebb üzemanyaggal”.
- Csökkentse a gépkocsi zajszintjét és a szennyezőanyag-kibocsátás mértékét környezetbarát vezetési stílus kialakításával. Így nem csak gazdaságosabban közlekedhet, de óvja környezetét, és javítja az életminőséget is.

Az üzemanyag-fogyasztás nagymértékben az Ön vezetési stílusától függ. A következő tanácsokkal abban szeretnénk segíteni Önnek, hogy minél jobban megközelítse a gyárilag megadott üzemanyag-fogyasztási értékeket.

Ellenőrizze gépkocsija üzemanyag-fogyasztását minden tankolásakor. Ez megkönnyíti az üzemanyag-fogyasztás növekedését okozó esetleges rendellenességek korai észlelését.

A motor bemelegítése

- A hideg motort ne melegítse alapláraton és magas fordulatszámra, mert ez feleslegesen növelné az üzemanyag-fogyasztást, a motor kopását, a zajterhelést, valamint a szennyezőanyag-kibocsátást.
- A motor indítása után rögtön induljon el. Az üzemi hőmérséklet eléréséig használja a motort közepes fordulatszámra.

Egyenletes sebesség

- Az egyenetlen vezetési stílus jelentősen megnöveli a fogyasztást és a szennyezőanyag-kibocsátást.
- Ne gyorsítson és ne fékezzen feleslegesen. Vezessen egyenletes sebességgel.

Helyes útvonaltervezéssel lehetőleg kerülje el a gyakori elindulással-megállással járó araszolgatást például közlekedési lámpáknál, forgalmi dugókban. Lehetőség szerint válasszon olyan útvonalat, amelyen folyamatos a forgalom.

Üresjárat

- A motor üresjáratban is fogyaszt üzemanyagot.
- Ha 1 percnél tovább kell várakoznia, érdemes leállítani a motort. Öt perc alapjáraton fogyasztás körülbelül 1 km utazás fogyasztásának felel meg.
- Az 5 percnél tovább tartó alapjáraton történő járatás túlzottan megnövekedő hőmérséklethez és a kipufogórendszer károsodásához vezethet.

Motorfék üzemmód

- Motorféknél automatikusan megszűnik az üzemanyag-ellátás, például lejtmenetben vagy fékezéskor – lásd 128. oldal.
- Annak érdekében, hogy a motorfék működésbe lépjen, ne adjon gázt és ne nyomja le a tengelykapcsoló pedált.

A megfelelő sebességfokozat kiválasztása

- A magas motorfordulatszám magas fogyasztást és fokozott motorkopást okoz.
- Ne pörgesse a motort. Kerülje a magas fordulatszámmal való utazást.

A fordulatszám-mérő segít az üzemanyag megtakarításában. Amennyiben lehet, minden sebességfokozatban alacsony fordulatszámon és egyenletes sebességgel autózzon. Válassza a lehető legmagasabb fokozatot, váltson magasabb sebességfokozatra amint lehet, és ne váltson túl korán alacsonyabb fokozatra.

Nagy sebesség

- Minél nagyobb a sebesség, annál nagyobb az üzemanyag-fogyasztás és a zajszint is. A végsebesség közelében autózva nagyon nagy az üzemanyag-fogyasztás, a zajszint és a károsanyag-kibocsátás.
- A gázpedálnak már kismértékű visszaengedése is jelentős fogyasztás-csökkenéssel jár a sebesség jelentéktelen csökkenése mellett.

Amennyiben nem közlekedik gyorsabban, mint a gépkocsi végsebességének háromnegyede, úgy 50%-kal kevesebb üzemanyagra lesz szüksége a menetidő jelentős növekedése nélkül.

A gumiabroncsok levegőnyomása

- A nem megfelelő gumiabroncs-levégőnyomás, amely nagyobb gördülési ellenálláshoz vezet, kétszeresen is költséges; növeli az üzemanyag-fogyasztást és a gumiabroncsok kopását is.
- Legalább kéthetente ellenőrizze a gumiabroncsok levegőnyomását.

Elektromos fogyasztók

- Minden bekapcsolt elektromos fogyasztó növeli az üzemanyag-fogyasztást.
- Ha már nem szükségesek, kapcsolja ki a kiegészítő fogyasztókat (pl. légkondicionáló, hátsó ablakfűtés).

Tetőcsomagtartó *

- A tetőcsomagtartó 100 km-enként akár 1 literrel is megnövelheti az üzemanyag-fogyasztást a megnövekedett légellenállás miatt.
- Ha nem használja ezeket a kiegészítőket, szerelje le őket.

Javítás és karbantartás

- A motoron végzett szakszerűtlen javítások az üzemanyag-fogyasztás növekedését okozhatják. Soha ne végezzen saját kezűleg javításokat a motoron.
Bizonyos anyagok nem megfelelő elhelyezésével szándékatlanul is megszeghet környezetvédelmi rendszabályokat.
Bizonyos alkatrészek nem újrahasznosíthatóak.
Egyes anyagokkal való érintkezés ártalmas lehet az egészségre.
- Javasoljuk, hogy a javítási és karbantartási munkákat bizza Opel Szerviz Partnerére.

Különleges vezetési körülmények

- A meredek, kanyargós emelkedők, a rossz minőségű utak és a téli közlekedés mind növeli a fogyasztást.
Az üzemanyag-fogyasztás jelentősen megemelkedhet városi közlekedés során és télen, különösen akkor, ha csak rövid utakra használja a gépkocsit, amikor a motor nem éri el üzemi hőmérsékletét.
- Ilyen körülmények között is kövesse a fenti tanácsokat az alacsonyabb üzemanyag-fogyasztás érdekében.

Üzemanyag, tankolás

Üzemanyag-fogyasztás

Az kiegészítő felszerelések (pl. széles gumibroncsok, vonóhorog) növelik a gépkocsi üres tömegét és bizonyos esetekben a gépkocsi megengedett legnagyobb össztömegét is.

Ez az üzemanyag-fogyasztás növekedéséhez és a gépkocsi végsebességének csökkenéséhez vezet.

A gépkocsi új korában, az első néhány ezer kilométer megtétele alatt nagyobb a súrlódás a motor és a sebességváltó alkatrészei között. Ez megnöveli az üzemanyag-fogyasztást is.

Benzinüzemű motorok üzemanyagai

A kereskedelmi forgalomban kapható jó minőségű üzemanyagok megfelelőek (lásd 217. oldal). Az üzemanyag minősége döntően befolyásolja a gépkocsi teljesítményét és menettulajdonságait, valamint a motor élettartamát. Az üzemanyagban található adalékanyagok szerepe is fontos ebből a szempontból. Csak adalékolt, jó minőségű üzemanyagot tankoljon!

A túl alacsony oktánszámú üzemanyag motorcsörgést, kopogást okozhat. Az ebből eredő károkért az Opel nem vonható felelősségre.

Az előírtnál nagyobb oktánszámú benzin minden esetben használható.

Az ólmozott üzemanyag betöltő pisztolya nem illeszthető a csak ólmentes üzemanyaggal üzemelő gépkocsik üzemanyag-betöltő csónkjába.

A 95-ös oktánszámú üzemanyag használata gazdaságos üzemelést biztosít.

Dízelüzemű motorok üzemanyagai

A dízelmotort csak a kereskedelemben kapható, DIN EN 590 szabványnak megfelelő üzemanyaggal üzemeltesse.

Teljesen vagy részben növényi olaj alapú üzemanyag (mint pl. repceolaj vagy biodízel), középnehéz vagy nehéz tüzelőolaj, háztartási fűtőolaj, tengerészeti dízelolaj, Aquazole vagy más dízelolaj-víz oldat nem használható.

A dízel üzemanyag viszkozitása és szűrhetősége alacsony hőmérsékletnél nem megfelelő, mivel a paraffin kristályosodni kezd.

A kereskedelmi forgalomban ezért télen olyan dízel üzemanyag kapható, amelynek jobb az alacsony hőmérsékletű tulajdonságai. Már a tél beállta előtt ügyeljen arra, hogy téli dízel üzemanyagot tankoljon.

A gyártó által szavatolt téli üzemmódnak megfelelő gázolaj használatával szükségtelemmé válik az adalékok alkalmazása.

Tanksapka

Ha ki kell cserélnie a tanksapkát, kizárólag az Ön gépkocsi típusához való eredeti tanksapkára cserélje, mivel csak ez garantálja a tökéletes működést.

Tankolás

Figyelmeztetés

Az üzemanyag kezelése odafigyelést igényel.

Tankolás előtt mindenképpen állítsa le a motort, és az esetleges belső égésű fűtőberendezéseket is.

Kapcsolja ki a mobiltelefonokat.

Az üzemanyag gyúlékony és robbanásveszélyes, ezért az üzemanyag kezelésekor ne használjon nyílt lángot, és ne tegyen semmit, ami által szikra keletkezhet. Ne dohányozzon!

Ezek az előírások ott is érvényesek, ahol az üzemanyag jelenléte – jellegzetes szagáról – csupán gyanítható.

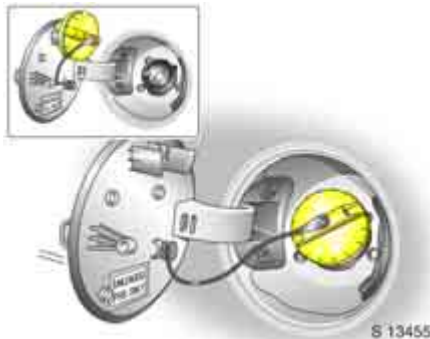

Ha az üzemanyagszag az utastérben érezhető, egy szervizzel azonnal javíttassa ki a hiba okát.

Győződjön meg arról, hogy kapható-e megfelelő üzemanyag, mielőtt külföldre utazik.



A bajonettzáras üzemanyag-betöltőnyílás a gépkocsi bal oldalán, hátul található.

Az üzemanyag-betöltőnyílás fedele az ajtókkal együtt reteszeli – lásd 25. oldal.

Nyissa ki az ajtókat, a csomagterajtót, valamint az üzemanyag-betöltő nyílás fedelének zárját a távirányító  gombjával vagy a vezetőoldali ajtóban található  központizár-kapcsolóval.

Nyissa ki kézzel a betöltőnyílás fedelét.

Ha hideg időben nem nyílna, ütögesse meg a fedelet, majd próbálja meg újra kinyitni.

A tanksapka kinyitásához: forgassa el az óramutató járásával ellentétes irányba.

Ha sziszegést hall, várja meg, amíg elmúlik, majd tekerje le teljesen a tanksapkát. Vegye le a tanksapkát, és helyezze az üzemanyag-betöltőnyílás fedelének belső oldalán lévő tartóba.

Az üzemanyagtartály feltöltés-határolóval rendelkezik, amely megakadályozza a tank túltöltését.

A helyes üzemanyag-betöltés főként a töltőpisztoly megfelelő használatától függ:

- Helyezze be az üzemanyag-töltő pisztolyt olyan mélyen, amennyire csak lehet, és kapcsolja be.
- A töltőpisztoly első, automatikus kikapcsolódása után ne töltsön be több üzemanyagot.

Helyezze vissza a tanksapkát, és addig tekerje az óramutató járásával megegyező irányba, amíg néhány kattantást nem hall.

Csukja be a betöltőnyílás fedelét.

Az esetleg kicsordult üzemanyagot azonnal törölje le.

Ha mégis üzemanyag csöppen a gépkocsira, a lehető legrövidebb időn belül öblítse le tiszta, hideg vízzel, hogy elkerülje a fényezett felületek maradandó károsodását.

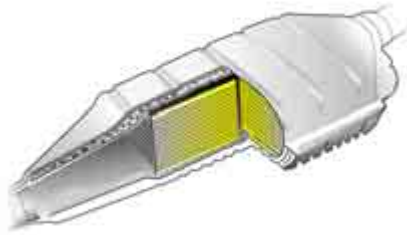

17199T

Katalizátor, kipufogógáz-kibocsátás

Katalizátor benzinüzemű motorokhoz

Az ólomtartalmú üzemanyag károsítja és működésképtelenné teszi a katalizátort illetve az elektronikus rendszer bizonyos részeit.

A katalizátoros gépkocsik üzemanyag-betöltő csónkjának keresztmetszete kisebb, így az ólmozott üzemanyag betöltő pisztolya nem illeszthető bele.

A következő tanácsok figyelmen kívül hagyása a katalizátor vagy a gépkocsi meghibásodásához vezethet:

- Gyújtási rendellenességek, hidegindítás utáni egyenetlen motorjárás, jelentős motorteljesítmény-csökkenés vagy egyéb szokatlan üzemmódot esetén, melyek gyaníthatóan a gyújtás hibájára vezethetők vissza, a legrövidebb időn belül forduljon szervizhez. Szükség esetén az utazást rövid ideig kis sebességgel és alacsony fordulatszámon folytatni lehet.
- Ha elégtelen üzemanyag kerül a katalizátorba, az a katalizátor túlhevüléséhez és helyrehozhatatlan károsodásához vezethet.
Ezért kerülje a gyakori hidegindításokat és a hosszas indítózást, az üzemanyagtartály kiürülését (a rendszertelen üzemanyag-ellátás túlhevülést okozhat), és a motor betolással, illetve vontatással történő beindítását.
- Amennyiben a kibocsátás-szabályozó rendszer  ellenőrzőlámpája villogni kezd, vegye le a lábát a gázpedálról mindaddig, amíg az ellenőrzőlámpa villogása abba nem marad, és folyamatosan nem világít. Azonnal keressen fel egy szervizt. A kibocsátás-szabályozó rendszer  ellenőrzőlámpája – lásd 74. és 134. oldal.

Katalizátor dízelüzemű motorokhoz

A következő tanácsok figyelmen kívül hagyása a katalizátor vagy a gépkocsi meghibásodásához vezethet:

A motor egyenetlen járása, teljesítményének jelentős csökkenése vagy egyéb szokatlan üzemmódot esetén a lehető legrövidebb időn belül keressen fel egy szervizt. Szükség esetén az utazást rövid ideig kis sebességgel és alacsony fordulatszámon folytatni lehet.





Szabályozott kipufogógáz-kibocsátás

Szerkezeti megoldások révén, elsősorban az üzemanyag-befecskendezés és a gyújtóberendezés területén (a katalizátorral együttműködve), a kipufogógáz károsanyag-tartalmát, mint a szén-monoxid (CO), a szénhidrogének (CH) és a nitrogén-oxidok (NO_x) arányát a minimálisra csökkentették.



A kibocsátás-szabályozó rendszer ellenőrzőlámpája

A gyújtás bekapcsolásakor az  ellenőrzőlámpa néhány másodpercig világít.

Amennyiben a motor működése közben kigyullad, akkor a kibocsátás-szabályozó rendszer vagy a dízel részecskeszűrő  meghibásodott. A károsanyag-kibocsátás szintje a megengedett fölé emelkedhet. Keressen fel egy szervizt.

Amennyiben a motor működése közben villog, akkor olyan meghibásodás történt, amely a katalizátor károsodásához vezethet.

A gépkocsi elektronikus rendszere szükségprogramra kapcsol, így a katalizátor károsodása nélkül folytatathatja útját, ha annyira lelassít, hogy az ellenőrzőlámpa abbahagyja a villogást, és folyamatosan világítson. Azonnal keressen fel egy szervizt.



A motorvezérlő elektronika ellenőrzőlámpája

Az  ellenőrzőlámpa a gyújtás bekapcsolásakor néhány másodpercig világít.

Ha járó motor mellett világít, akkor a motorvezérlő elektronika meghibásodott. Az elektronikus rendszer szükségprogramra kapcsol. Ilyenkor megnőhet az üzemanyag-fogyasztás, és megváltozhat a gépkocsi vezethetősége.

Egyes esetekben a hiba kiküszöbölhető a motor leállításával és újraindításával. Amennyiben járó motornál az ellenőrzőlámpa ismét kigyullad, a hiba haladéktalan elhárítása érdekében keressen fel egy szervizt.

Kipufogógázok

⚠Figyelmeztetés

A kipufogógáz mérgező, színtelen, szagtalan szén-monoxidot tartalmaz. Belélegzése végzetes lehet.

Ha kipufogógáz került a gépkocsi utasterébe, húzza le az ablakokat, és azonnal keressen fel egy szervizt.

Ne járassa a motort zárt térben – például garázsban –, illetve parkoláskor ne üljön hosszú ideig úgy az autóban, hogy annak jár a motorja.

Ne közlekedjen nyitott csomagterájtóval. Ha mégis muszáj így közlekednie, kapcsolja a ventilátort a legnagyobb fokozatra, húzza fel az összes ablakot, kapcsolja ki a belső levegőkeringtetést, hogy megkönnyítse a külső friss levegő bejutását.

Ha az alváz vagy a gépkocsi hátsó része megsérül vagy rozsdásodni kezd, azt a kipufogórendszer hangjának változását észleli. Ha felmerül a gyanú, hogy kipufogógáz jut be az utasterébe, haladéktalanul haladéktalanul keressen fel egy szervizt.

Amikor először használja gépkocsiját, a kipufogórendszeren lévő viaszanyag és olaj füstszerűen elpárolog. Ne lélegezze be. Hagyja a gépkocsit a szabadban, míg ezek az anyagok eltávoznak.

Dízel részecskeszűrő (DPF) *

A dízel részecskeszűrő kiszűri a kipufogógázok káros koromrészecskéit.

A rendszer rendelkezik egy öntisztító funkcióval, amely bizonyos időközönként működésbe lép. A szűrő tisztítása a koromrészecskék magas hőmérsékleten való elégetésével történik. Ez a folyamat bizonyos menetkörülmények között automatikusan végbemegy, és akár 15 percig is eltarthat, és ekkor az üzemanyag-fogyasztás is megnövekedhet. Az ezt kísérő zaj és füst normális jelenség.

Bizonyos menetkörülmények között a rendszer nem tudja automatikusan elvégezni a tisztítást, mint például rövid távokon való használat esetén.

Ha az  ellenőrző lámpa világít, haladjon tovább a gépkocsival, és amint az útviszonyok és a forgalmi helyzet megengedi, gyorsítson 50 km/h feletti sebességre, amikor is a részecskeszűrő tisztítása megkezdődik.

A tisztítás gyorsabban végbemegy nagyobb sebességnél és terhelés alatt. A motor fordulatszáma ne essen 2000 fordulat/perc alá. A tisztítás befejeztével az ellenőrző lámpa kialszik.

Javasoljuk, hogy a tisztítási folyamat alatt ne kapcsolja ki a gyújtást.

Karbantartás

Minden karbantartási munkát az Opel által előírt időszakonként végeztesse el. Javasoljuk, hogy ezt a munkát bízza Opel Szerviz Partnerére, ahol megfelelő eszközök és képzett személyzet áll rendelkezésre. Az elektronikus diagnosztikai rendszerek lehetővé teszik a gyors hibafeltárást és a hiba kijavítását. Ezáltal biztos lehet benne, hogy gépkocsija minden elektromos, gyújtás rendszeri és befecskendezési eleme megfelelően működik, gépkocsija alacsony károsanyag-kibocsátással üzemel, és a katalizátor rendszer a lehető leghosszabb élettartamú lesz.

Ezáltal Ön is nagymértékben hozzájárul a levegő tisztaságának megőrzéséhez azáltal, hogy gépkocsija megfelel a szennyezőanyag-kibocsátási előírásoknak.



Az üzemanyag-befecskendező rendszer és a gyújtóberendezés ellenőrzése és beállítása az átvizsgálási rendszer része. Ezért valamennyi karbantartást végeztesse el a 206. oldalon található „Javítás, karbantartás” fejezetben megadott rendszerességgel.

Vezetést segítő rendszerek

Elektronikus menetstabilizáló rendszer (ESC)

Az elektronikus menetstabilizáló rendszer szükség esetén növeli a gépkocsi stabilitását bármely körülmények között, az útfelület állapotától és a gumiabroncsok tapadásától függetlenül. A hajtott kerekek kipörgését is megakadályozza.

A rendszer figyel a gépkocsi mozgását. Amint a gépkocsi csúszni kezd (alul-, vagy túlkormányozottá válik), csökkenti a motor teljesítményét (ez a motor megváltozott hangján is érzékelhető) és fékezi a megfelelő kerekeket. Ez jelentősen növeli a gépkocsi stabilitását, különösen havon és jégen, valamint nedves vagy csúszós útfelületen.

A gyújtás bekapcsolásakor, miután az ESC  és  ellenőrzőlámpái világítanak, majd kb. 4 másodperc elteltével kialszanak, az ESC beavatkozásra kész állapotba kerül.

Amikor az ESC működésbe lép, az  ellenőrzőlámpa villog a műszerfalon. Némi remegés vagy zaj észlelhető.

Ekkor a gépkocsija kritikus helyzetbe került; az ESC révén azonban megőrizheti uralmát a gépkocsi felett. Ez egyben figyelmezteti is Önt arra, hogy a sebességet az útviszonyoknak megfelelően kell megválasztania.

Figyelmeztetés

Ebben a különleges biztonsági berendezésben bízva se vállaljon kockázatot a vezetésben.

A közúti forgalomban csak felelősségteljes vezetéssel lehet biztonságosan közlekedni.



ESC működésben és figyelmeztető ellenőrzőlámpa

A gyújtás bekapcsolásakor az ellenőrzőlámpa kb. 4 másodpercig sárgán világít. Miután kialszik, a rendszer működésre kész.

Ha az ellenőrzőlámpa menet közben villog;

A rendszer működésbe lépett. A motor teljesítménye csökkenhet (ez hallható a motorhang változásán), és a gépkocsi kis mértékben fékeződhet.

Ha menet közben világít;

A rendszer meghibásodott. Rossz útviszonyok esetén romolhat a gépkocsi stabilitása.

Keressen fel egy szervizt, és javíttassa ki a hiba okát. A rendszerbe épített önellenőrzés segíti a gyors hibaelhárítást.



ESC nem működéskész ellenőrzőlámpa

A gyújtás bekapcsolásakor az ellenőrzőlámpa kb. 4 másodpercig sárgán világít.

Világítása azt jelzi, hogy a rendszer nincs működéskész állapotban.

Hideg időjárási körülmények között világíthat. A gépkocsi felmelegedésekor az ellenőrzőlámpának ki kell aludnia.





Kikapcsolás

A gyújtás bekapcsolásakor az  ellenőrzőlámpa kb. 4 másodpercig sárgán világít.

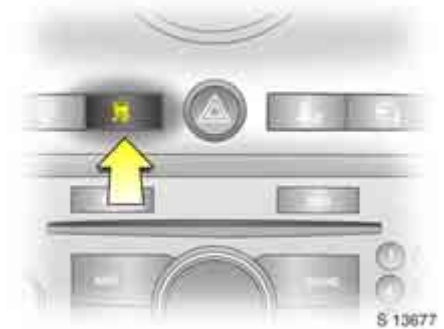
Ha bekapcsolt ESC mellett a kerekek a nedves, havas vagy jeges utakon kipörögnek, a motor fordulatszáma a gázpedál lenyomására nem emelkedik. Előfordulhat, hogy a gépkocsi nem képes elindulni.



A  gomb megnyomásával kapcsolja ki az ESC-t, hogy a motor fordulatszáma emelkedhessen. Az  ellenőrzőlámpa világít a műszerfalon.

Az ESC visszakapcsolható a  gomb ismételt megnyomásával (az ellenőrzőlámpa kialszik) vagy a gyújtás következő bekapcsolásával.

Hidraulikus fékasszisztens (HBA)

Amint az ESC rendszer felismeri, hogy egy vészhelyzet megoldása erős fékezést igényel, automatikusan extra féknyomást hoz létre a kerekeknél.

Aktív borulásvédelmi rendszer (ARP)

Amikor gépkocsijának mozgása különösen bizonytalanra válik, ez a védelem segít a gépkocsi stabilitásának megőrzésében.

Utánfutó-stabilizáló rendszer (TSA) *

A TSA felügyeli a gépkocsi mozgását lakókocsi vagy utánfutó vonatásakor. Ha a rendszer dülöngélő mozgást érzékel, csökkenti a motor teljesítményét, és külön fékezi a lakókocsit vagy utánfutót a bizonytalan futás megszűnéséig.

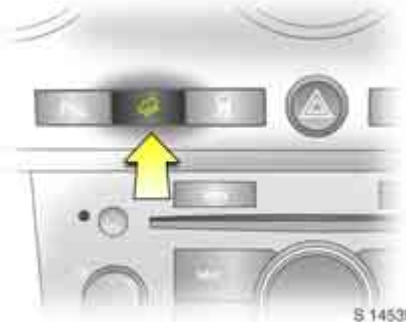

DCS (Lejtmenetvezérlő rendszer)

A lejtmenetvezérlő rendszer lehetővé teszi, hogy lassan haladjon a gépkocsival a fékpedál használata nélkül.

A DCS gomb  megnyomásakor a gépkocsi automatikusan alacsony sebességre lassít, és ezt a sebességet tartja.

A rendszert csak terepkörülmények közötti meredek lejtőkön használja. Ne használja normál utakon vezetve.

A DCS működése közben a fékrendszer felől remegés vagy zaj érzékelhető.



Bekapcsolás

Nyomja meg a DCS gombot kb. 50 km/h sebesség alatt. A DCS működésbe lépését a zöld  DCS ellenőrzőlámpa villogása jelzi a műszerfalon.

A DCS nem lép működésbe 50 km/h feletti sebességnél még akkor sem, ha megnyomja a DCS gombot.

A DCS szükségtelen használata, például normál utakon haladva, károsíthatja a fékrendszert és az ESC-t.

Kikapcsolás

Nyomja meg ismét a DCS gombot. Ekkor a zöld  DCS ellenőrzőlámpa kialszik.

A fékpedál vagy a gázpedál lenyomása is kikapcsolja a DCS funkciót.

Meghibásodás

A sárga  DCS ellenőrzőlámpa villogása azt jelzi, hogy a rendszer nincs működéskész állapotban, a súrlódó felületek – erős vagy gyakori fékezés következtében kialakult – magas hőmérséklete (kb. 350 - 400 °C) miatt. Ha a hőmérséklet 350 °C alá csökken, az ellenőrzőlámpa kialszik.

A sárga  DCS ellenőrzőlámpa világítása a rendszer meghibásodását jelzi, a súrlódó felületek – erős vagy gyakori fékezés következtében kialakult – túl magas (400 °C feletti) hőmérséklete miatt. Ha a hőmérséklet 350 °C alá csökken, az ellenőrzőlámpa kialszik.

Ezek a hőmérséklet-értékek a gépkocsi állapotától és a külső körülményektől függően változhatnak.

A sárga  DCS ellenőrzőlámpa villogása vagy világítása jelzi a vezetőnek, hogy a súrlódó felületeknek le kell hűlniük: amennyire lehetséges, haladjon a gépkocsival minél kevesebb fékezéssel.

Amennyiben az ellenőrzőlámpa nem alszik ki, a hiba elhárítása érdekében keressen fel egy szervizt.

Sebességtartó automatika *

A sebességtartó automatika segítségével állandó utazósebesség állítható be kb. 30 km/h felett.

Emelkedőn vagy lejtőn való haladáskor előfordulhat eltérés a tárolt sebességtől.

Biztonsági okokból a sebességtartó automatika a gyújtás bekapcsolása után addig nem használható, amíg egyszer le nem nyomja a fékpedált.

A sebességtartó automatikát az irányjelző kar végén található - SET, + RES és CRUISE gombokkal lehet vezérelni.

Ne kapcsolja be a sebességtartó automatikát, ha az állandó sebesség nem tűnik tarthatónak (pl. a forgalom sűrűsége, az út vonalvezetése vagy csúszóssága miatt).

Automata sebességváltó esetén csak **D** fokozatban használja a sebességtartó automatikát.

Bekapcsolt sebességtartó automatika esetén a pedálról levett láb miatt megnőhet a reakcióidő.

Figyelmeztetés

Bekapcsolt sebességtartó automatika mellett is a vezető felelős a közlekedési szabályok betartásáért és az útviszonyoknak megfelelő sebesség megválasztásáért.

Ezen utasítások figyelmen kívül hagyása sérülésekhez vagy életveszélyhez vezethet.



A sebességtartó automatika ellenőrzőlámpája

Menet közben az  ellenőrzőlámpa a rendszer bekapcsolt állapotában, a kívánt sebesség tartásakor világít.

Sárgán világít;
a sebességtartó automatika a CRUISE gomb megnyomására működéskész.

Zölden világít;
a sebességtartó automatikán utazósebesség került beállításra a - SET gomb megnyomásával.



S13683

Bekapcsolás

Nyomja meg a **CRUISE** gombot a sebességtartó automatika bekapcsolásához. Gyorsuljon a kívánt sebességre, nyomja meg a **- SET** gombot, majd engedje el: a rendszer tárolja és tartja a pillanatnyi sebességet. A sebesség beállítása után felengedheti a gázpedált.

A gépkocsi sebessége a gázpedál lenyomásával – pl. előzés céljából – ideiglenesen megnövelhető. A gázpedál felengedésekor a gépkocsi a korábban beállított sebességre tér vissza.

Sebesség növelése

Bekapcsolt sebességtartó automatika mellett tartsa nyomva a **+ RES** gombot, amíg a gépkocsi eléri a kívánt sebességet, majd engedje el.

A sebesség 2 km/h-s lépésekben történő növeléséhez nyomja meg röviden a **+ RES** gombot, majd engedje el.

A **+ RES** gomb elengedésekor a rendszer tárolja és tartja a pillanatnyi sebességet.

Másik lehetőségként a gázpedál lenyomásával gyorsítson a kívánt sebességre, nyomja meg a **- SET** gombot, majd engedje el, és engedje fel a gázpedált.

A **- SET** gomb és a gázpedál felengedésekor a rendszer tárolja és tartja a pillanatnyi sebességet.

Sebesség csökkentése

Bekapcsolt sebességtartó automatika mellett tartsa nyomva a **- SET** gombot, amíg a gépkocsi eléri a kívánt sebességet, majd engedje el.

A sebesség 2 km/h-s lépésekben történő csökkentéséhez nyomja meg röviden a **- SET** gombot, majd engedje el.

A **- SET** gomb elengedésekor a rendszer tárolja és tartja a pillanatnyi sebességet.

Kikapcsolás



A véletlen működtetés elkerüléséhez kapcsolja ki a sebességtartó automatikát, ha nincs rá szükség.

Nyomja meg a **CRUISE** gombot a sebességtartó automatika kikapcsolásához.

Az  ellenőrzőlámpa kialszik, és a gépkocsi fokozatosan lelassul. A továbbhaladáshoz használja a gázpedált a szokásos módon.

A sebességtartó automatika biztonsági okokból bizonyos vezetési helyzetekben önműködően kikapcsol.

Például, ha:

- a haladási sebesség 30 km/h alá csökken, vagy
- ha a fékpedált vagy a
- tengelykapcsolót  működtette, vagy
- ha az automata sebességváltó  fokozatválasztó karját **N** állásba kapcsolta, vagy
- ha az ESC részét képező kipörgésgátló rendszer működésbe lép a kerekek kipörgésének megakadályozására.

A tárolt sebességre való visszaállás

Nyomja meg a **+ RES** gombot 30 km/h sebesség felett: a rendszer visszaáll a sebességtartó automatika kikapcsolásakor tárolt sebességre.

A tárolt sebesség értéke törlődik a gyújtás kikapcsolásakor vagy a **CRUISE** gomb megnyomásakor.

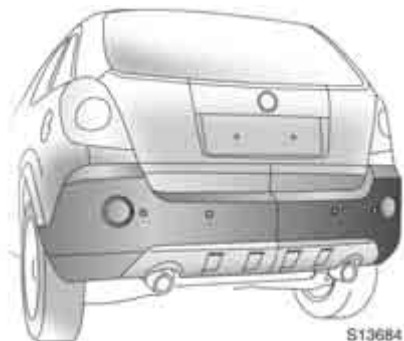

Parkolásegítő rendszer ❄

A parkolásegítő rendszer a gépkocsi és az előtte vagy mögötte lévő akadály távolságát mérve, az utastérben hallható figyelmeztető hanggal segít a parkolásban.

A rendszer az első és a hátsó lökhárítóba épített négy-négy érzékelő segítségével méri a távolságot.

Bekapcsolás

A parkolásegítő rendszer automatikusan működésbe lép bekapcsolt gyújtás mellett, ha előre- vagy hátrameneti sebességfokozatba kapcsol, és kiengedi a kéziféket.

A hallható figyelmeztető jelzés az észlelt tárgyaktól függően eltérhet.

Amikor a gépkocsi megközelít egy akadályt, akkor az utastérben szaggatott hangjelzés hallható. Az egyes hangjelzések közötti időtartam a gépkocsi és az akadály közötti távolság csökkenésével rövidül. Ha a távolság kisebb mint 30 cm, a hangjelzés folyamatosná válik.

⚠Figyelmeztetés

Bizonyos körülmények között az egyes ruhákon vagy tárgyakon található visszaverő felületek, valamint a külső hangforrások miatt előfordulhat, hogy a rendszer hibásan vagy egyáltalán nem észleli az akadályokat.

Előfordulhat, hogy a parkolásegítő rendszer nem érzékeli az éles tárgyakat, a vastag télikabátokat vagy a szivacsokat, amelyek elnyelik a rendszer által kibocsátott ultrahang-hullámokat.

Ha az érzékelők megsérültek, illetve hó, szennyeződés vagy jég borítja őket, előfordulhat, hogy a parkolásegítő rendszer nem lép működésbe.

Ezért még működő parkolásegítő rendszer esetén is kellő körültekintéssel tolasson. Ez gyalogosok közelében különösen fontos.



Kikapcsolás

A rendszer magától kikapcsol üres állásban (az automata sebességváltó ❄N vagy P állásban), ha behúzza a kéziféket.

A rendszer továbbá kikapcsol, ha a gépkocsi sebessége meghaladja a 8 km/h-t.

A rendszer kézzel való kikapcsolásához nyomja meg a **PA** gombot a műszerfalon. A gombban lévő ellenőrzőlámpa kigyullad.

Ha újra megnyomja a gombot, a gombban lévő ellenőrzőlámpa kialszik, és a rendszer újra bekapcsol, amint előre- vagy hátrameneti sebességfokozatba kapcsol, és kiengedi a kéziféket.



A parkolásegítő rendszer ellenőrzőlámpája

Ha az **P**▲ ellenőrzőlámpa menet közben világít, akkor a rendszer meghibásodott.

Ha egymás után folyamatosan három hangjelzés hallható úgy, hogy nincsen semmiféle akadály az első és hátsó lökhárító közelében, akkor a rendszer meghibásodott.

Keressen fel egy szervizt, és javíttassa ki a hiba okát.

Az úton közlekedő és a közelben tartózkodó többi ember biztonsága érdekében, valamint hogy elkerülje a gépkocsi sérülését, ne feledje az alábbiakat:

- A parkolásegítő rendszer csupán egy támogatást nyújtó funkció. Az általános elővigyázatosságot tolatás közben is tartsa meg. Nézzon hátra és használja a visszapillantó tükröket tolatás közben.
- Ne nyomja be, ne karcolja vagy sértse meg az érzékelőket.
- Ne használjon nagynyomású tisztítóberendezést az érzékelők tisztítására. Az érzékelőket puha szivaccsal és tiszta vízzel tisztítsa meg.



Automatikus szintszabályozás ✳

Az automatikus szintszabályozás lehetővé teszi a gépkocsi magasságának állandó szinten tartását különböző hátsó terhelés esetén (pl. ha utasok ülnek a hátsó üléseken, ill. lakókocsi vagy utánfutó vontatásakor). Ez jelentősen javítja a menettulajdonságokat.

Terhelés esetén a gépkocsi hátulja önműködően megemelkedik a korábbi terheletlen magasságra, növelve a rugóutat és a padlószintet.

Fényszórómagasság-állítás – lásd 97. oldal.

Hibás működés esetén ne használja ki a gépkocsi teljes terhelhetőségét. Késlekedés nélkül keressen fel egy szervizt, és javíttassa ki a hiba okát.

Gumiabroncs-levegőnyomás ellenőrző rendszer *

A gumiabroncs-levegőnyomás ellenőrző rendszer vezetés közben folyamatosan felügyeli mind a négy kerék levegőnyomását.

Mindegyik kerékben található egy nyomásérzékelő. Percenként egyszer az egyes nyomásértékek a vezérlőegységbe jutnak, amely összehasonlítja az adatokat. Amennyiben a rendszer egy vagy több eltérést érzékel, egy üzenet jelenik meg az információs kijelzőn.

A pillanatnyi levegőnyomás értékek megjeleníthetők az információs kijelzőn.

A rendszer működéséhez mind a négy keréknek nyomásmérővel felszereltnek kell lennie, és az abroncsokat az előírt levegőnyomásra be kell állítani.

A gumiabroncs-levegőnyomás ellenőrző rendszer automatikusan észleli, hogy a gépkocsi legfeljebb három személy tömegének megfelelő terheléssel vagy teljes terheléssel üzemel-e.

A rendszer a gyújtás bekapcsolása után működésképes, és kb. 40 km/h sebesség felett folyamatosan ellenőrzi a gumiabroncsok levegőnyomását.

⚠ Figyelmeztetés

A gumiabroncs-levegőnyomás ellenőrző rendszer nem helyettesíti a megfelelő nyomásmérővel elvégzett kézi nyomásellenőrzést.

Ellenőrizze a gumiabroncsok levegőnyomását legalább kéthetente és minden hosszabb útra való elindulás előtt: a levegőnyomást a gumiabroncsok hideg állapotában ellenőrizze. Ne felejtse el ellenőrizni a pótkereket is.

Gumiabroncs-levegőnyomás – lásd 224. oldal.

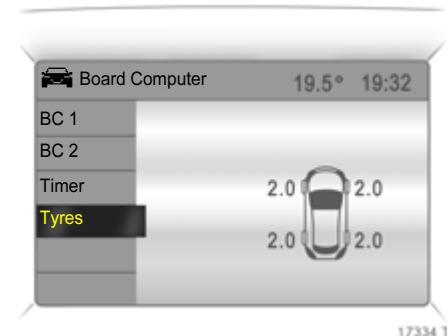

A gumiabroncs-levegőnyomás megjelenítése
Válassza a **Tyres** (Gumiabroncsok) menüpontot a **Board Computer** (Fedélzeti számítógép) menüben.

Az egyes kerekek aktuális nyomásértékei láthatóak.

Figyelmeztető üzenetek

A nem megfelelő gumiabroncs-levegőnyomásra az információs kijelzőn megjelenő üzenet figyelmeztet. Bizonyos változatokban az üzenet rövidített formában jelenik meg.

Például a következő üzenetek jelenhetnek meg:

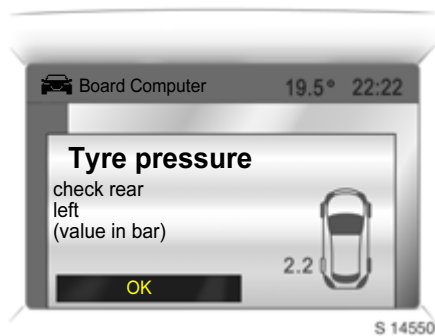

Megjelenik egy ábra, amelyen a bal hátsó kerék mellett látható a pillanatnyi nyomásérték; kisebb nyomáseltérés. Csökkentse a sebességet. A következő adandó alkalommal ellenőrizze, és szükség szerint állítsa be megfelelő értékre a gumiabroncs levegőnyomását.

A színes információs kijelzőn * ez az üzenet sárga színben jelenik meg.



Megjelenik egy ábra, amelyen a bal első kerék mellett látható a pillanatnyi nyomásérték; jelentős nyomáseltérés vagy hirtelen nyomásvesztés. A lehető leghamarabb, a forgalom akadályozása nélkül húzódjon félre. Álljon meg, és ellenőrizze a gumiabroncsokat.

Szerelje fel a pótkereket, ha szükséges – lásd 177. oldal.

A színes információs kijelzőn * ez az üzenet piros színben jelenik meg.

A figyelmeztető üzenetek nyugtázása – lásd 84. oldal.

Fékkrendszer

A fékberendezés hatékonysága a közlekedésbiztonság fontos tényezője.

A hatásos fékezés érdekében tárcsaféket cseréltetés után, az első 200 km megtétele alatt kerülje a szükségtelenül erős fékezést.

A fékbetétek kopása nem léphet túl egy bizonyos határértéket. Ezért a 206. oldalon található „Javítás, karbantartás” fejezetben ismertett rendszeres időszaki átvizsgálási és karbantartási munkák elvégzésére rendkívül fontos a biztonságos közlekedés érdekében.

Az elkopott fékbetéteket cseréltesse ki szervizben. A tesztelt és jóváhagyott fékbetétek optimális fékhatást biztosítanak.

A minimális vékonyságúra kopott fékbetétek csikorgó hangot adhatnak ki. Tovább folytathatja útját. A lehető leghamarabb cseréltesse ki az elkopott fékbetéteket. A fékbetétek kicserélteséhez forduljon szervizhez.

Figyelmeztetés

Ezen tanácsok figyelmen kívül hagyása személyi sérülésekhez vezethet és életveszélyt okozhat.



Fékasszisztens

A fékpedál gyors, erőteljes lenyomásakor a fékezés a legnagyobb fékerő-rásegítéssel történik a lehető legrövidebb fékút elérése érdekében (fékasszisztens).

Nyomja határozottan a fékpedált, amíg a teljes erővel történő lassítás szükséges. A fékpedál felengedésekor a maximális fékerő-rásegítés kikapcsol.

Fékpedál

A fékrendszer két egymástól független fékkörből áll.

Az egyik fékkör meghibásodása esetén a gépkocsi továbbra is fékezhető a másik fékkör segítségével.

Ebben az esetben a megfelelő fékhatás eléréséhez teljesen be kell nyomni a fékpedált, valamint nagyobb pedálerő szükséges. A fékút megnő.

Ha bármikor a vezetés során jobban be lehet nyomni a fékpedált, mint máskor, vagy fékezéskor a gépkocsi rendszeresen oldalra húz az egyik irányba, illetve ha a fékezés hangja hallható, keressen fel egy szervizt.

Ahhoz, hogy a fékpedált teljesen le tudja nyomni, ami különösen az egyik fékkör meghibásodása esetén fontos, ne helyezzen szőnyeget a pedálok alá – lásd 128. oldal.

Álló motornál a fékrásegítő hatása a fékpedál egy-kétszeri lenyomása után megszűnik. A fékhatás nem csökken, de nagyobb erő szükséges a fékpedál működtetéséhez. Legyen különösen óvatos, ha a gépkocsit vontatják.

Minden nagyobb utazás előtt ellenőrizze a féklámpák működését. Elindulás után alacsony sebességnél, a forgalom zavarása nélkül ellenőrizze a fékhatást, különösen nedves fékek esetén (pl. autósós után).

Hosszú, meredek lejtőn lefelé haladva az állandó fékezés hatására átmenetileg túlmelegedhetnek a fékek. Folyamatos fékezés helyett kapcsoljon inkább vissza alacsonyabb sebességfokozatba.

Rendszeresen ellenőrizze a fékfolyadék szintjét – lásd 196. oldal.



S 12815

Kézifék

Mindig határozottan húzza be a kéziféket. Ha lejtőn áll meg, akkor olyan erősen húzza be, amennyire csak tudja.

A mechanikus kézifék a hátsó kerekeket rögzíti. Behúzás után önműködően rögzül.

Kiengedéséhez emelje meg kissé a kart, nyomja meg a kar végén található reteszelőgombot, majd engedje le teljesen a kart.

A működtetéshez szükséges erő csökkentéséhez nyomja le egyidejűleg a fékpedált.



S 13688

A fékrendszer (Ⓢ) ellenőrzőlámpája

A gyújtás bekapcsolásakor világít.

A motor beindítása után kialszik.

A lámpa behúzott kézifék esetén világít, és akkor, ha a fékfolyadék szintje túl alacsony.

Fékfolyadékszint – lásd 196. oldal.

⚠ Figyelmeztetés

Ha a kézifék nincs behúzva, és az ellenőrzőlámpa mégis világít: álljon meg a gépkocsival, azonnal szakítsa meg az utazást.

Ellenőrizze a fékfolyadékszintet, és szükség esetén töltsön utána, mielőtt szervizhez fordulna. Ellenőriztesse a folyadékvesztés okát, és javíttassa ki a hibát.

Ha az ellenőrzőlámpa égve marad, a fékek nem működnek rendszeren, vagy szivárgás érzelhető a fékrendszerben, ne próbálkozzon a gépkocsi vezetésével. Szállíttassa vagy vontattassa el a gépkocsit szervizbe ellenőrzés és javítás céljából.

Ha az ellenőrzőlámpa a gyújtás bekapcsolásakor vagy a kéziféket behúzva (bekapcsolt gyújtás mellett) nem világít, állítsa le a motort, és vegye fel a kapcsolatot egy szervizzel.

Blokkolásgátló fékrendszer (ABS) 

Az ABS (Anti-lock Brake System – blokkolásgátló fékrendszer) állandóan figyeli a gépkocsi fékrendszerét, és az útminőségtől, illetve a gumiabroncsok tapadásától függetlenül megakadályozza a kerekek blokkolását.

Amint az egyik kerék blokkoláshoz közeli állapotba kerül, a rendszer azonnal megfelelően szabályozza a fékerőt. A gépkocsi kormányozható marad akkor is, ha kanyarban vagy egy kikerülési manőver közben fékez erőteljesen. Az ABS teljes erővel történő fékezés esetén is lehetővé teszi egy akadály kikerülését a fékpedál felengedése nélkül.

Az ABS működésbe lépése a fékpedál lüktetéséből és a fékerő-szabályozás hangjáról ismerhető fel.

 Figyelmeztetés

Az optimális fékhatás érdekében a pedál lüktetése ellenére tartsa teljesen lenyomva a fékpedált a teljes fékezés során. Ne csökkentse a pedálerőt.

Ebben a különleges biztonsági berendezésben bízva se vállaljon kockázatot a vezetésben.



A közúti forgalomban csak felelősségteljes vezetéssel lehet biztonságosan közlekedni.

**Az ABS  ellenőrzőlámpája**

A gyújtás bekapcsolásakor kb. 4 másodpercig sárgán világít.

Ezzel egyidejűleg a rendszer önellenőrzést végez. Az ellenőrzőlámpa kialvása után a rendszer beavatkozásra kész.

Ha az ellenőrzőlámpa nem világít a gyújtás bekapcsolásakor, nem alszik ki kb. 4 másodperc után, vagy ha menet közben világít, akkor az ABS meghibásodott. A fékrendszer az ABS nélkül is működőképes marad.

Ha az ABS  ellenőrzőlámpája menet közben világít a fékrendszer  ellenőrzőlámpájával együtt, akkor a fékrendszerben súlyos üzemzavar lépett fel. Azonnal ellenőriztesse a rendszert egy szervizben.

Meghibásodás** Figyelmeztetés**

Az ABS meghibásodásakor az átlagosnál erősebb fékezés során a kerekek blokkolhatnak. Ez a gépkocsi megpördülését okozhatja. Az ABS fent leírt előnyei ekkor nem érvényesülnek.

Megfelelő óvatossággal és előzetekintéssel folytathatja útját.

Keressen fel egy szervízt, és javíttassa ki a hiba okát. A rendszerbe épített önellenőrzés segítségével a hiba gyorsan azonosítható.

Kerekek, gumiabroncsok

Megengedett gumiabroncs-méreték és korlátozások – lásd 223. oldal.

A gyárilag felszerelt gumiabroncsok a legalkalmasabbak a gépkocsi futóművéhez, és optimális utazási kényelmet és biztonságot nyújtanak.

Gumiabroncs/kerék típusának megváltoztatása

A gyáritól eltérő kerék vagy gumiabroncs felszerelése előtt vegye figyelembe a szükséges módosításokat.

Figyelmeztetés

A nem megfelelő kerekek és gumiabroncsok használata balesetet okozhat, és közlekedésre alkalmatlanná teheti gépkocsiját.

Eltérő típusú keréktárcsák felszerelése esetén a kerékcsavarok cseréje is szükségessé válhat. Javasoljuk, hogy vegye fel a kapcsolatot Opel Szerviz Partnerével.

Amennyiben a gyáritól eltérő méretű gumiabronccsal (beleértve a téli gumikat is) szereli fel gépkocsiját, akkor az elektronikus sebességmérő órát minden valószínűség szerint át kell programozni ahhoz, hogy a kijelzett sebesség valós legyen.

Gumiabroncs-levegőnyomás ellenőrző rendszerrel felszerelt gépkocsik *

Téli gumiabroncsok vagy más méretű kerekek felszerelésekor a gumiabroncs-levegőnyomás ellenőrző rendszerhez szükséges érzékelők igény szerint egy szervizben később is beépíthetők. Ellenkező esetben a rendszer nem jelzi ki a megengedettől eltérő nyomásértékeket.

Gumiabroncs-levegőnyomás ellenőrző rendszer – lásd 144. oldal.

Új gumiabroncsok felszerelése

Az új gumiabroncsokat párban, de inkább teljes készletben kell cserélni. Bizonyosodjon meg róla, hogy egy tengelyen csak

- azonos méretű,
- azonos szerkezetű,
- azonos gyártmányú
- azonos mintázatú gumiabroncsok vannak.

A kötött forgásirányú gumiabroncsokat a forgás irányának megfelelően szerelje fel. A forgásirányt a gumiabroncs oldalfalán lévő jel (pl. egy nyíl) mutatja.

A forgásiránnyal ellentétesen felszerelt gumiabroncsokat (pl. kerékcseré esetén) a lehető leghamarabb át kell szerelni. Csak így biztosíthatja, hogy teljesen kihasználja a gumiabroncs kialakításának kedvező tulajdonságait.

A gumiabroncsok leselejtezésekor vegye figyelembe a törvényi előírásokat.

A könnyűfém keréktárcsák védelme érdekében bizonyos típusú gumiabroncsok felhajtott peremmel rendelkeznek. Ha az ilyen peremvédős gumiabroncsot dísz tárcsával felszerelt acél keréktárcsán használja, járjon el az alábbiak szerint:

- Csak olyan, az Opel által jóváhagyott dísz tárcsákat és gumiabroncsokat használjon, amelyek tökéletesen megfelelnek az adott keréktárcsa/gumiabroncs kombinációnak.
- Ha a dísz tárcsák és gumiabroncsok nem rendelkeznek az Opel jóváhagyásával, akkor nem szabad peremvédős gumiabroncsot használni.

Figyelmeztetés

A nem megfelelő gumiabroncsok vagy dísz tárcsák használata hirtelen nyomásvesztéshez, és ebből következően balesetekhez vezethet.

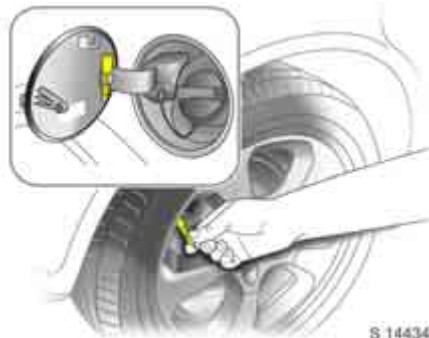

A gumiabroncsok levegőnyomása

Ellenőrizze a gumiabroncsok levegőnyomását - hideg állapotban - legalább kéthetente és minden hosszabb útra való elindulás előtt. Ne felejtse el ellenőrizni a pótkereket is.

A szelepsapkák könnyebb eltávolításához használja a szelepsapkakulcsot ✱.

A szelepsapkakulcs az üzemanyag-betöltő nyílás fedelének belső oldalán található.

Gumiabroncs-levegőnyomás értékek – lásd 224. oldal.

A gumiabroncs felmelegedéséből származó nyomásnövekedést nem szabad csökkenteni, különben a levegőnyomás a megengedett érték alá eshet, ha az abroncsok lehűlnek.



A nyomásellenőrzés után húzza meg a szelepsapkákat.

A nem megfelelő gumiabroncs-levegőnyomás veszélyezteti a közlekedés biztonságát, rontja a gépkocsi menettulajdonságait, az utazási kényelmet, valamint magasabb üzemanyag-fogyasztáshoz és fokozott gumikopáshoz vezet.

Ha a levegőnyomás túl alacsony, az jelentős felmelegedést és belső szerkezeti sérüléseket idézhet elő a gumiabroncsban, amely szövetszakadáshoz, vagy nagy sebességnél akár „durrdefekthez” is vezethet.

A rejtett gumiabroncs-sérülést nem lehet az utólag helyesen beállított levegőnyomással megszüntetni.

⚠Figyelmeztetés

A nem megfelelő gumiabroncs-levegőnyomás „durrdefekthez” vezethet.



A gumiabroncsok és a keréktárcsák állapota

Az éles szegélyekre történő felhajtás rejtett gumiabroncs- és keréktárcsa-sérülést okozhat, amely csak később jelentkezik, és „durrdefekthez” vezethet.

A járdaszegélyekre lehetőleg lassan és derékszögben hajtson fel. Parkolásnál ne szorítsa a gumiabroncsot a szegélyhez.

Rendszeresen ellenőrizze a gumiabroncsok állapotát (beszűrődött idegen tárgyak, karcok, vágások, repedések, az oldalfal kipúposodása). Vizsgálja meg a keréktárcsákat sérülések után kutatva. Sérülés vagy rendellenes kopás esetén keressen fel egy szervizt.

⚠Figyelmeztetés

A gumiabroncs sérülése „durrdefekthez” vezethet.

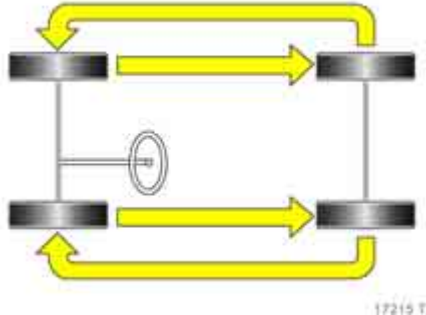

Profilmélység

Rendszeresen ellenőrizze a mintázat mélységét. Ha a kopás elől nagyobb, mint hátul, cseréltesse fel egymással az első és a hátsó kerekeket, hogy a nagyobb profilmélységű gumik elől legyenek.

További információk a kerékcserével kapcsolatban – lásd 178. oldal.

Gumiabroncs-levegőnyomás ellenőrzése – lásd 224. oldal.



Biztonsági okokból a gumiabroncsokat ki kell cserélni, ha a profilmélység 2–3 mm alá kopott. Ha a minta a kopásjelzőig lekopott, a kopás elérte a hivatalosan megengedett legkisebb profilmélységet (1,6 mm).

A mintázat árkaiban egymástól egyenlő távolságra több kopásjelző is található. Helyüket a gumiabroncs peremén látható jel mutatja.

Általános információk

Vegye figyelembe, hogy kopott gumiabroncsok esetén, illetve ha nincsenek megfelelő nyomásra beállítva, nagyobb a gépkocsi vízenfutásának (aquaplaning) veszélye.

A gumiabroncsok öregsznek akkor is, ha egyáltalán nem, vagy csak nagyon keveset futnak. A több mint hat évig nem használt pótkereket csak vész helyzetben használja: ilyen gumiabronccsal vezessen lassan.

Soha ne szereljen fel ismeretlen előéletű használt gumiabroncsot.

A gumiabroncsok jelölései

Jelentésük:

pl.: **235/60 R 17 102 H**

235 = gumiabroncs szélessége mm-ben

60 = oldalfalmagasság (a magasság és a szélesség aránya %-ban)

R = szálszerkezet: Radial

17 = keréktárcsa átmérője hüvelykben

102 = teherbírási index, pl. 91 megfelel 618 kg terhelésnek

H = sebességindex

Sebességindex betűjelek:

Q 160 km/h-ig

S 180 km/h-ig

T 190 km/h-ig

H 210 km/h-ig

V 240 km/h-ig

W 270 km/h-ig

Téli gumiabroncsok ❄️

A korlátozások a 223. oldalon találhatóak.

A téli gumiabroncsok használata alacsony környezeti hőmérséklet esetén növeli a biztonságot, ezért ekkor lehetőleg az összes kerékre szereljen téli gumiabroncsot.

A nyári gumiabroncsok kialakítása csak korlátozott téli használatot tesz lehetővé.

Amennyiben a téli gumiabroncsok megengedett legnagyobb sebessége alacsonyabb, mint a gépkocsi által elérhető sebesség, akkor a gumiabroncsokra vonatkozó sebességkorlátozást a gépkocsivezető látóterében fel kell tüntetni ❄️¹⁾.

Amennyiben nyári gumiabronccsal felszerelt pótkereket használ, a gépkocsi vezethetősége romolhat, különösen csúszós útfelületen. Minél előbb cseréltesse ki a sérült gumiabroncsot, majd egyensúlyoztassa ki és szereltesse vissza a kereket.

Győződjön meg róla, hogy a téli gumiabroncsok a gyártó által meghatározott levegőnyomásra vannak beállítva.

Ha olyan téli gumiabroncsot használ, amelyet nem hagytak jóvá gépkocsijához, az befolyásolhatja az ESC működését. Kérje egy szakszerviz tanácsát a rendelkezésre álló jóváhagyott gumiabroncsok kapcsán.

Dísz tárcsák ❄️

Ha a dísz tárcsák és gumiabroncsok nem rendelkeznek az Opel jóváhagyásával, ne használjon peremvédős gumiabroncsot – lásd 149. oldal.

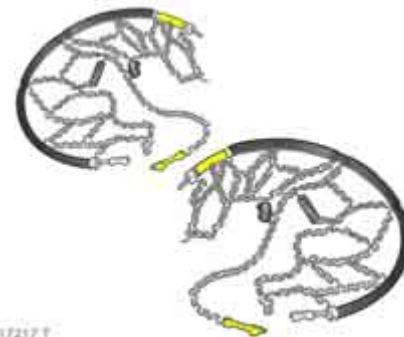
**Hólánc ❄️**

A korlátozások a 223. oldalon találhatóak.

A szükségpótkereken nem szabad hóláncot használni. Amennyiben az első kerék lyukadt ki, és hóláncot kell használnia, szerelje a szükségpótkereket hátulra, a megfelelő oldalon lévő hátsó kereket pedig előre.

¹⁾ Az egyes országok nemzeti előírásai szerint.

Csak apró szemű hóláncot használjon, amely a futófelületen és a gumiabroncs belső oldal falán a lánc zárjával együtt legfeljebb 15 mm-re áll ki.

A hóláncot legfeljebb 50 km/h-ig¹⁾ szabad használni, vagy a hólánc gyártója által javasolt maximális sebességig (ha ez utóbbi az alacsonyabb).

Hómentes úton csak rövid ideig szabad használni, mivel a kemény útfelületen erős kopásnak van kitéve, és elszakadhat.

Kerülje az éles kanyarodást, kerülje ki az úthibákat, és fékezés közben ne hagyja blokkolni a kerekeket, hogy elkerülje a hólánc rongálódását.

Körülbelül 1 km megtétele után feszítse meg újra a hóláncokat. Ha azt hallja, hogy a hólánc hozzáütődik a karosszériához, álljon meg, és feszítse meg újra a hóláncokat.

Mindenképpen olvassa el a hóláncokhoz mellékelte leírást.

Szükségpótkerék

A szükségpótkeréket csak az Ön gépkocsijához való használatra tervezték.

Ne próbálja meg a szükségpótkerék gumiabroncsát másik keréktárcsára szerelni, vagy a keréktárcsájára más típusú gumiabroncsot szerelni, mivel nem fognak illeszkedni.

A szükségpótkerékre vonatkozó megjegyzések – lásd 178. oldal.

Győződjön meg róla, hogy a szükségpótkerék a megfelelő levegőnyomásra van beállítva – lásd 224. oldal.

Kerékcseré – lásd 178. oldal.

Tetőcsomagtartó *

Figyelmeztetés

Ezen utasítások figyelmen kívül hagyása személyi sérüléshez vagy életveszélyhez vezethet. A gépkocsi utasait is tájékoztassa ennek megfelelően.

Biztonsági okokból és a tető sérülésének elkerülése érdekében javasoljuk, hogy gépkocsijához csak az Opel által jóváhagyott tetőcsomagtartót használjon.

A tetőcsomagtartót annak használati útmutatója alapján szerelje fel, és gondoskodjon róla, hogy a teher egyenletesen legyen elosztva a hosszanti és a keresztirányú síneken. A gépkocsi tetejére ne helyezzen semmilyen terhet.

Hogy elkerülje a rakomány sérülését vagy elvesztését menet közben, rendszeresen ellenőrizze, hogy megfelelően van-e rögzítve.

A megpakolt tetőcsomagtartó megváltoztatja a gépkocsi súlypontját, ezért oldalszélben különösen vezessen óvatosan, és ne közlekedjen nagy sebességgel.

Vezetési tanácsok – lásd 127. oldal.

¹⁾ Az egyes országok nemzeti előírásai szerint.



S 14512

Flex-Fix rendszer ✿

A Flex-Fix rendszer segítségével két kerékpár rögzíthető egy kihúzható tartószerkezeten, mely a gépkocsi padlólemezébe van beépítve.

A maximális terhelés 40 kg.

Ha nincs használatban, a Flex-Fix rendszer visszahúzható a gépkocsi padlójába.

Nem lehet a kerékpárokon olyan tárgy, amely szállítás közben meglazulhat.

A szállítórendszer kiegészítő tartozékeként többfunkciós doboz ✿ rendelhető.

Más tárgyak szállítása nem megengedett.



S 14624

A Flex-Fix rendszer kihajtása

Nyissa ki a csomagterajtót – lásd 26. oldal.

⚠ Figyelmeztetés

Nyitás közben senki ne tartózkodjon a Flex-Fix rendszer nyílási zónájában, mert ez balesethez vezethet.

Emelje meg a kioldókart A rögzítés kiold, és a rendszer gyorsan kihajtódik a lökhárítóból.



S 14514

Húzza ki teljesen a Flex-Fix rendszert, amíg hallhatóan nem reteszelődik.

Győződjön meg róla, hogy nem lehet visszahúzni a Flex-Fix rendszert a kioldókar ismételt meghúzása nélkül.



S 14568

Hajtsa fel a rendszámtáblatartót, és helyezze be a kitémasztóit teljesen a helyükre.



S 14515

A hátsó lámpatestek felszerelése

Vegye ki a tárolórekeszből a bal oldali (1), majd a jobb oldali lámpatestet (2).

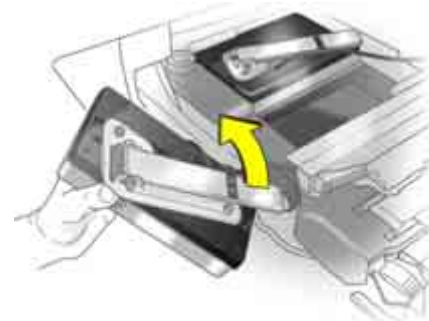

18339 5

Nyissa ki teljesen a lámpatest hátulján lévő lámpatartót.

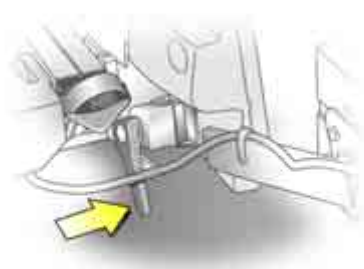

S 14570

Nyomja meg a szorítókart, és helyezze be a lámpatartót a foglalatba, amennyire csak lehet.

Végezze el a műveletet mindkét lámpatesttel.

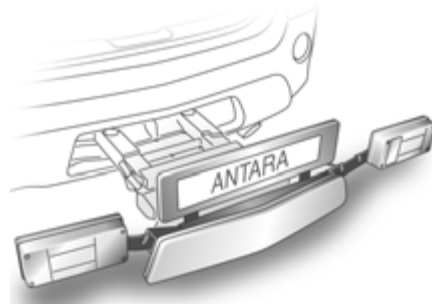

S 14516

Ellenőrizze a kábelt és a lámpatest helyzetét, és győződjön meg róla, hogy megfelelően a helyükre kerültek és rögzítődtek.



18478 5

A Flex-Fix rendszer rögzítése

Hajtsa elsőként a bal oldali (1), majd a jobb oldali (2) szorítókart kifelé, amíg meg nem akadnak. Mindkét szorítókar hátrafelé álljon, máskülönben a biztonságos működés nem garantált.

Figyelmeztetés

A Flex-Fix rendszert csak akkor szabad terhelni, ha az megfelelően rögzítve van. Ha nem rögzült megfelelően, ne rögzítsen rajta rakományt, hanem csúsztassa vissza a rendszert a helyére. A hiba kijavítása érdekében vegye fel a kapcsolatot egy szervizzel.

Csukja be a csomagterajtót.



S 14517

A pedáltartók kihajtása

Hajtsa ki egyik vagy mindkét pedáltartót felfelé, amíg az átíós támasztó nem rögzül.

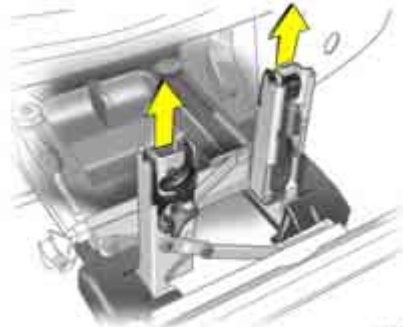

18344 1

Emelje ki a pedálrögzítőket a pedáltartókból.

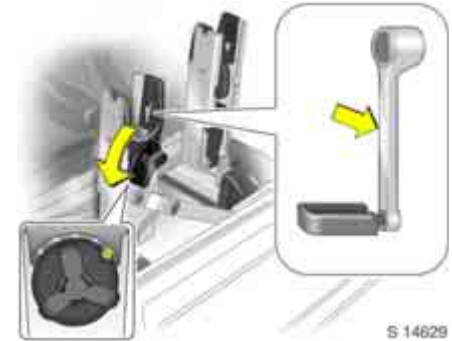

S 14629

A Flex-Fix rendszer beállítása egy kerékpárhoz

A pedáltartón lévő tekerőkarral nagyjából állítsa be a mozgatható pedáltartó egységet a hajtókar alakjának megfelelően.

Ha a kerékpárnak egyenes hajtókarja van, csavarja ki teljesen a pedáltartó egységet (5-ös helyzet) – lásd az ábrát.

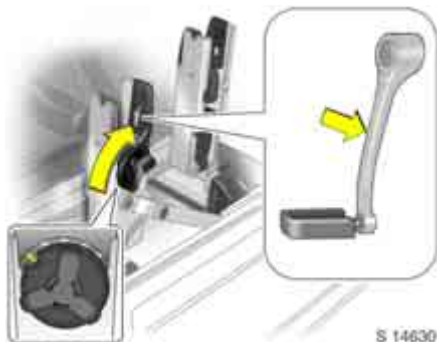

Ha a kerékpárnak íves hajtókarja van, csavarja be teljesen a pedáltartó egységet (1-es helyzet) – lásd az ábrát.

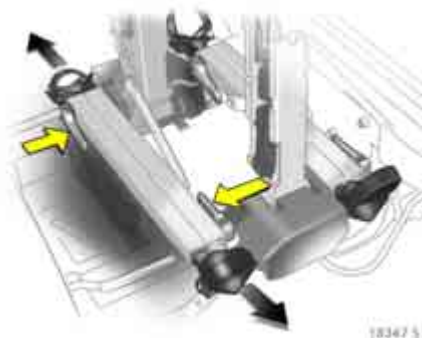

Nyomja meg a kioldókart, és húzza ki a keréktartókat.

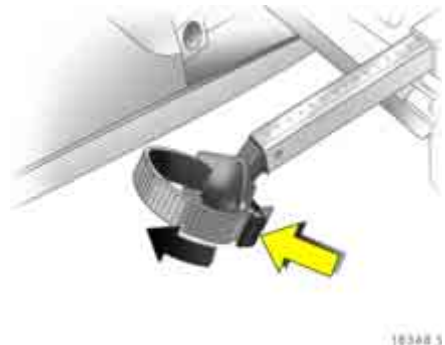

Nyomja meg a rögzítőheveder kioldókarját, és húzza ki a hevedert.



18349 S

A kerékpár előkészítése a rögzítéshez

Forgassa el a bal oldali pedál hajtókarját (a lánckerékkel átellenes oldal) függőlegesen lefelé. A bal hajtókar pedálja vízszintesen álljon.

Az előlő kerékpár első kerekének balra kell néznie.

A hátsó kerékpár első kerekének jobbra kell néznie.

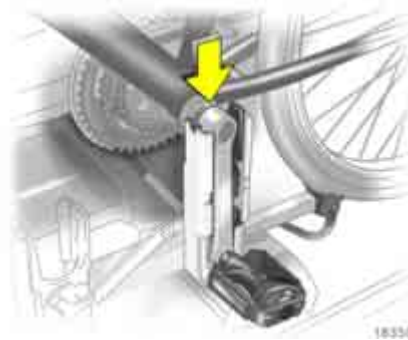

18350 S

Kerékpár rögzítése a Flex-Fix rendszerhez

Tegye fel a kerékpárt. Helyezze be a hajtókart a pedáltartó nyílásába az ábrának megfelelően.

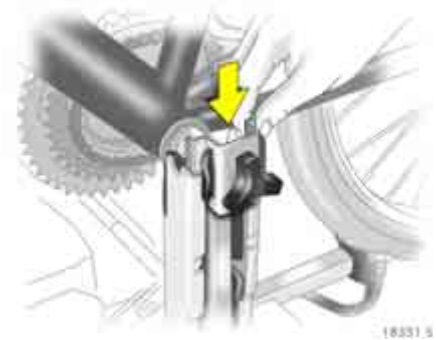

18331 S

Illessze a pedálrögzítőt a pedáltartó külső sínjeibe felülről, és csúsztassa lefelé, amennyire csak lehet – lásd 18454 S ábra, 160. oldal.

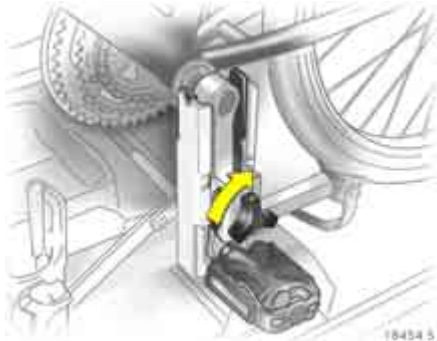

Rögzítse a hajtókart a pedálrögzítőn lévő csavar elforgatásával.



Állítsa be úgy a keréktartókat, hogy a kerékpár többé-kevésbé vízszintesen álljon. A pedálok és a csomagterajtó közötti távolság legalább 5 cm kell legyen. A keréktartók beállítása – lásd 158. oldal.

A kerékpár mindkét kerekét helyezze be a keréktartókba. A károsodás elkerülése érdekében sem a hajtómű csapágyháza, sem a hajtókar nem érhet hozzá a pedáltartóhoz.



A kerékpár beállítása a gépkocsi hosszanti tengelye mentén:

Lazítsa meg kissé a pedálrögzítő csavarját – lásd 157. oldal, 14629 S ábra.

Állítsa függőleges helyzetbe a kerékpárt a pedáltartón lévő tekerőkarral – lásd 157. oldal, 14629 S vagy 158. oldal, 14630 S ábra.

Ha az egyik kerékpár hozzáér a másikhoz, akkor az egymáshoz képesti helyzetük beállítható a keréktartók állításával és a pedáltartón lévő tekerőkarral, amíg a kerékpárok már nem érnek össze. Ellenőrizze, hogy elegendő szabad hely marad a gépkocsi és a kerékpárok között.

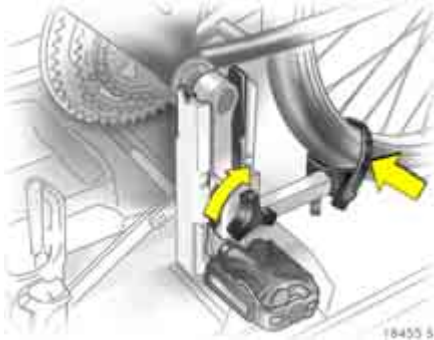

Húzza meg a pedálrögzítő egység rögzítőcsavarját végállásig.

A kerékpárok kerekeit rögzítse a keréktartókhoz a hevederek segítségével.

Ellenőrizze, hogy a kerékpárok biztosan rögzültek a helyükön.

Hasznos a keréktartók és a tekerőkar beállításait feljegyezni és eltenni minden egyes kerékpárhoz. A helyes előbeállítás megkönnyíti a kerékpár újbóli felhelyezését.

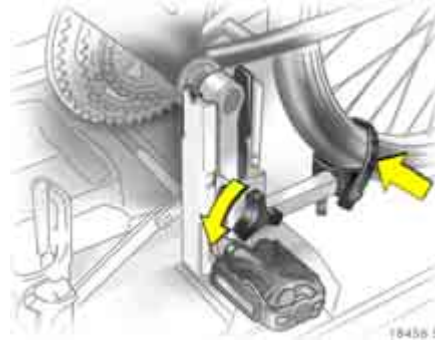

Kerékpár eltávolítása a Flex-Fix rendszerből
Vegye le a rögzítőhevedereket a kerekekről.

Tartsa meg a kerékpárt, lazítsa meg a pedálrögzítő egység rögzítőcsavarját, és emelje ki a pedálrögzítőt.

Vegye ki a kerékpárt a Flex-Fix rendszerből.



A Flex-Fix rendszer visszahajtása
Nyomja vissza a pedálrögzítőket a pedáltartókba.



18358 S

Vezesse be a hevedert, majd amennyire lehet, húzza szorosan lefelé.

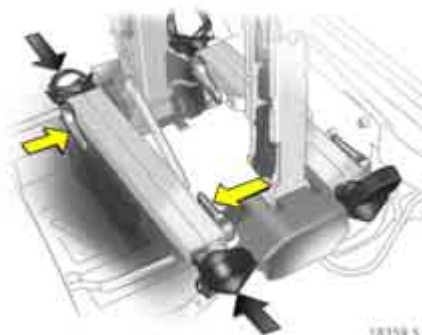

18359 S

Nyomja meg a kioldókart, és tolja be teljesen a keréktartókat.



18360 S

Akassza ki az átlós támasztó rögzítőkarját, és hajtsa le mindkét pedáltartót.

⚠ Figyelmeztetés

Vigyázzon, nehogy az ujjak becsípődjenek.

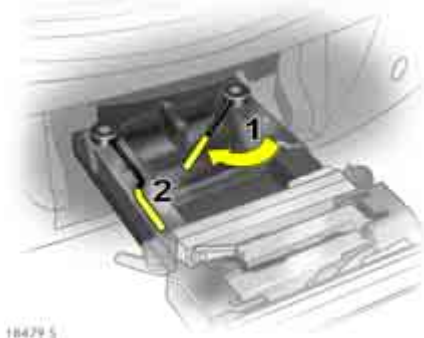

S 14479

Hajtsa elsőként a jobb (1), majd a bal oldali (2) rögzítőkart befelé, amíg be nem akadnak a helyükre.

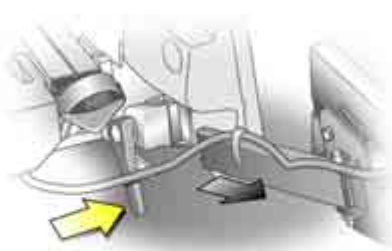

S 14571

Nyomja meg a rögzítőkart, és húzza ki mindkét lámpatartót a foglalatból.

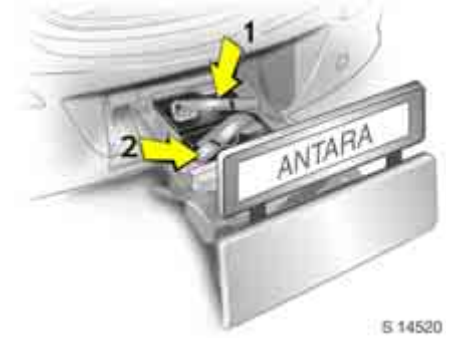

S 14520

Hajtsa be a lámpatartókat a lámpatestek hátulján.

Először tegye be a jobb oldali (1), majd a bal oldali (2) lámpatestet a megfelelő tartójába, majd nyomja őket lefelé, amennyire csak lehet. Nyomja be teljesen a kábeleket a vezetőkbe a sérülések elkerülése érdekében.



Húzza felfelé a rendszámábratartót, majd hajtsa le vízszintes helyzetbe.



Nyissa ki a csomagterajtót.

Emelje meg a kioldókart, és tolja vissza a rendszert a lökhárítóba, amíg nem rögzül.

Győződjön meg róla, hogy a kioldókar visszatért eredeti helyzetébe.

⚠Figyelmeztetés

Ha a rendszert nem lehet megfelelően becsukni, forduljon egy szervizhez segítségért.

Vonóhorog *

Ha a gépkocsi nincs vonóhoroggal felszerelve, javasoljuk, hogy a vonóhorog felszerelését szervizben végeztesse el, ahol információt is kaphat a megengedett vontatmány-terhelési értékekről.

A szervizek ismerik a vonóhorog beépítési technológiáját, és az esetleges hűtőrendszeri vagy egyéb szükséges módosításokhoz is a megfelelő ismeretekkel rendelkeznek.

⚠Figyelmeztetés

Amikor nem vontat, távolítsa el a vonóhorogszárat.

A vonóhorog beszerelési méretei – lásd 227. oldal.

Vonóhorog levehető vonóhorogszárral ❖**A vonóhorogszár tárolása**

A vonóhorogszár a csomagtérben, a padlóborítás alatt található egy zsákban, hevederrel rögzítve.

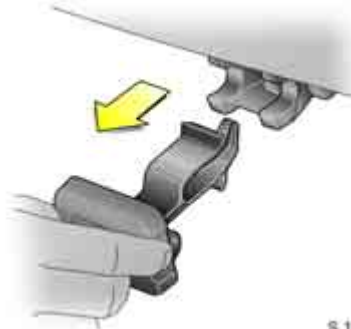

S 13518

A vonóhorogszár felszerelése

Vegye ki a védődugót a vonóhorogszár helyéről, és tegye a csomagtérbe.

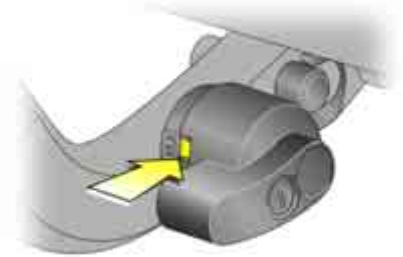

S 13519

Győződjön meg, hogy a karon lévő színjel piros.

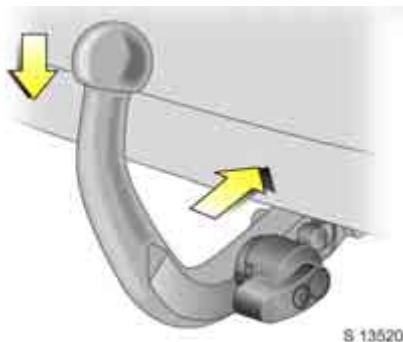

A vonóhorogszár behelyezése

A vonóhorogszárát helyezze a csatlakozóházba, és határozottan tolja lefelé, amíg hallhatóan nem rögzül.

Ha nem rögzült megfelelően, ismételje meg a fent leírtakat.

Ne forgassa jobbra és balra, vagy felfelé és lefelé a vonóhorogszárát, mert az megakadályozhatja a megfelelő illeszkedést.

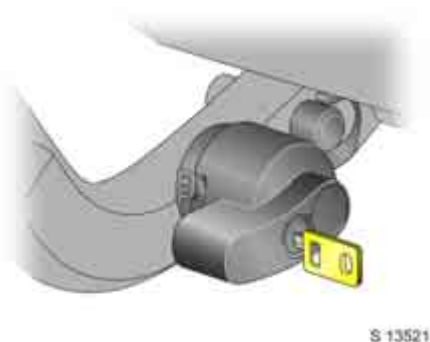

Zárja a vonóhorogszárát a mellékelt kulcs elfordításával a vonóhorogszár zárszerkezetében.

Vegye ki a kulcsot.

Fontos

Ellenőrizze a vonóhorogszár helyes rögzítését:

- A karon lévő zöld jelzésnek láthatónak kell lennie.
- A vonóhorogszár biztosan üljön a helyén.

A vonóhorogszár legyen zárva, a kulcs legyen kihúzva.

⚠Figyelmeztetés

Vontatni csak megfelelően rögzített vonóhorogszárval szabad.

Ha a vonóhorogszár nem rögzíthető megfelelően, forduljon szervizhez.

A vészfékkábel rögzítőszeme ✱

A fékezett lakókocsi/utánfutó ✱

vészfékkábelét kösse a rögzítőszemhez – ne a vonóhorogszárhoz.



S 13522

A vonóhorogszár leszerelése

Nyissa ki a vonóhorogszár zárszerkezetét, és vegye ki a kulcsot.

Nyomja a kart balra a vonóhorogszár felé, majd fordítsa lefelé. Húzza ki a vonóhorogszárát a tartószerkezetből.

Ha rozsdát vagy koszt talál ott, ahol a vonóhorogszár a tartószerkezethez csatlakozik, tisztítsa meg a területet, mielőtt visszahelyezi a védődugót a lyukba.

Tegye a vonóhorogszárát a zsákba, rögzítse a hevederrel, és helyezze el a csomagtérben, a padlókárpit alatt.

A vonóhorgot ne tisztítsa gőzborotvával vagy más nagynyomású tisztítóberendezéssel.

Vontatás

Lakókocsi/utánfutó-terhelés¹⁾

A megengedett lakókocsi/utánfutó-terhelés a gépkocsitól és a motortól függő maximális érték, amit nem szabad túllépni.

A valós lakókocsi/utánfutó-terhelés a lakókocsi vagy utánfutó össztömegének és a felkapcsolt vontatmány vonóhorogfejtterhelésének a különbsége.

A lakókocsi/utánfutó-terhelés mérésekor ezért csak a vontatmány kerekeinek szabad a mérlegen lennie, a kitámasztó keréknek nem.

A gépkocsijára vonatkozó megengedett lakókocsi- és utánfutó-terhelés adatait a gépkocsi okmányai tartalmazzák. Amennyiben másképp nem jelzik, a megadott érték legfeljebb 12%-os emelkedőig érvényes.

A megengedett legnagyobb terhelésű lakókocsit vagy utánfutót csak megfelelő gyakorlattal rendelkező vezető vontassa.

A megengedett legnagyobb lakókocsi/utánfutó-terhelés meghatározott emelkedési szögig és legfeljebb 1000 méter tengerszint feletti magasságig érvényes.

Magas hegyvidéken az alacsonyabb levegősűrűség miatt csökken a motor teljesítménye, így a gépkocsi kapaszkodóképessége is, ezért hegyi utakon esetleg nem használható ki teljesen a megengedett legnagyobb vontatmányterhelés.

A megengedett vontatható össztömeg minden további 1000 m magasságnövekedéssel 10%-kal csökken.

Enyhe emelkedő esetén (kisebb mint 8%, pl. autópályán) nem szükséges a vontatmánytömegét csökkenteni.

A tényleges lakókocsi- vagy utánfutó-terhelés és a gépkocsi tényleges össztömegének összege nem haladhatja meg a megengedett legnagyobb vontatható össztömeget. Ha pl. a gépkocsi a megengedett legnagyobb össztömeggel közlekedik, akkor a lakókocsit vagy utánfutót csak a megengedett legnagyobb vontatható össztömeg erejéig lehet terhelni.

A megengedett legnagyobb vontatható össztömeg értéke megtalálható az azonosító táblán – lásd 215. oldal.

¹⁾ Vegye figyelembe a nemzeti előírásokat.

Vonóhorogfej-terhelés

A vonóhorogfej-terhelés a vontatmány által a vonóhorogra kifejtett erő. Nagyságát a lakókocsi vagy utánfutó rakódásakor a súlyelosztással lehet befolyásolni.

A vontató gépkocsira vonatkozó legnagyobb megengedett vonóhorogfej-terhelés értéke (80 kg) a vonóhorgon lévő azonosító táblán található, és mindig, de főként nehéz utánfutók esetében igyekezzen elérni a maximális terhelést. A vonóhorogfej-terhelés soha nem lehet 25 kg-nál kevesebb.

A vonóhorogfej-terhelés mérésekor a lakókocsi vagy utánfutó vonószerkezetét ugyanabba a magasságba emelje, mint a terhelt vontatójármű vonóhorogmagassága felkapcsolt vontatmánynál. Ez különösen fontos a duplatengelyes lakókocsik/utánfutók esetében.

Hátsótengely-terhelés vontatáskor

Utánfutó vagy lakókocsi vontatása esetén a vontató gépkocsi teljes terhelésekor (beleértve minden utast) ne lépje túl a megengedett legnagyobb hátsótengely-terhelést.

Ha az egyes országok szabályozása lakókocsi és utánfutó vontatásakor alacsonyabb maximális sebességet ír elő, akkor azt vegye figyelembe.



A gumiabroncsok levegőnyomása

A vontató jármű gumiabroncsainak levegőnyomását növelje meg a teljes terhelésnek megfelelő értékre (lásd 224. oldal). Ellenőrizze az utánfutó vagy lakókocsi gumiabroncsainak levegőnyomását is.

Menettulajdonságok, vontatási tanácsok

Fékkal rendelkező ❄ lakókocsik és utánfutók esetén csatlakoztassa a vészfékkábelt a rögzítésszemhez ❄, vagy rögzítésszem hiányában hurkolja a vonóhorogszárra.

Ellenőrizze, hogy a kábelt átvezette a vonóhorogfej alatt, hogy a lakókocsi vagy utánfutó kapcsolófeje ne eshessen le az útra, ha véletlenül lekapcsolódik a vonóhorogról.

Ne engedje, hogy a kábel menet közben leljön az útburkolatra, de mindig hagyja annyira lazán, amennyi kanyarodáskor a teljes beforduláshoz szükséges. Kövesse a vonóhoroghoz mellékelt útmutatót.

Az utánfutó vagy lakókocsi összekapcsolása előtt zsirozza meg a gömbfejet. Ne tegye ezt, ha gömbfejre ható kilengéscsökkentő stabilizátort használ.

A menettulajdonságok nagyban függenek a lakókocsi vagy utánfutó teherelosztásától. Rögzítse a rakományt, hogy ne csúszkálhasson, és helyezze a lakókocsi vagy utánfutó közepére, lehetőleg a tengely fölé.

Az utólagosan felszerelhető eredeti Opel tartozékok segítik a vontatást, például nagyméretű visszapiillantó tükrök széles utánfutóhoz vagy lakókocsihoz.

Labilisabb utánfutók vagy lakókocsik esetén ajánlatos a lengőmozgások csillapítására kilengéscsökkentő stabilizátort felszerelni.

Vontatáskor azokban az országokban se lépje túl a 80 km/h sebességet, ahol ez megengedett.

Emelkedőn felfelé haladva ne vezessen 30 km/h-nál gyorsabban első sebességfokozatban, 50 km/h-nál gyorsabban második fokozatban.

Ügyeljen, hogy elegendő helye legyen kanyarodáskor, és kerülje a hirtelen kormánymozdulatokat.

Ha az utánfutó vagy lakókocsi belengene, vezessen lassabban, ne kormányozzon ellen, szükség esetén akár erősen is fékezzen.

Ha erősen kell fékezni, nyomja le a fékpedált, amilyen erősen csak tudja.

A hűtőventilátor elektromos meghajtású, ezéért hűtési teljesítménye nem függ a motor fordulatszámától. Emelkedőn haladva mindaddig nem szükséges visszaváltani, amíg a gépkocsi magasabb fokozatban is erőlködés nélkül halad.

Lakókocsi és utánfutó hosszú lejtőn történő vontatásakor a fékek igen jelentős többletterhelésnek vannak kitéve, ezért válassza azt a sebességi fokozatot és sebességet, amellyel az adott lejtőn felfelé haladna.

Az automata sebességváltó automatikus üzemmódban magától a megfelelő motorfékhatást biztosító sebességfokozatba kapcsol.

Vegye figyelembe, hogy ráfutófékes vagy anélküli utánfutót, ill. lakókocsit vontatva gépkocsija féktávolsága nagyobb, mint az utánfutó vagy lakókocsi nélküli gépkocsié. A fékszerkezettel rendelkező lakókocsik és utánfutók esetén kérjük, kövesse a használati utasítást. Ne végezzen változtatásokat a fékrendszeren.

A vontatás megkezdése előtt mindig ellenőrizze a lakókocsi vagy utánfutó világítását. Vegye figyelembe a nemzeti előírásokat.

A gépkocsi hátsó ködlámpája nem működik lakókocsi vagy utánfutó vontatásakor.

Tolatáskor mindig legyen valaki, aki segíti (irányítja) Önt.

Mielőtt egy hosszú vagy meredek lejtőn elindulna lefelé, csökkentse a sebességet, és kapcsoljon alacsonyabb sebességfokozatba a fékpedált használata helyett, hogy elkerülje a fékek túlmelegedését, valamint hatékonyságuk csökkenését.

Parkolásnál mindig ékelje ki a gépkocsi és az utánfutó vagy lakókocsi kerekeit egyaránt, és mindig határozottan húzza be a kéziféket. Ha csak lehetséges, ne parkoljon lejtőn.

⚠Figyelmeztetés

Az ékek eltávolításánál legyen valaki a segítségére. Ügyeljen arra, hogy aki kiveszi az ékeket, oldalt álljon.

Ne vegye ki a kerekeket fékező ékeket úgy, hogy közben az utánfutó vagy lakókocsi mögött áll, mert könnyen megsérülhet, továbbá a gépkocsi és vontatmánya is kárt szenvedhet.

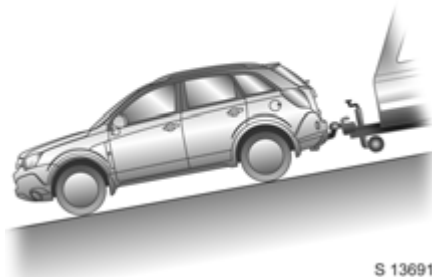

Parkolás emelkedőn

Ha nem kerülhető el az emelkedőn való parkolás, nyomja le a fékpedált, majd kérjen meg valakit, hogy helyezzen ékeket a lakókocsi vagy utánfutó kerekei alá, végül engedje fel a fékpedált, hogy az ékek átvegyék a terhelést.

Nyomja le újra a fékpedált, húzza be a kéziféket, majd kapcsoljon első sebességfokozatba, ha emelkedőn parkol, illetve hátrameneti fokozatba, ha lejtőn (az automata sebességváltó * legyen P állásban), végül engedje fel a fékpedált.



Elindulás emelkedőn

Nyomja le teljesen és tartsa lenyomva a fékpedált, indítsa be a motort, tegye a váltót sebességbe, majd engedje ki a kéziféket.

Engedje fel a fékpedált, majd induljon el lassan, míg a lakókocsi vagy utánfutó eltávolodik az ékektől. Álljon meg, és kérjen meg valakit, hogy szedje össze és rakja el az ékeket. Eközben lehetőleg ne essen vissza a motor fordulatszámra.

Automata sebességváltóval * rendelkező gépkocsiknál automatikus üzemmódban csak adjon elegendő gázt.

Különleges körülmények között (nagy terheléssel, hegyvidéki területen, erős emelkedőn) történő elindulás előtt kapcsolja ki a szükségtelen elektromos fogyasztókat (mint pl. hátsó ablakfűtés, légkondicionáló rendszer, ülésfűtés *).

Hibaelhárítás, autóápolás

Dízel üzemanyagrendszer, légtelenítés	171
Motorháztető.....	171
Indítás.....	172
Indítás segédindító kábellel *.....	172
Vontatás	174
Gépkocsiemelő és szerszámok.....	176
Elakadásjelző háromszög ▲* és elsősegélycsomag ⊕*.....	177
Szükségpótkerék	177
Kerékcseré.....	178
Elektromos rendszer.....	181
Biztosítékok és az általuk védett legfontosabb áramkörök.....	182
Izzócseré	185
Eredeti Opel alkatrészek és tartozékok.	191
Biztonsági megjegyzés	191
Folyadékszintek ellenőrzése és utántöltése	191
Ablaktörlők	198
Szélvédőmosó rendszer	199
Akkumulátor	200
Elektronikus alkatrészek védelme.....	201
A gépkocsi tárolása	201
Autóápolás	201

▲Figyelmeztetés

Ezen utasítások figyelmen kívül hagyása személyi sérüléshez vagy életveszélyhez vezethet. A gépkocsi utasait is tájékoztassa ennek megfelelően.

Dízel üzemanyagrendszer, légtelenítés

Sose hagyja teljesen kiürülni az üzemanyagtartályt. Ha az  ellenőrzőlámpa kigyullad, tankoljon minél hamarabb.

A motort az üzemanyagtartály kiürülése után is újra lehet indítani. Ekkor előfordulhat, hogy a motor nehezebben indul el. Kapcsolja be a gyújtást háromszor kb. 15 másodpercre. Kísérlelje meg a motor indítását legfeljebb 40 másodpercen keresztül. Ha a motor nem indul el, várjon legalább 10 másodpercig, majd próbálja meg újra. Ha a motor továbbra sem indul, a hiba kijavítása érdekében forduljon szervizhez.

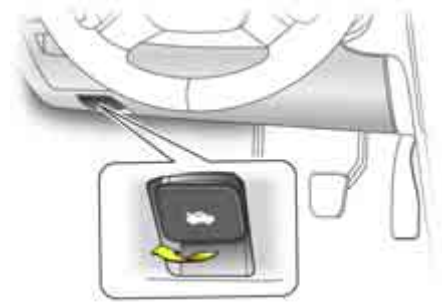

S 12869

Motorháztető

A motorháztető kinyitásához húzza meg a  nyitókart a műszerfal alatt, bal oldalon.

A motorháztető zárja kiold, a tető kissé felnyílik. A kioldókart nyomja vissza eredeti állásába.

Menet közben ne húzza meg a kioldókart.

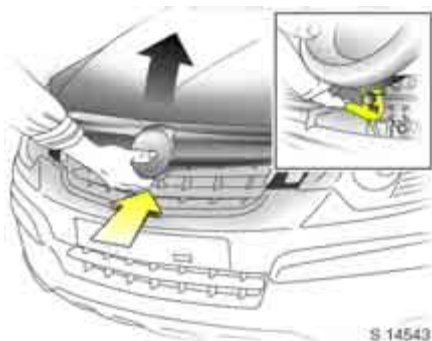

A teljes kinyitáshoz keresse meg a motorháztető alján, a közepétől kissé balra található biztonsági reteszt, nyomja felfelé, és óvatosan emelje fel a motorháztetőt. A motorháztető nyitott állapotában magától megáll.

A motorháztető felnyitásakor a lecsúszó falevelek, hó vagy egyéb szennyeződés eltömítheti a levegő belépőnyílásokat. Rendszeresen távolítsa el a lerakódott port, faleveleket vagy havat. Levegő belépőnyílások – lásd 114. oldal.

Ne közlekedjen nyitott motorháztetővel.

Záráshoz fokozatosan engedje le a motorháztetőt, majd körülbelül 30 cm magasságból engedje le.

A motorháztető első élének megemelésével ellenőrizze, hogy bezáródott-e. Ha nem záródott le, ismétlje meg a fent leírtakat.

Indítás

Ne indítson gyorstöltőről

Ezáltal elkerülhető az elektronikus alkatrészek károsodása.

⚠Figyelmeztetés

Ha a gépkocsi akkumulátorát tölteni kell, amíg az a gépkocsiban van, a robbanásveszély elkerülése érdekében biztosítsa, hogy az akkumulátor körül megfelelő szellőzés legyen.

Ne kísérlelje meg betolással vagy vontatással beindítani a motort

Mivel gépkocsija katalizátorral rendelkezik, nem szabad betolással vagy behúzással indítani – lásd 133. oldal.

A gépkocsit csak segédindító kábel segítségével szabad beindítani – lásd a következő oldalakon.

Indítás segédindító kábellel ✱

A segédindító kábel segítségével egy másik gépkocsi akkumulátoráról beindíthatja a lemerült akkumulátorú gépkocsi motorját.

Az indítási kísérleteket 1 perces időközökkel legfeljebb 15 másodpercig végezze.

⚠Figyelmeztetés

Különös körülményekkel járjon el. A következőktől történő bármilyen eltérés az akkumulátor felrobbanásából adódó sérülésekhez, valamint mindkét gépkocsi elektromos berendezéseinek meghibásodásához vezethet.

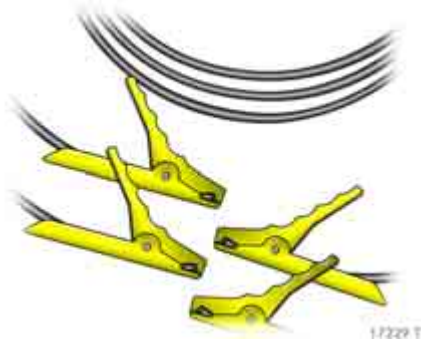

- Soha ne tegye ki az akkumulátort szikra vagy nyílt láng hatásának.
- A lemerült akkumulátor 0 °C körüli hőmérsékleten megfagyhat. A fagyott akkumulátort meleg helyiségben olvassza ki, mielőtt csatlakoztatja hozzá a segédindító kábelt.
- Az akkumulátor-folyadékot tartsa a szemtől, bőrtől, szövetektől, fényezett felületektől távol. A folyadék kénsavat tartalmaz, amely közvetlen érintkezés esetén sérülést és kárt okozhat.
- Az akkumulátor közelében végzett munka során viseljen védőszemüveget és védőruhát.

- Csak azonos feszültségű (12 voltos) segédakkumulátort használjon. A segédakkumulátor kapacitása (Ah) ne legyen lényegesen kisebb a lemerült akkumulátorénál. A feszültség- és kapacitásértékek megtalálhatóak az akkumulátorokon.
- Olyan segédindító kábelt használjon, amelynek szigeteltek a csatlakozói, és a kábel keresztmetszete legalább 16 mm² (dízelmű motor esetén 25 mm²).
- Ne kösse le a lemerült akkumulátort a gépkocsi elektromos rendszeréről.
- Kapcsolja ki a felesleges fogyasztókat. Ha az Infotainment rendszer be van kapcsolva, megrongálódhat segédindítás közben.
- Az indítás során ne hajoljon az akkumulátor fölé.
- A két kábel csatlakozói ne érintsék egymást.
- A segédindítás közben a gépkocsi ne érjenek egymáshoz.
- Húzza be a kéziféket.
- A kézi sebességváltót tegye üres fokozatba, az automata sebességváltót *pedig P állásba.

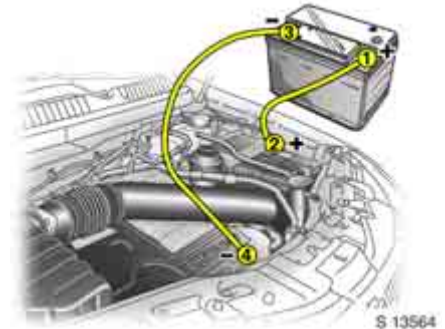

A kábeleket az ábrának megfelelően csatlakoztassa:

1. Kösse a segédindító kábel egyik végét a segédakkumulátor pozitív sarujára **1** (a „+” jelet a sarun vagy az akkumulátor házán találja).
2. Ugyanezen kábel másik végét kösse a lemerült akkumulátor pozitív sarujára **2** („+” jel).
3. A második kábel egyik végét kösse a segédakkumulátor negatív sarujára **3** (a „-” jelet a sarun vagy az akkumulátor házán találja).
4. Ugyanezen kábel másik végét **4** kösse a másik gépkocsi valamely testpontjára (például a motorblokkra).

⚠ Figyelmeztetés

Ügyeljen arra, hogy a kábelvégek véletlenül se érjenek hozzá a motortér fém felületeihez.

- Nem szabad a kábel másik végét a lemerült akkumulátor negatív pólusára kötni.
- A csatlakozási pont a lehető legtávolabb legyen a lemerült akkumulátortól.
- Úgy helyezze el a kábeleket, hogy azok ne érhessenek hozzá a motortérben lévő forgó alkatrészekhez.
- Indítsa be a segédindítást biztosító gépkocsi motorját.
- 5 perc után indítsa be a lemerült akkumulátorú gépkocsi motorját. Az indítási kísérleteket legfeljebb 15 másodpercig végezze, 1 percenként ismételve.
- Beindulás után ne kösse le a kábeleket, hanem hagyja jární mindkét gépkocsi motorját alapljáraton kb. 3 percig.
- Az elektromos rendszerben fellépő feszültségcsúcsok elkerülése érdekében a kábelek eltávolítása előtt kapcsoljon be egy fogyasztót (például fényszórók, hátsó ablakfűtés) a lemerült akkumulátorú gépkocsiban.
- Járossa a lemerült akkumulátorú gépkocsit körülbelül 20 percig, hogy töltődjön az akkumulátor.
- A segédindító kábelek eltávolítása a fentiekkel ellentétes sorrendben történjen.

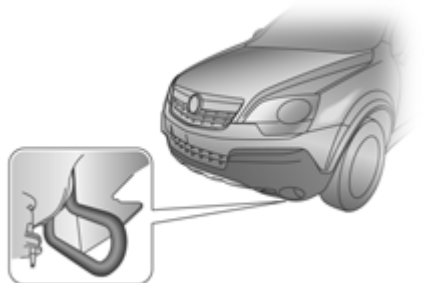

S 14541

Vontatás

A gépkocsi vontatása

A vontatókötelet * – vagy még jobb, ha vonórudat * – az első vonószemhez csatlakoztassa (amely az első lökhárító alatt található). A gépkocsit csak előlről szabad vontatni.

Az első vonószem csak a gépkocsi vontatására használható, az elakadt gépkocsi mentésére nem.

⚠ Figyelmeztetés

Soha ne emelje meg a gépkocsit a vonószemnél fogva.

A váltókart kapcsolja üres állásba. Kapcsolja be a gyújtást, hogy a kormányzarat oldja, és hogy a féklámpákat, valamint az ablaktörlőt működtetni tudja.

Lassan induljon el, és kerülje a rángatást. A túlzott húzó igénybevételek sérülést okozhatnak a gépkocsikban.

⚠ Figyelmeztetés

Fékezésnél nagyobb pedálerőre lesz szükség, mivel a fékrásegítő csak járó motornál működik.

Jelentősen nagyobb kormányerőre van szükség, mivel a kormányrásegítés is csak járó motornál működik.

A vontatókötelet ✱ tartsa távol az első lökhárítótól, és gondoskodjon arról, hogy a vontatókötél mindkét végén biztonságosan rögzítve legyen a vonószemekhez. Ezt a vontatókötél ✱erős meghúzásával ellenőrizze.

Zárja be az ablakokat és a szellőzést kapcsolja belső levegőkeringetésre (lásd 109. oldal), hogy a vontató gépkocsi kipufogógáza ne jusson az utastérbe.

Soha ne üljenek utasok a vontatott gépkocsiban.

Ne vontasson olyan gépkocsit, amelynek sérült, meglazult alkatrészei nincsenek megfelelően a gépkocsihoz rögzítve, vagy melynek kerekei, kormányja vagy fékei meghibásodtak.

A gépkocsi megrongálódásának elkerülése érdekében ne vontassa hosszabb ideig vontatókötéllel ✱ vagy vontatórúddal ✱ a gépkocsit. Ilyen módon csak szilárd burkolatú úton vontassa a gépkocsit.

Automata sebességváltóval ✱ felszerelt gépkocsik esetén: csak kerékemelővel vagy platós utánfutón vontasson. A vontatás súlyos károsodást okozhat a váltóban.

Kérjen segítséget egy szerviztől.

Autómentő szolgálat

Csak az Ön által választott szállítóra bízva gépkocsiját, és a megbízás előtt kérjen árajánlatot. Ezáltal elkerülheti a fölösleges költségeket, valamint az esetleges kárrendezési vitákat a biztosítóval.

Ha csak lehetséges, vegyen igénybe platós utánfutót. Ha a gépkocsit az útfelülettől emelt kerékkel kell vontatni, valamennyi kereket tartsa távol az úttól; használjon vontatókeretet.

A gépkocsi vontatásához ne használjanak emelőhevederes vontatót, és ne vontassa a gépkocsit úgy, hogy az első vagy hátsó kerekek az úton gurulnak, mert a gépkocsi súlyosan károsodhat.

A vontatás megkezdése előtt tegye a sebességváltót üresbe (az automata sebességváltót ✱ kapcsolja **N** állásba), kapcsolja be a vészvillogót, fordítsa a gyújtáskapcsolót ACC állásba, és engedje ki a kéziféket.

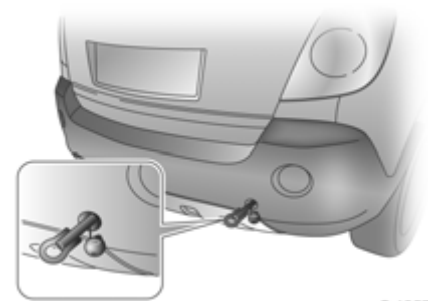

S 13574

Másik gépkocsi vontatása

Szükséghelyzetben csatlakoztasson vontatókötelet ✱ – vagy még jobb, ha egy vontatórudat ✱ – a vonószemhez.

A hátsó vonószem ✱ a csomagtérben, a padlókárpit alatt található.

Távolítsa el a hátsó lökhárítón lévő fedelet, a fedél alsó részének megnyomásával.

Csavarja be a hátsó vonószemet az óramutató járásával ellentétes irányba, hogy szorosan a helyére kerüljön.

Figyelmeztetés

Soha ne emelje meg a gépkocsit a vonószemnél fogva.

Lassan induljon el, és kerülje a rángatást. A túlzott húzó igénybevételek sérülést okozhatnak a gépkocsikban.

A károsodások elkerülése érdekében a kezdetben laza vontatókötelet óvatos elindulással feszítse meg, ne pedig hirtelen rántással.

Vontatás után csavarja ki a hátsó vonószemet az óramutató járásának megfelelően, vegye ki és helyezze vissza a fedelet.

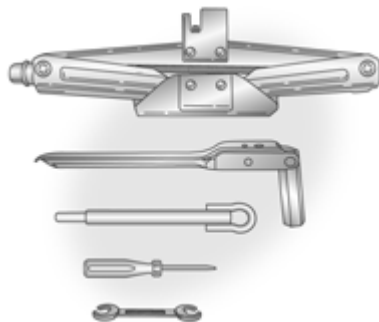

S 13702

Gépkocsiemelő és szerszámok

A gépkocsiemelőt és a szerszámokat kifejezetten az Ön gépkocsijához tervezték, ezért csak ehhez a gépkocsihoz használja. A gépkocsiemelőt csak kerékcseré céljából használja.

A gépkocsiemelő és a szerszámok a csomagtérben, a padlókárpit alatt található.

Figyelmeztetés

Hirtelen fékezéskor vagy ütközéskor az utastérben elszabaduló rögzítetlen tárgyak személyi sérülést okozhatnak, illetve kárt tehetnek a gépkocsi belterében.

Rögzítse a gépkocsiemelőt és a szerszámokat megfelelően a csomagtérben, a padlókárpit alatt.

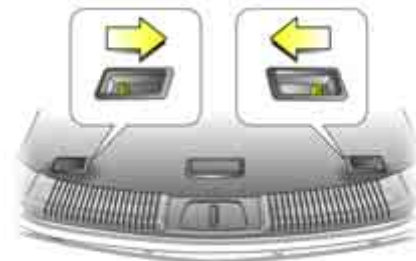

S 13700

A gépkocsiemelő és a szerszámok elővételéhez nyissa ki csomagtérajtót. Nyomja a padlókárpiton lévő karokat a fogantyú felé, és emelje fel a padlókárpitot a fogantyúnál fogva.

Akassza be a kampót a csomagtérajtó nyílásának felső részébe (lásd 63. oldal, S 13419 ábra).

Csavarja ki a szárnyascsavart az emelőből az óramutató járásával ellentétes irányba tekerve, majd vegye elő a gépkocsiemelőt és a kerékkulcsot.

Távolítsa el a kerékkulcsot tartó zsák rögzítésére szolgáló hevedert. Ezután vegye ki a kerékkulcsot a zsákból.

Elakadásjelző háromszög * és elsősegélycsomag *

Az elsősegélydoboz és az elakadásjelző háromszög a padlókárpit alatt található a csomagterben.



S 13457

Szükségpótkerék

A szükségpótkerék a csomagtartóban található, biztosítóanyával rögzítve a padlókárpit alatt.

Nyomja a padlókárpiton lévő karokat a fogantyú felé, és emelje fel a padlókárpitot a fogantyúnál fogva (lásd 176. oldal, S 13700 ábra). Akassza be a kampót a csomagterajtó nyílásának felső részébe (lásd 63. oldal, S 13419 ábra).

Csavarja ki a rögzítőt az óramutató járásával ellentétes irányba tekerve, majd emelje ki a pótkereket a helyéről.

Általános információk

Ha téli gumiabroncsot* használ, előfordulhat, hogy a pótkeréken nyári gumiabroncs van.

Nyári gumiabronccsal szerelt pótkerék használata befolyásolhatja a gépkocsi vezethetőségét, különösen csúszós útfelületen.

Minél hamarabb javíttassa meg és egyensúlyoztassa ki a sérült gumiabroncsot, majd cserélje vissza a kerekeket.

A szükségpótkerékre vonatkozó megjegyzések

- Szükségpótkerékkel a gépkocsi menettulajdonságai megváltozhatnak, különösen téli gumiabroncsok *használata esetén. Minél előbb cseréltesse ki a sérült gumiabroncsot, és szerelje vissza a kiegyensúlyozott kereket.
- Ne szereljen egynél több szükségpótkereket a gépkocsira.
- Ne közlekedjen 80 km/h sebességnél gyorsabban.
- A kanyarokban lassan hajtson.
- Ne használja a szükségpótkereket huzamosabb ideig.
- Késlekedés nélkül cserélje vissza a szükségpótkereket teljes méretűre.
- Ha valamelyik kerékre szükségpótkerék van felszerelve, ne vigye az autót olyan gépi autósóba, ahol a gépkocsikat automatikus rendszer húzza előre egy sínen. A szükségpótkerék beszerülhet a sínrendszerbe, ilyenkor megsérülhet a pótkerék, a gumiabroncs, sőt akár a gépkocsi más részei is.
- A szükségpótkeréken nem szabad hóláncot használni.
Amennyiben hólánc felszerelése válik szükségessé az első kerék defektje után, a szükségpótkereket szerelje hátulra, és az egyik hátsó kereket szerelje fel előre. Ellenőrizze és szükség szerint állítsa be a gumiabroncsok levegőnyomását – lásd 224. oldal.
- A szükségpótkerék használatára vonatkozóan kövesse a 153., 181. és 223. oldalon található utasításokat.

Tanácsok a kötött forgásirányú gumiabroncsokkal *kapcsolatban

A kötött forgásirányú gumiabroncsok képességei csak akkor használhatók ki teljes mértékben, ha az előírt forgási iránynak megfelelően szerelték fel őket.

Amennyiben egy kerék vagy pótkerék a megadott forgási iránynak ellentétesen kerül felhelyezésre egy defekt miatt, a következőkre kell figyelni:

- Megváltoztathatnak a gépkocsi menettulajdonságai. Minél előbb cseréltesse ki a sérült gumiabroncsot, majd egyensúlyoztassa ki és szereltesse vissza a kereket.
- Ne közlekedjen 80 km/h sebességnél gyorsabban.
- Vezessen óvatosan, különösen esős vagy havas időben.
- A kötött forgásirányú gumiabroncsokkal kapcsolatos további információk – lásd 149. oldal.

Kerékcseré

Az esetleges sérülések kockázatának csökkentése érdekében tegye meg a következő előkészületeket, és járjon el az alábbiak szerint:

- Szilárd, sík, csúszásmentes talajon parkoljon.
- Kapcsolja be a vészvillogót, és húzza be a kéziféket. Kapcsolja az első vagy a hátrameneti fokozatot (automata sebességváltón *a P állást).
- Állítsa fel megfelelő módon az elakadásjelző háromszöget *.
- Az összes utas szálljon ki a gépkocsiból, és kérje meg őket, hogy a forgalomtól távol, biztonságos helyen várakozzanak.
- Vegye ki a pótkereket a csomagtér padlókárpitja alól – lásd 177. oldal.
- A gépkocsi megemelése előtt a kormányzott kerekeket forgassa egyenes állásba.

- Vegye le a dísz tárcsát ❄.
- Lazítsa meg a kerékcsavarokat egy fordulattal a gépkocsi felemelése előtt, de ne csavarja ki teljesen a csavarokat, mielőtt a kerék elemelkedik a földtől.
- Soha ne cseréljen egyszerre több kereket.
- Rögzítse a cserélendő kerékkel átlósan szemben levő kereket ékekkel vagy megfelelő tárgyakkal a kerék előtt és mögött is.
- A forgalom közvetlen közelében ne emelje meg a gépkocsit.
- A gépkocsiemelőt csak kerékcserehez használja.
- Soha ne lépje túl az emelő maximális teherbírását (900 kg).
- Ha a talaj túlságosan laza, helyezzen max. 1 cm vastagságú kemény lapot az emelő talpa alá. Vastagabb lap használata kárt okozhat a gépkocsiban és az emelőben.

- Ne emelje a gépkocsit magasabbra, mint ami a kerékcserehez feltétlenül szükséges.
- Sem emberek, sem állatok nem tartózkodhatnak a gépkocsiban felemelésekor.
- Ne indítsa be vagy járassa a motort, és ne másszon a megemelt gépkocsi alá.
- Kerékcserekor a kerékcsavarok becsavarása előtt enyhén zsírozza meg a kerékcsavarok kúpos felületét.
- A gépkocsi leengedése után teljesen szorítsa meg a kerékcsavarokat az előírt nyomattékkal (lásd 223. oldal).
- Ha a biztonságos kerékcserehez nem megfelelők a körülmények, vegye fel a kapcsolatot egy szervizzel.



S 16646

1. Pattintsa le a dísz tárcsát ❄.
2. Lazítsa meg egyenként a kerékcsavarokat egy teljes fordulattal a kerékkulcs segítségével, a lehető legszorosabban a kerékcsavarokra helyezve azt.



S 13693

3. Az első és hátsó emelési pontok helyét bemélyedések jelzik a küszöb alján, az ajtók alatt.

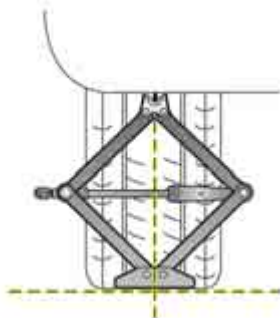

S 13694

4. Mielőtt az emelőponthoz illesztené, a gépkocsiemelőt az emelőszem kézi forgatásával állítsa megfelelő magasságúra. Helyezze a gépkocsiemelőt a sérült kerékhez legközelebb eső emelési pont alá (elöl vagy hátul) úgy, hogy az emelőkarom ölelje körül a gépkocsi alján végigfutó peremet. Ellenőrizze, hogy az emelőkarom megfelelően helyezkedik-e el.
- A gépkocsiemelő talpa pontosan az emelési pont alatt érintse a talajt, úgy, hogy ne tudjon elcsúszni.

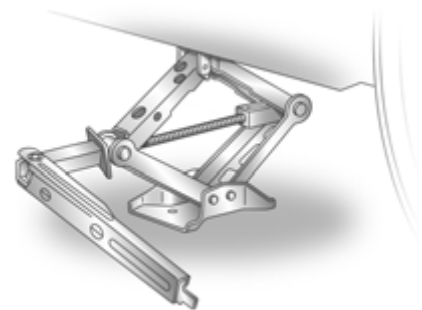

S 13727

5. A hajtókart illessze az emelőszembe, és forgatásával emelje meg a gépkocsit. Ha az emelő elmozdul, vagy a helyzete nem megfelelő, haladéktalanul engedje le a gépkocsit óvatosan, és állítsa be újra az emelőt.
- Csak annyira emelje meg a gépkocsit, amíg a kerekek éppen elemelkednek a földről.
6. Balra forgatva csavarja ki a kerécsavarokat, majd törölje őket tisztára egy ronggyal. Ezután kenje be vékony rétegben zsírral a kerécsavarok kúpos részét. Ne zsírozza meg a menetet.
- A kicsavart kerécsavarokat tegye olyan helyre, ahol a meneteik nem piszkolódnak be.



7. Cserélje ki a kereket. A pótkerékre vonatkozó megjegyzések – lásd 178. oldal.
8. Csavarja vissza és enyhén húzza meg valamennyi kerékcsavart kézzel, míg a kerék fel nem fekszik a kerékagyra.
9. A kerékkulcsot balra forgatva engedje le a földre a gépkocsit.
10. Húzza meg a kerékcsavarokat átlós sorrendben úgy, hogy a kerékkulcsot teljesen rányomja a csavarokra.
11. Tegye a lecserélt kereket a csomagterbe.
12. Tegye helyére az emelőt és a szerszámokat, valamint az elakadásjelző háromszöget * – lásd 176. és 177. oldal.
13. Ellenőrizze a felszerelt keréken a gumibroncs levegőnyomását – lásd 224. oldal. Szükség szerint állítsa be.
14. Egyensúlyoztassa ki a kereket, és ellenőriztesse a kerékcsavarok meghúzási nyomatékát minél hamarabb, ill. állíttassa be, ha szükséges. Meghúzási nyomaték – lásd 223. oldal.
15. Cseréltesse ki a sérült gumibroncsot a leszerelt keréken.
16. A szükségpótkereket késlekedés nélkül cserélje vissza teljes méretűre.

Elektromos rendszer

⚠Figyelmeztetés

Az elektronikus gyújtóberendezés nagyfeszültségű. Elemeinek érintése tilos, életveszélyes!

Biztosítékok

A gépkocsiban két biztosítékdoboz van: a műszerfali biztosítékdoboz az első utasoldali lábtér bal oldalán, a motortéri biztosítékdoboz pedig a hűtőfolyadék-kiegyenlítőtartály mellett található.

Ajánlatos mindig a gépkocsiban tartani egy teljes biztosítékkészletet.

A tartalék biztosítékok a motortérben lévő biztosítékdobozban találhatóak.

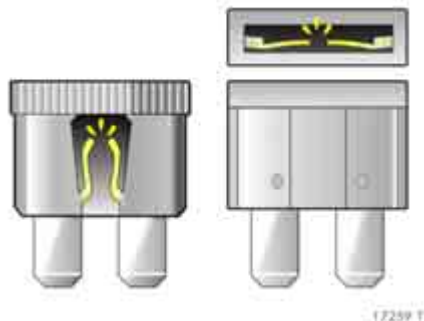

Biztosíték cseréje előtt kapcsolja ki a vonatkozó kapcsolót, illetve a gyújtást.

A hibás biztosítékot az elolvadt szátról lehet felismerni. A biztosítékot csak akkor cserélje ki, ha a hiba okát meghatározta és kijavította.

A biztosíték-eltávolító csipesz a motortérben lévő biztosítékdobozban található. A kiégett biztosíték eltávolításához ne használjon elektromosan vezető szerszámot.

Csak az előírt értéknek megfelelő biztosítékokat szereljen be. A biztosíték értéke minden biztosítékon megtalálható, továbbá a biztosíték színe is jelzi annak értékét.

Biztosítékok Azonosító szín	Biztosítékok Érték ¹⁾
szürke	2 A
világosbarna	5 A
sötétbarna	7,5 A
piros	10 A
világoskék	15 A
sárga	20 A
fehér	25 A
világoszöld	30 A
narancssárga	40 A
sötétkék	60 A

¹⁾ Amperben



Biztosítékok és az általuk védett legfontosabb áramkörök

Műszerfali biztosítékdoboz

Az utasoldali lábtér bal oldalán található. Oldja ki a reteszt a fedél kinyitásához.

A biztosítékok cseréjéhez a motortérben lévő biztosítékdobozban talál egy biztosítékcsipeszt.

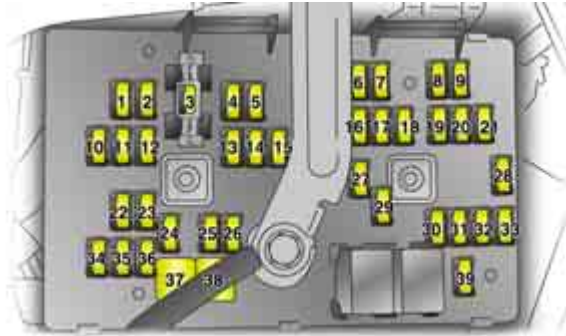

S 13493

Bizonyos áramköröket több biztosíték is védhet.

Szám	Áramkör	Érték
1	Tartozékdugalj	20 A
2	Ülésfűtés	20 A
3	Hangrendszer	15 A
4	Utánfutó	10 A
5	Helyzetjelző lámpa (jobb oldal)	10 A
6	Légkondicionálás	10 A
7	Szervokormány	10 A
8	Karosszéria vezérlőegység	10 A
9	Riasztóberendezés	10 A
10	Központi ajtózárral	20 A
11	Irányjelző (jobb oldal)	15 A
12	Irányjelző (bal oldal)	15 A

Szám	Áramkör	Érték
13	Motorleállítás	15 A
14	Fényszórómosó	15 A
15	Hátsó helyzetjelzők	10 A
16	Légkondicionálás	15 A
17	Karosszéria vezérlőegység	20 A
18	Karosszéria vezérlőegység	15 A
19	Gyújtáskapcsoló	2 A
20	Hátsó ködlámpa	10 A
21	Légzsák	10 A
22	Első ajtózárral	15 A
23	Tartozékdugalj	20 A
24	Sebességváltó vezérlőegység	15 A
25	Motor	15 A
26	Karosszéria vezérlőegység	10 A

Szám	Áramkör	Érték
27	-	-
28	Szélvédőmosó	10 A
29	Külső tükörfűtés	15 A
30	Műszerek	10 A
31	Gyújtás	10 A
32	Légzsák	10 A
33	Távirányító a kormánykeréken	2 A
34	Behajtható külső visszapillantó tükrök	10 A
35	-	-
36	Cigarettagyújtó	20 A
37	Jobb első elektromos ablak	20 A
38	Bal első elektromos ablak	20 A
39	Automata sebességváltó	10 A

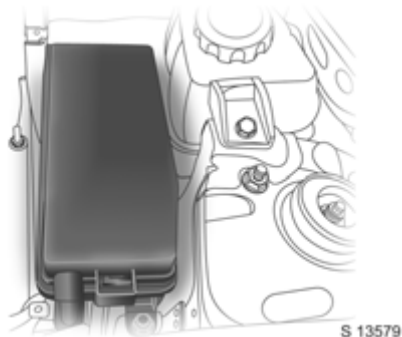

Motortéri biztosítékdoboz

A biztosítékdoboz a motortérben, a hűtőfolyadék kiegyenlítő-tartály mellett található.

⚠ Figyelmeztetés

Az esetleges sérülések elkerülése érdekében állítsa le a motort, mielőtt kinyitná a motortéri biztosítékdobozt.

A kinyitáshoz akassza ki és nyissa fel a fedelet.

A biztosítékok cseréjéhez a motortérben lévő biztosítékdobozban talál egy biztosítékcsipeszt.

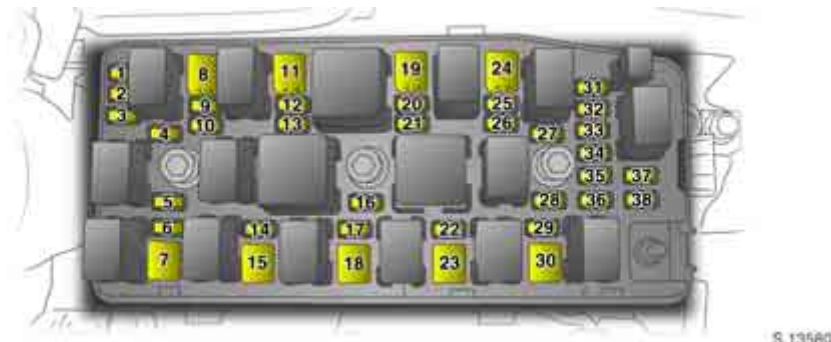

Bizonyos áramköröket több biztosíték is védhet.

Szám	Áramkör	Érték
1	Motor 1	15 A
2	Motor 2	15 A
3	Motor-vezérlőegység	20 A
4	Motor 3	15 A
5	Légkondicionálás	10 A
6	Főbiztosíték	10 A
7	Indítómotor	20 A
8	Hűtőventilátor	30 A
9	Üzemanyag-szivattyú	15 A
10	Összkerékajítás (AWD)	15 A

Szám	Áramkör	Érték
11	Kiegészítő hűtőventilátor	30 A
12	Motorleállítás	15 A
13	Ülésfűtés	20 A
14	ABS modul	20 A
15	ABS modul	40 A
16	Kürt	15 A
17	Ablaktörlők	25 A
18	Motor be	40 A
19	Tartozék csatlakozó/Gyújtás	40 A
20	Napfénytető	20 A
21	Riasztóberendezés	15 A

Szám	Áramkör	Érték
22	Elektromos ülésállítás	30 A
23	Akkumulátor	60 A
24	Hátsó ablakfűtés	30 A
25	Tompított fényszóró (bal oldal)	15 A
26	Tompított fényszóró (jobb oldal)	15 A
27	Helyzetjelző lámpa (bal oldal)	10 A
28	Ködfényszóró	15 A
29	Távolsági fényszóró	15 A
30	Hátsó ablaktörlő	20 A
31	-	-
32	Fényszórómosó	20 A
33	Sebességváltó vezérlőegység	15 A
34	Utánfutó/helyzetjelző lámpa (bal oldal)	10 A
35	Tartalék	25 A
36	Tartalék	20 A
37	Tartalék	15 A
38	Tartalék	10 A

Izzócsere

Izzócsere előtt kapcsolja ki a gyújtást és a cserélendő izzóhoz tartozó kapcsolót.

Az új izzót csak a foglatánál fogja meg! Ne érintse meg az izzó üvegét kézzel, különben az üvegre kerülő ujjlenyomat elpárolog és lerakódik a fényszórótükrön, és ez a fényszóró vakulását okozhatja. A véletlenül megérintett felületet tiszta, alkoholos vagy spirituszos, bolyhosodásmentes ronggyal törölje le.

A csereizzó paramétereinek meg kell egyezniük a kiégett izzó paramétereivel. A foglalon feltüntetett teljesítményértéket (W) ne lépje túl.

A fényszórók beállítása

Javasoljuk, hogy a fényszórók beállítását bízva szervizre, ahol megfelelő berendezéssel rendelkeznek a művelet elvégzéséhez.

A fényszórók beállítása előtt a fényszórómagasság-beállító gombot * **O** állásba kell fordítani.

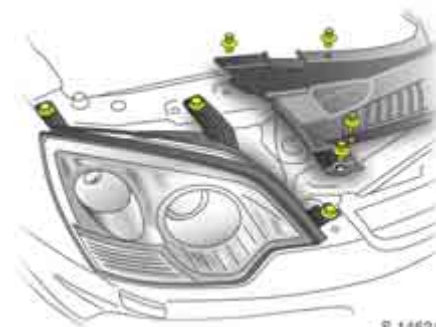

A fényszóró kiserelése

Izzócserehez először ki kell szerelni a fényszóróházat.

1. Kapcsolja ki a gyújtást és a fényszórókapcsolót.
2. Nyissa ki a motorháztetőt, és a 11 retesz kioldásával vegye le a hűtőrácsot.
3. Vegye ki a 3 csavart, és húzza ki a fényszórót.
4. Nyomja meg az elektromos csatlakozó rögzítőfüleit, és vegye le az elektromos csatlakozót a fényszóróról.
5. Vegye ki a fényszóróházat.

A fényszóróház visszaszereléséhez a kiserelés lépéseit végezze el fordított sorrendben – győződjön meg róla, hogy a pozicionáló csap megfelelően illeszkedik a foglatába.

Ne húzza túl a csavarokat és a reteszeket.

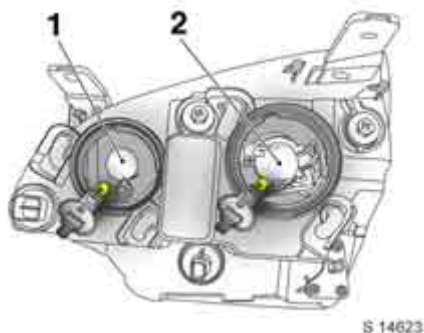

Halogén fényszórórendszer

Tompított és távolsági fényszóró

Távolsági fényszóró 1 (belső izzók) és tompított fényszóró 2 (külső izzók).

1. Szerelje ki a fényszóróházat – lásd 185. oldal.
2. Vegye le a fényszóró védősapkáját.
3. Akassza ki az izzótartó rugót és vegye ki az izzót a fényszóróházból.
4. Az új izzó behelyezésekor ügyeljen arra, hogy a fülek megfelelően illeszkedjenek a fényszórón lévő mélyedésekbe. Ne érintse meg az izzó üvegét.
5. Akassza be az izzótartó rugót, és helyezze vissza a fényszóró védősapkáját.
6. Szerelje vissza a fényszóróházat.

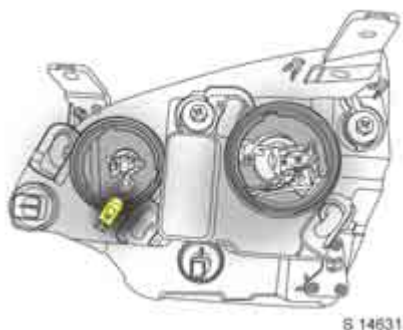

Helyzetjelző lámpák

1. Szerelje ki a fényszóróházat – lásd 185. oldal.
2. Vegye le a fényszóró védősapkáját, és húzza ki az izzótartót (amely a távolsági fényszóró izzója mellett található) a fényszóróházból.
3. Vegye ki az izzót a foglalatból egyenesen kihúzva.
4. Helyezze be az új izzót, az izzót bolyhosodás-mentes ruhával megfogva.
5. Helyezze vissza az izzótartót a fényszóróházba, és helyezze vissza a fényszóró védősapkáját.
6. Szerelje vissza a fényszóróházat.

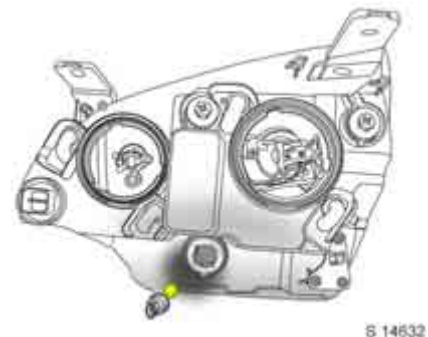

Első irányjelző lámpák

1. Szerelje ki a fényszóróházat – lásd 185. oldal.
2. Forgassa az izzótartót az óramutató járásával ellentétes irányba, és vegye ki a fényszóróházból.
3. Nyomja be és forgassa el az izzót az óramutató járásával ellentétes irányba, és vegye ki az izzótartóból.
4. Helyezze be az új izzót az izzótartóba, nyomja be és forgassa el az óramutató járásával megegyező irányba.
5. Az óramutató járásával megegyező irányba forgatva helyezze vissza az izzótartót a fényszóróházba.
6. Szerelje vissza a fényszóróházat.

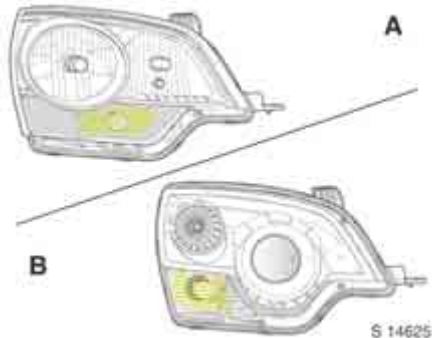

Xenon fényszórórendszer ✱

A halogén fényszórók **A** és a Xenon fényszórók **B** az eltérő lencsekialakítás alapján különböztethetők meg egymástól.

⚠Figyelmeztetés

A Xenon fényszórók nagyon magas feszültséggel működnek. Az életveszélyes sérülés elkerülése érdekében a fényszórókat nem szabad megérinteni. A tompított és a távolsági fényszórót csak szervizben javíttassa meg.

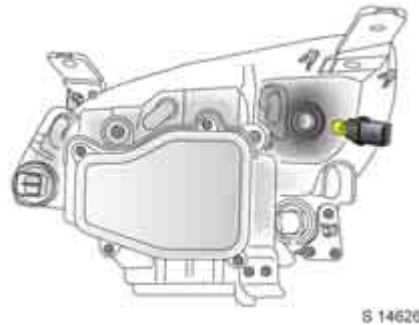

Helyzetjelző lámpák

1. Szerelje ki a fényszóróházat – lásd 185. oldal.
2. Forgassa az izzótartót az óramutató járásával ellentétes irányba, és vegye ki a fényszóróházból.
3. Vegye ki az izzót a foglalatból egyenesen kihúzva.
4. Helyezze be az új izzót, az izzót bolyhosodás-mentes ruhával megfogva.
5. Az óramutató járásával megegyező irányba forgatva helyezze vissza az izzótartót a fényszóróházba.
6. Szerelje vissza a fényszóróházat.

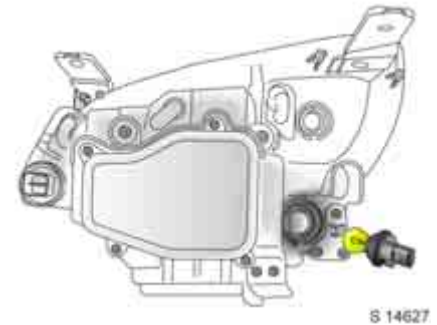

Első irányjelző lámpák

1. Szerelje ki a fényszóróházat – lásd 185. oldal.
2. Forgassa az izzótartót az óramutató járásával ellentétes irányba, és vegye ki a fényszóróházból.
3. Nyomja be és forgassa el az izzót az óramutató járásával ellentétes irányba, és vegye ki az izzótartóból.
4. Helyezze be az új izzót az izzótartóba, nyomja be és forgassa el az óramutató járásával megegyező irányba.
5. Az óramutató járásával megegyező irányba forgatva helyezze vissza az izzótartót a fényszóróházba.
6. Szerelje vissza a fényszóróházat.

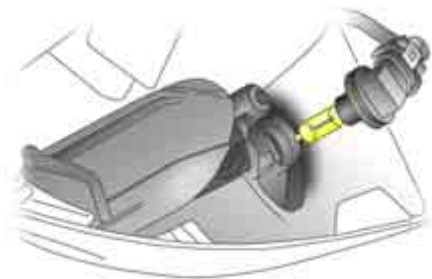

S 13768

Ködfényszóró

1. Csavarja ki a két csavart a gépkocsi alján, a ködfényszóró alatt lévő panelből, majd vegye le a panelt.
2. Vegye le az elektromos csatlakozót az izzótartóról, és forgassa az izzótartót az óramutató járásával ellentétes irányba.
3. Vegye ki az izzótartót a fényszóróházból, forgassa el az izzót az óramutató járásával ellentétes irányba, és vegye ki az izzótartóból.
4. Helyezze be az új izzót az izzótartóba, majd forgassa el az óramutató járásával megegyező irányba.
5. Helyezze vissza az izzótartót a fényszóróházba, és csatlakoztassa az elektromos csatlakozót.
6. Szerelje vissza a gépkocsi alján lévő panelt a korábban eltávolított két csavarral.



S 13527

Oldalsó irányjelző lámpák

1. Csavarhúzóval pattintsa ki az oldalsó irányjelző lámpaegységet a sárvédőből.
2. Forgassa el az izzótartót az óramutató járásával ellentétes irányba.
3. Az izzótartóból egyenesen kihúzva vegye ki az izzót a lámpaegységből.
4. Helyezze be az új izzót az izzótartóba, nyomja be és forgassa el az óramutató járásával megegyező irányba.
5. Nyomja vissza a lámpaegységet a nyílásába.



S 13528

Hátsó féklámpa, helyzetjelző, irányjelző, tolatólámpa, és hátsó ködlámpa

1. Nyissa ki a csomagterajtót, vegye ki a két csavart és a lámpaegységet.
2. Az óramutató járásával ellentétes irányba forgatva vegye ki az izzótartót.
3. Benyomva és az óramutató járásával ellentétes irányba elforgatva vegye ki az izzót az izzótartóból.
4. Tegyen be egy új izzót a foglalatba.
5. Szerelje vissza az izzótartót a lámpaegységbe. Forgassa el az izzótartót az óramutató járásával megegyező irányba, és győződjön meg róla, hogy megfelelően rögzült.

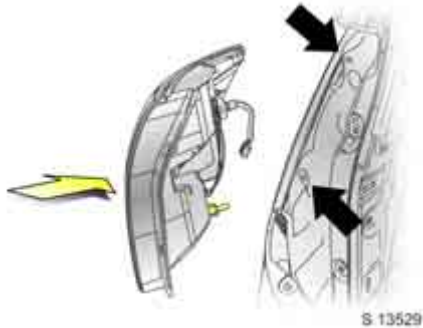

6. A rögzítőfüleket a nyílásokba vezetve (lásd a fekete nyilakat az ábrán) helyezze vissza a lámpaegységet.
7. Helyezze vissza a korábban eltávolított két csavart, és csukja be a csomagterajtót.

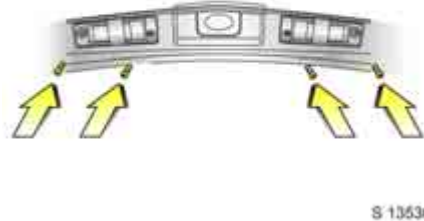

Rendszám tábla-világítás

1. Távolítsa el a 4 csavart (nyílal jelezve), és vegye le a lámpaburát.
2. Az óramutató járásával ellentétes irányba forgatva vegye ki a foglalatot a lámpaegységéből.
3. Húzza ki egyenesen az izzót a foglalatból.
4. Helyezze be az új izzót.
5. Helyezze vissza a foglalatot a lámpaegységbe, forgassa el a foglalatot az óramutató járásával megegyező irányba, és győződjön meg róla, hogy megfelelően rögzült.
6. Szerelje vissza a lámpaburát a korábban eltávolított négy csavarral.

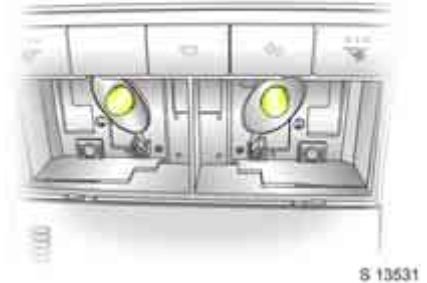

Első olvasólámpák

1. Csavarhúzóval pattintsa ki a lámpaburát a tetőkárpitból.
2. Vegye ki az izzót.
3. Helyezze be az új izzót.
4. Helyezze vissza a lámpaburát a tetőkárpitba

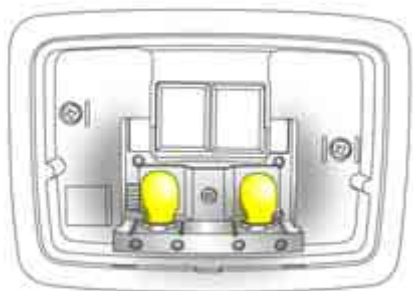

S 13532

Hátsó utastér-világítás

1. Csavarhúzóval pattintsa ki a lámpaburát a tetőkárpitból.
2. Vegye ki az izzót.
3. Helyezze be az új izzót.
4. Helyezze vissza a lámpaburát a tetőkárpitba



S 13533

Csomagtér-világítás ✱

1. Csavarhúzóval pattintsa ki a lámpaburát a lámpaegységbe.
2. Vegye ki az izzót.
3. Helyezze be az új izzót.
4. Szerelje vissza a lámpaburát a lámpaegységbe.



S 13535

Első ajtóvilágítás

1. Csavarhúzóval pattintsa ki a lámpaburát az ajtókárpitból.
2. Vegye ki az izzót.
3. Helyezze be az új izzót.
4. Helyezze vissza a lámpaburát az ajtókárpitba.

Középső (harmadik) féklámpa, műszerfalvilágítás és kesztyűtartó-világítás

Javasoljuk, hogy ezeket az izzókat szervizben cseréltesse ki.

Eredeti Opel alkatrészek és tartozékok

Javasoljuk, hogy csak eredeti Opel alkatrészeket és tartozékokat használjon, valamint olyan módosító egységeket, melyeket kifejezetten az Ön gépkocsijához fejlesztettek ki. Ezeket az alkatrészeket különleges vizsgálatoknak vetették alá, így szavatolják az Opel gépkocsik megbízhatóságát és biztonságát. A folyamatos piacfigyelés ellenére sem tudjuk ezeket a tulajdonságokat felmérni és szavatolni más gyártmányokra vonatkozólag, még akkor sem, ha azokat az illetékes hatóságok valamely egyéb formában engedélyezték.

”Eredeti Opel alkatrészek és tartozékok, valamint az Opel által jóváhagyott módosító egységek beszerezhetők az Ön Opel Szerviz Partnerénél, ahol átfogó tájékoztatást is kaphat a megengedett műszaki módosításokkal kapcsolatban, valamint biztos lehet benne, hogy a kiválasztott alkatrészt megfelelően szerelik be.



Biztonsági megjegyzés

A sérülések elkerülése érdekében csak kikapcsolt gyújtás mellett végezzen ellenőrzéseket a motortérben (például fékolaj- vagy motorolajsint-ellenőrzést).

Figyelmeztetés

A hűtőventilátort hőkapcsoló vezérli, így váratlanul beindulhat kikapcsolt gyújtás mellett is; ez sérülésveszélyt okozhat.

Az elektronikus gyújtóberendezés nagyfeszültségű. Elemeinek érintése tilos, életveszélyes.

Soha ne végezzen saját kezűleg semmilyen javítási, beállítási vagy karbantartási munkát a gépkocsin. Ez különösen a motorra, a karosszériára és a biztonsági berendezésekre vonatkozik. Akaratlanul is megszeghet ezzel előírásokat, és a nem megfelelő munkavégzéssel veszélyeztetheti önmaga és mások biztonságát.

Folyadékszintek ellenőrzése és utántöltése

A könnyebb azonosíthatóság érdekében a motorolaj-betöltőnyílás, a hűtőfolyadék-betöltőnyílás, a szélvédőmosó-tartály betöltő nyílása és az olajsint-ellenőrző pálcya fogantyúja sarga színűek.

Motorolaj

További információ a motorolajokról
– lásd 213. oldal.

Motorolajszint és motorolaj-fogyasztás

Minden motor fogyaszt bizonyos mennyiségű olajat, ezért az olajcserék között időnként ellenőrizni kell a motorolajszintet, és szükség esetén pótolni kell a hiányzó mennyiséget.

Figyelmeztetés

Ne hagyja, hogy a motorolajszint a minimum alá csökkenjen!

Javasoljuk, hogy minden megtett 500 km után, illetve hosszabb útra történő indulás előtt ellenőrizze az olajszintet.

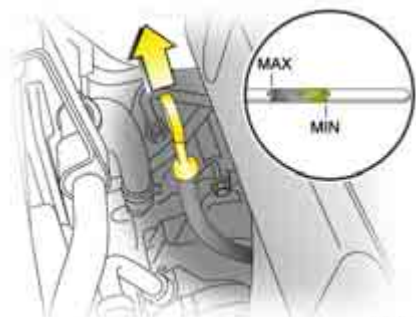

Az ábrák a Z 24 és Z 32 benzinüzemű, illetve a Z 20 dízelüzemű motorok olajszintjének ellenőrzését és utántöltését mutatják.

Ellenőrzéshez húzza ki az olajszint-ellenőrző pálcát, törölje tisztára, és ütközésig tolja vissza. Húzza ki újra a pálcát, és ellenőrizze, hogy a motorolaj szintje az alsó és felső jelölés közé esik-e (**MIN** és **MAX** jelzés).

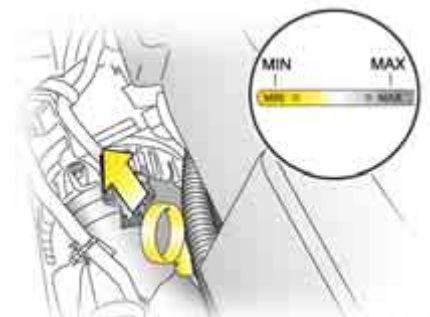

Motorolajszint-ellenőrzés és feltöltés

Az olajszintet vízszintesen álló gépkocsinál és álló, üzemlevegő motornál kell ellenőrizni. Az ellenőrzés előtt, a motor leállítása után várjon még pár percet, hogy a motorban lévő olaj az olajteknőbe visszafolyjon.

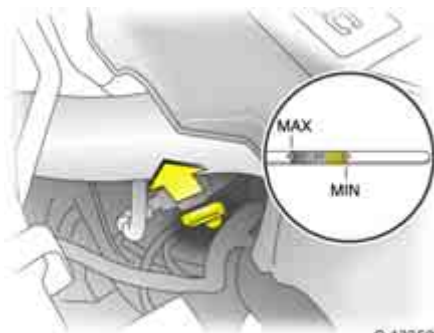

S 13658

Amennyiben az olajsínt az alsó jelig, azaz a **MIN** jelzésig süllyedt, akkor töltsön utána.

Az olajsínt az olajsínt-ellenőrző pálca felső (**MAX**) jelénél ne legyen magasabban. A túl magas olajsínt nagyobb olajfogyasztással, intenzív koromlerakódással és a katalizátor vagy a motor károsodásának veszélyével jár.

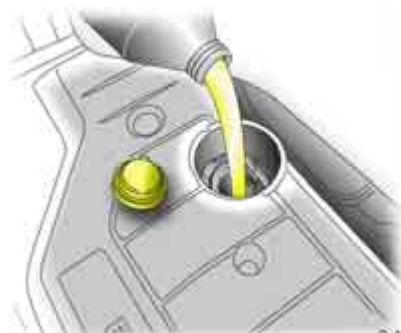

S 13660

Utántöltéshez lehetőleg azt a típusú motorolajat használja, amellyel a motort az utolsó olajcserekor feltöltötték.



S 13659

Feltöltési mennyiségek – lásd 225. oldal.

Az olajfogyasztás csak néhány ezer kilométer megtétele után stabilizálódik.

Az olajfogyasztás mértéke csak ezután határozható meg.

Ha az olajfogyasztás mértéke meghaladja a 0,6 litert 1000 km-enként a fent említett bejáratási időszak után, forduljon szervizhez.



Motorolajcsere, motorolajszűrő-csere

Az olajcsere esedékességét az eltelt idő vagy a megtett kilométer alapján kell meghatározni, mert a motorolaj nem csak a motor működése, hanem az olaj öregedése következtében is veszít a kenőképességéből.

Javasoljuk, hogy eredeti Opel olajszűrőt használjon.

⚠ Figyelmeztetés

A használt olajszűrőket és üres olajoskannákat nem szabad a háztartási hulladékba keverni. Javasoljuk, hogy a motorolaj- és olajszűrő-cserét bízga egy szervizre, ahol ismerik a veszélyes hulladékok leselejtezésére vonatkozó előírásokat és ezzel védik a környezetet és az Ön egészségét.

A motorolaj az egészségre ártalmas, ezért kerülje el, hogy hosszabb ideig érintkezzen a bőrrel. Az érintett bőrfelületet alaposan mossa le.

Ne felejtse el újraindítani a motorolaj-élettartam ellenőrző rendszert * minden olajcsere alkalmával.

Motorolaj-élettartam ellenőrző rendszer *

A motorolaj-élettartam ellenőrző rendszer idejében figyelmezteti Önt az olajcserére. Az esedékes olajcseréhez tartozó futásteljesítmény a vezetési körülményektől függően jelentősen változhat.

A rendszert a megfelelő működéshez minden olajcsere után újra kell indítani. Vegye fel a kapcsolatot egy szervizzel.

Ha a rendszer úgy számolja, hogy a motorolaj élettartama letelt, az  ellenőrzőlámpa világítani kezd a műszerfalon – lásd 73. oldal. A motorolajat kb. 1000 km-en belül le kell cserélni. A motor teljesítménye csökkenhet.

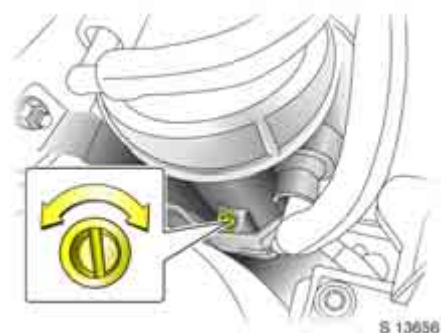

Dízelüzemanyag-szűrő

Minden olajcserénél engedje le a dízelüzemanyag-szűrőben felgyülemlt vizet.

Helyezzen egy edényt a szűrőház alá. A víz leengedéséhez egy megfelelő csavarhúzóval fordítsa el az üzemanyagszűrő bal oldalán található leeresztőcsavart az óramutató járásával ellentétes irányba.

A szűrő víztelenítése kész, amint a nyíláson már csak dízel üzemanyag folyik ki. Az óramutató járásával megegyező irányba forgatva húzza meg a leeresztőcsavart.

A rendszer feltöltéséhez álló motor mellett kapcsolja a gyújtást ON állásba, várjon kb. 5 másodpercet, majd fordítsa a kulcsot LOCK állásba. A műveletet végezze el legalább háromszor kikapcsolt motor mellett, hogy ne kerüljön levegő az üzemanyag-vezetékbe.

Különleges üzemi körülmények között, például magas páratartalom (elsősorban vízparti övezetekben), nagyon magas vagy alacsony külső hőmérséklet és nagy mértékben ingadozó nappali és éjszakai hőmérséklet esetén gyakrabban ellenőriztesse a dízelüzemanyag-szűrőt.

Ha víz van a dízelüzemanyag-szűrőben, az  ellenőrzőlámpa világít a műszerfalán – lásd 73. oldal. Azonnal víztelenítse a szűrőt.

Hűtőfolyadék

A hűtőrendszer túlnyomás alatt működik. Ezért a hűtővíz hőmérséklete akár 100 °C fölé is emelkedhet.

A fagyálló hűtőfolyadék kiváló korrózióvédelmet biztosít a hűtő- és fűtőrendszer számára, és -28 °C-ig fagyálló.

Nemely fagyálló folyadék károsíthatja a motort. Ezért azt javasoljuk, hogy csak az Opel által jóváhagyott fagyálló hűtőfolyadékot használjon.

Figyelmeztetés

A fagyálló hűtőfolyadék veszélyes az egészségre: ezért eredeti csomagolásában, és gyermekektől elzárva kell tárolni.

Fagy- és korrózióvédelem

A hűtőfolyadék megfelelő koncentrációját a tél beállta előtt egy szervizben ellenőriztetni kell. A hűtőfolyadéknak kb. -28 °C-ig kell fagyvédelmet biztosítania. A túl alacsony sűrűségű fagyálló csökkenti a fagy- és korrózióvédelem hatékonyságát. Pótolja a fagyálló folyadékot, ha szükséges.

Ha a hűtőfolyadék-vesztéséget vízzel pótolta, ellenőriztesse a folyadék koncentrációját, és kevertessen hozzá fagyálló folyadékot, amennyiben szükséges.

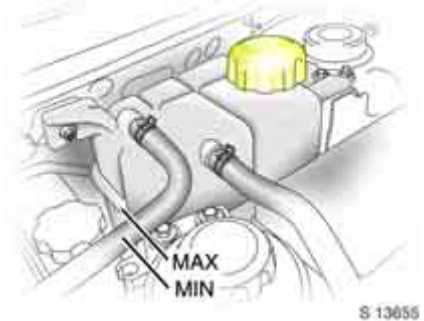

Hűtőfolyadékszint

A szigetelt hűtőrendszerből alig távozik folyadék, így nagyon ritkán szükséges az utántöltés.

Hideg motor mellett a hűtőfolyadék szintjének a **MIN** és a **MAX** jelzés között kell lennie a kiegyenlítőtartályban.

⚠ Figyelmeztetés

Mielőtt a kiegyenlítőtartály fedelét leveszi, hagyja lehűlni a motort. Ha a hűtőfolyadék láthatóan felforr, gőzölög, menjen távolabb a gépkocsitól, míg a motor le nem hűl.

Óvatosan vegye le a fedelet, úgy, hogy a nyomás lassan távozhasson, ellenkező esetben égési sérülés veszélye áll fenn.

Mikor a motor eléri az üzemi hőmérsékletét, a hűtőfolyadék szintje megemelkedik. A hűtőrendszer lehülésekor a szint ismét lecsökken. Amennyiben a hűtőfolyadék szintje hideg motor mellett a **MIN** jelzés alá csökken, akkor a hűtőfolyadékot pótolni kell.

Töltsön utána fagyálló folyadékot.

Ha fagyálló folyadék nem áll rendelkezésre, akkor tiszta csapvizet töltsön hozzá. Csapvíz hiányában desztillált vizet is használhat.

Csapvízzel vagy desztillált vízzel történő feltöltés után ellenőriztesse a hűtőfolyadék koncentrációját, és szükség esetén töltesse hozzá fagyálló folyadékot. Szervizben javíttassa ki a hűtőfolyadék-vesztés okát.

Az alacsony hűtőfolyadékszint károsíthatja a motort.

A betöltőnyílás fedelének visszahelyezésekor ügyeljen annak ütközésig történő zárására.

Hűtőfolyadék-hőmérséklet

Ha a hűtőfolyadék hőmérséklete túl magas, az  ellenőrzőlámpa kigyullad. Ellenőrizze a hűtőfolyadék szintjét:

- A hűtőfolyadékszint túl alacsony: Tölts fel a hűtőrendszert. Fordítson figyelmet a „Fagy- és korrózióvédelem” és a „Hűtőfolyadékszint” bekezdésben leírtakra. Szervizben javíttassa ki a hűtőfolyadék-vesztés okát.
- A hűtőfolyadékszint rendben van: Szervizben javíttassa ki a magas hűtőfolyadék-hőmérsékletet okozó meghibásodást.

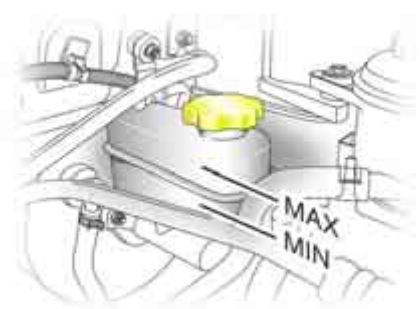

S 13652

Fékfolyadék

Fékfolyadékszint

⚠ Figyelmeztetés

Figyelem! A fékfolyadék mérgező és korrozív hatású. Ne kerüljön szembe, bőrre, szövetre vagy festett felületekre; a közvetlen érintkezés sérülést és kárt okozhat.

A tartályban a fékfolyadék szintje nem lehet a **MAX** jel fölött vagy a **MIN** jel alatt.

Ne töltse túl a fékfolyadéktartályt, mert a motorra kerülő folyadék meggyulladhat és tüzet okozhat; ez személyi sérüléshez és a gépkocsi károsodásához vezethet.

Bizonyos fékfolyadékok károsíthatják a fékrendszert és csökkenthetik a fékhatást. Tájékozódjon körültekintően. Javasoljuk, hogy csak az Opel által jóváhagyott nagy teljesítményű fékfolyadékot használja.

Alapvetően fontos, hogy utántöltéskor a legnagyobb tisztaságot biztosítsa, mert a szennyeződés a fékrendszer hibás működését okozhatja.

Ha a fékfolyadék szintje túl alacsony, a fékrendszer  ellenőrzőlámpája világít a műszerfalon – lásd 70. oldal.

Amennyiben a fékfolyadékot pótolni kellett, a folyadékvesztést okozó meghibásodást javíttassa ki egy szervizben.

Fékfolyadékcseré

A fékfolyadék higroszkópos anyag, azaz nedvességet szív magába. Ekkor a fékezés során gőzbuborékok keletkezhetnek, amelyek csökkentik a fékhatást.

Ezért a 206. oldalon található „Javítás, karbantartás” fejezetben megadott fékfolyadékcseré-intervallumokat mindig be kell tartani.

Figyelmeztetés

Javasoljuk, hogy a fékfolyadékot szervizben cseréltesse le, ahol ismerik a veszélyes hulladékokra vonatkozó előírásokat, ezzel védik a környezetet és az Ön egészségét.

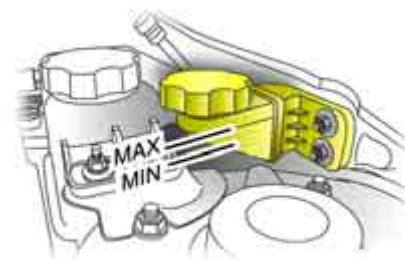

S 13731

Tengelykapcsoló-folyadék *

A tengelykapcsoló-folyadék a 206. oldalon található „Javítás, karbantartás” fejezetben leírtakhoz képest nem igényel további karbantartást.

Ha a tartályban lévő folyadékszint a **MIN** jelzés alá esik, lépjen kapcsolatba egy szervizzel.



Szervokormány-folyadék

A szervokormány-folyadék a 206. oldalon található „Javítás, karbantartás” fejezetben leírtakhoz képest nem igényel további karbantartást.

Ha a tartályban lévő folyadékszint a **MIN** jelzés alá esik, lépjen kapcsolatba egy szervizzel.

Ablaktörlők

A tiszta kilátás a biztonságos közlekedés elengedhetetlen feltétele.

Rendszeresen ellenőrizze a törlőlapátok állapotát, hogy biztosítsa a hibátlan működést. Javasoljuk, hogy az ablaktörlő lapátokat legalább évente egyszer cserélje ki.

Ha a szélvédő szennyezett, az ablaktörlők működtetése előtt, illetve esőérzékelővel * rendelkező gépkocsikban az ablaktörlők automata üzemmódjának bekapcsolása előtt működtesse a szélvédőmosót.

Ezzel megóvhatja az ablaktörlő lapátokat a túlzott mértékű kopástól.

Ne kapcsolja be az ablaktörlőt, ha a szélvédő száraz, illetve ha hó vagy jég nehezi az ablaktörlők mozgását, mert károsodhat az üveg, az ablaktörlő lapátok és az ablaktörlő rendszer.

Javasoljuk, hogy a szélvédőre fagyott ablaktörlő lapátokat Opel jégoldó spray segítségével olvassza fel.

A maszatoló ablaktörlő gumik puha ronggyal és Opel tisztító és fagyásgátló szerrel tisztíthatók meg.

Ha az ablaktörlő lapát gumija megkeményedett, berepedezett vagy szilikonos lett, akkor a lapátot ki kell cserélni. Ez jég, só vagy hő hatására, illetve tisztítószer helytelen alkalmazása miatt válhat szükségessé.

Autómosóban kapcsolja ki az ablaktörlőket – lásd 92. és 202. oldal.

Ablaktörlő lapátok ápolása – lásd 205. oldal.

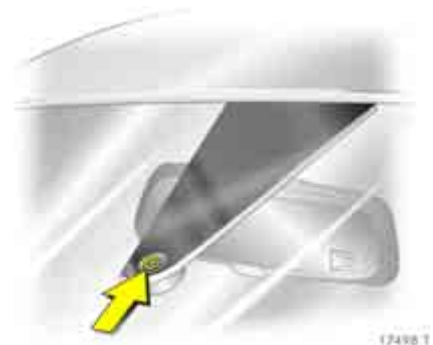

Az esőérzékelő * megfelelő működésének biztosítása érdekében az érzékelőterületnek szennyeződéstől, portól és jégtől mentesnek kell lennie. Ennek érdekében rendszeresen működtesse a szélvédőmosó rendszert, és jégtelenítse az érzékelő területét. Az esőérzékelővel felszerelt gépkocsik a szélvédő felső részén található érzékelőterületről ismerhetők fel.



S 11826

Ablaktörlő lapátok cseréje

Emelje fel az ablaktörlő kart, nyomja meg és tartsa úgy a rögzítőfület, majd akassza ki és távolítsa el az ablaktörlő lapátokat.

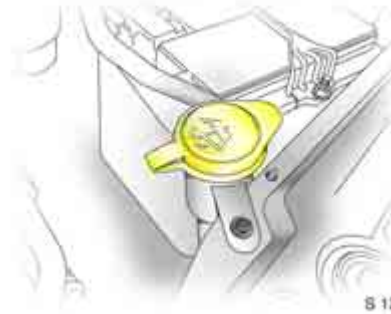

S 13650

Szélvédőmosó rendszer

Fagyos időben ne permetezzen mosó folyadékot a szélvédőre, mert az ráfagyhat az üvegre, és korlátozhatja a kilátást.

A szélvédőmosó rendszer folyadéktartályának betöltőnyílása a motortér elejében található.

Csak a kereskedelemben kapható, felhasználásra kész szélvédőmosó folyadékot használjon. Ne használjon csapvizet, mivel a vízben lévő ásványi anyagok eltömítik a rendszert.

Hideg időben a szélvédőmosó folyadéktartályt legfeljebb háromnegyed részig töltsse fel, így a folyadék megfagyása esetén elég hely marad a tágulásra, és ezzel elkerülhető a tartály sérülése.

Fagypont közeli időjárási körülmények olyan szélvédőmosó-folyadékot használjon, amelynek fagyáspontja kellően alacsony. Ne használjon fagyálló hűtőfolyadékot vagy csapvizet, hogy elkerülje az oldat fagyását és a szélvédőmosó rendszer károsodását.

A tartály zárásakor határozott mozdulattal nyomja le körben a kupakot.

Ha a szélvédőmosó folyadék szintje túl alacsony, az  ellenőrzőlámpa világít a műszerfalon – lásd 73. oldal. A lehető legrövidebb időn belül töltsön utána mosófolyadékot.



S 13651

Akkumulátor

Az Ön gépkocsijába szerelt akkumulátor nem igényel karbantartást.

⚠Figyelmeztetés

Javasoljuk, hogy az akkumulátor-cserét bízza egy szervizre, ahol ismerik az elhasznált akkumulátorok elhelyezésére vonatkozó előírásokat, ezzel védik a környezetet és az Ön egészségét.

Az utólagosan a gépkocsiba beszerelt elektromos és elektronikus alkatrészek túlterhelhetik az akkumulátort, amely az akkumulátor lemerüléséhez vezethet. Kérjen tanácsot egy szerviztől a műszaki lehetőségeket illetően, mint például egy nagyobb teljesítményű akkumulátor beszerelése.

Ha a gépkocsit több mint 6 héten át nem használja, az akkumulátor lemerülhet. Ez csökkentheti az akkumulátor élettartamát. Ezért ilyen esetben az akkumulátor negatív sarujáról csatlakoztassa le a kábelt (ekkor a riasztóberendezés * sem működik).

Az akkumulátor visszacsatlakoztatása előtt a gyújtás legyen kikapcsolva. Ezután a következő műveleteket kell elvégeznie:

- Állítsa be a dátumot és az időt az információs kijelzőn – lásd 80. és 86. oldal.
- Szükség esetén aktiválja az elektromos ablakemelők és a napfénytető * elektronikáját – lásd 32. és 34. oldal.

Az akkumulátor lemerülésének elkerülése érdekében néhány elektromos fogyasztó – mint például az utastér-világítás – kis idő elteltével automatikusan kikapcsol.

⚠Figyelmeztetés

Az akkumulátor töltésekor biztosítson megfelelő szellőzést. A töltés során keletkező gázok felgyülemzése robbanásveszélyt okozhat.

A fékfolyadék mérgező és korrozív hatású. Ne kerüljön szembe, bőrre, szövetre vagy festett felületekre; a közvetlen érintkezés sérülést és kárt okozhat.

Soha ne tegye ki az akkumulátort szikra vagy nyílt láng hatásának. Ne dohányozzon!

A kiszereelt akkumulátort 6 hetente töltsse fel.



S 11814

Elektronikus alkatrészek védelme

Annak érdekében, hogy elkerülje az elektromos rendszer elektronikus elemeinek károsodását, soha ne kösse le az akkumulátort járó motornál. Soha ne indítsa a motort, ha le van kötve az akkumulátor (például indítókábel használatakor).

A gépkocsi károsodásának elkerülése érdekében ne végezzen semmilyen változtatást az elektromos rendszerben – mint például további fogyasztók beszerelése vagy az elektronikus vezérlőegység megváltoztatása (chiptuning).

Figyelmeztetés

Az elektronikus gyújtóberendezés nagyfeszültségű. Elemeinek érintése tilos, életveszélyes.

Az akkumulátor lekötése és csatlakoztatása az elektromos rendszerbe

Az akkumulátort töltés előtt kösse le a gépkocsi elektromos rendszeréről: először a negatív, majd a pozitív sarut vegye le.

Ne cserélje fel az akkumulátor polaritását, azaz ne keverje össze a pozitív és negatív pólus saruit. A visszaszerelésnél először a pozitív, majd a negatív pólus saruját csatlakoztassa.

A gépkocsi tárolása

Amennyiben gépkocsiját hosszabb ideig nem használja, és megfelelően kívánja tárolni, javasoljuk, hogy kérjen tanácsot egy szerviztől.

Autóápolás

Az autóápolás során – különösen autómosáskor – vegye figyelembe a nemzeti környezetvédelmi előírásokat.

A rendszeres, alapos gondozás hozzájárul gépkocsija jó állapotához és értékállóságához. Ezenkívül ez alapkövetelmény az esetleges fényezési vagy korróziós sérülésekre vonatkozó garanciális igénybejelentéseknél.

A következőkben ötleteket adunk Önnek az autóápoláshoz, amelyek megfelelő alkalmazásával csökkentheti a környezet elkerülhetetlen káros hatásait.

Autóápoló szerek ✨

Gépkocsimosás:

- Autósampon
- Autómosó szivacs
- Szarvasbőr
- Keréktisztító
- Motortisztító
- Üvegtisztító

Külső ápolás:

- FestékJavító
- FestékJavító szóróflakonban
- Polírozó/Színhelyreállító
- Viasz
- Tisztítószer könnyűfém keréktárcsákhoz
- Ápolószer könnyűfém keréktárcsákhoz
- Viasz metálfényezéshez
- Korroziógátló
- Kenőspray
- Zár Cilinder zsír
- Jégoldó spray
- Kátrányeltávolító spray
- Rovareltávolító
- Ablaktisztító spray
- Tisztító és fagyásgátló

Belső ápolás:

- Belső tisztító/kárpittisztító

Mosás

A fényezést különböző környezeti hatások érik (pl. állandó időjárás-változás, ipari gázok, por, valamint a téli útsózás), ezért rendszeresen mossa és kezelje viasszal a gépkocsit. Automata mosóban válasszon viaszkezelést is tartalmazó programot.

A madárürüléket, az elpusztult rovarokat, a növényi gyantát, a virágport és hasonlókat azonnal le kell tisztítani, mert ezek erős hatású vegyületeket tartalmaznak, amelyek károsíthatják a fényezést.

Gépi mosáskor tartsa be a gépi mosóberendezés gyártójának vonatkozó utasításait. Az első és hátsó ablaktörlő legyen kikapcsolva – lásd 92. és 93. oldal. Csavarja le a leszerelhető antennát.

Ne használjon nagy nyomású tisztítóberendezést.

Ha kézzel mossa autóját, a sárvédők belső felületeit is alaposan öblítse ki. Ne használjon folyékony háztartási mosogatószerrel a gépkocsi mosásához, hogy megkímélje a fényezést védő viaszréteget.

Az ajtók, a motorháztető és a csomagtérajtó eleit és peremeit, valamint az ezek által eltakart részeket is tisztítsa meg.

Az autót alaposan öblítse le, majd törölje át szarvasbőrrel. A szarvasbőrt gyakran öblítse. Használjon külön bőrt a fényezett felületekre és az ablakokra; az ablakokra kerülő viaszfoltok rontanák a kilátást.

Mossa le az alumíniumból készült borítások is, de ne használjon autópolírozó anyagot, krómtisztítót, gőzt vagy lúgos szappant. Rendszerint elegendő a vizes lemosás.

Vegye figyelembe a nemzeti előírásokat.

Viaszozás

Viaszolja rendszeresen gépkocsiját – különösen miután samponnal mosta le, de legkésőbb akkor, ha a víz már nem pereg le cseppeket formálva a fényezésről, máskülönben a fényezés kiszárad.

Az ajtók, a motorháztető és a csomagtérajtó éleit és peremeit, valamint az ezek által eltakart részeket és az alumíniumból készült borításokat is viaszolja le.

Polírozás

A polírozás csak akkor szükséges, ha a fényezésre szilárd részecskék tapadtak, vagy ha matt és fénytelen lett.

A szilikonos autópólirozó taszító védőréteget képez, ami szükségtelenné teszi a viaszolást.

A műanyag karosszéria-elemeket soha ne kezelje viaszos vagy polírozó szerrel.

A metálfényezést speciális, metálfényezésre való autóviasszal kezelje.

Keréktárcsák

Használjon pH-semleges tisztítószert a kerekek tisztítására.

Ne használjon súroló hatású szereket vagy súrolókefét, mert megsérthetik a fényezést.

A keréktárcsák fényezve vannak, és ugyanazokkal a szerekkel tisztíthatók, mint a karosszéria. A könnyűfém keréktárcsák tisztításához és ápolásához a kimondottan könnyűfém keréktárcsák ápolására való szer (Alloy Wheel Preserver) ajánlott.

A fényezés sérülése

A kisebb fényezési sérüléseket (mint kőfelverődés, karcolás stb.) Opel festékjavító ecsetelővel vagy Opel festékjavító spray-vel azonnal ki kell javítani, mielőtt a rozsdaképződés elkezdődne. Ha már kialakult a rozstda, szervizben történő szakszerű javításra van szükség. Ügyeljen a gépkocsi alján lévő felületekre és élekre is, amelyeken a rozstda hosszú ideig észrevétlenül fejlődhet.

Kátrányfoltok

A kátrányfoltokat ne próbálja meg semmilyen kemény tárgygal eltávolítani – erre a célra használjon azonnal kátrányeltávolító spray-t. A kátrányeltávolító sprayt ne használja a fényszórókra és a többi lámpaburára.

Külső lámpák

A fényszóró és a többi lámpabura műanyagból készült. Ha az autó mosásakor a fényszóró és a lámpaburák szennyezettek maradnak, használjon autósampont a tisztításhoz. Ne használjon azonban sem súroló, sem maró anyagot vagy jégkaparót, és ne törölje szárazra a burákat.

Műanyag és gumi alkatrészek

Ha az autómosás után a műanyag és gumi alkatrészek tisztasága nem kielégítő, ajánlatos belső tisztítóval történő kezelésük. Semmilyen más szer (különösen oldószer vagy benzin) nem használható.

Kerekek, gumibroncok

Ne használjon nagynyomású gőzborotvát a kerekek és gumibroncok tisztításához.

Belső tér és kárpitozás

A beltéri részeket, beleértve a műszerfalat is, rendszeresen tisztítsa belső tisztítóval/kárpittisztítóval.

A szövetkárpitot porszívóval és kefével tisztítsa. A foltok eltávolításához használjon belső tisztítót, amely szövethez és műbőrhez egyaránt alkalmas.

A ruházaton lévő nyitott tépőzár károsíthatja az ülések kárpitozását. Zárja össze ruházatán a tépőzárakat.

A kárpitok és szőnyegek, a műszerfal és a bőr kárpitozás * tisztításához ne használjon acetont, tetraklór-etilént, festékhígítót, festékeltávolítót, körömlakklemosót, mosóport vagy öblítőszeret. Ezen felületek tisztítására benzin, lakkbenzin, zománcfesték-hígító és lakkhígító sem használható.

Tisztításkor ne lélegezze be a tisztítószerkeket vagy egyéb vegyszerek gőzeit. Amennyiben lehetséges, kerülje az ilyen tisztítószerkeket használatát és veszélyes gőzeik belélegzését kis, rosszul szellőztetett térben. Nyissa ki az ajtókat.

Ha az első ülések oldallégzsákokkal * vannak felszerelve, az üléskárpit tisztítására ne használjon vegyi oldószereket vagy erős mosószereket.

A légzsákrendszer szennyeződésnek elkerülése érdekében ne itassa át az üléskárpitot belső tisztítóval/kárpittisztítóval, máskülönben az oldallégzsákok * esetleg nem lépnek működésbe ütközés esetén.

Biztonsági övek

A biztonsági öveket mindig tartsa tisztán és szárazon.

A biztonsági öveket csak kézmeleg vízzel vagy belső tisztítóval/kárpittisztítóval tisztítsa.

Rendszeresen ellenőrizze a biztonsági öveket, és ha megsérültek vagy meggyengültek, azonnal cseréltesse ki őket újakra.

Ablakok

A fűthető hátsó ablak tisztításakor ne sértse meg az ablak belső felületén lévő fűtőszálakat. Ne ragasszon öntapadó matricát a hátsó ablak belső felületére.

Puha, bolyhosodás-mentes ruhát vagy szarvasbőrt használjon ablaktisztító és rovareltávolító szerrel. Ne használjon éles szerszámokat vagy súroló hatású szereket.

Az ablakok jégmentesítésére az Opel tisztító és fagyásgátló szer alkalmas.

A kézzel történő jégmentesítéshez a kereskedelmi forgalomban kapható éles peremű jégkaparót használjon. A kaparót erősen nyomja rá az üvegre, így nem kerül alá szennyeződés, amely megkarcolná az üveget.

Ablaktörlő lapátok

A gépi autósóskban is használt viasz az ablaktörlő használatakor csikozást okozhat a szélvédőn.

A maszatoló ablaktörlő gumit puha ronggyal és Opel tisztító és fagyásgátló szerrel tisztítsa meg, illetve cserélje ki, ha szükséges – lásd 198. oldal. Ne használjon súroló hatású szereket.

Zárak

A zárat gyárilag jó minőségű zárcilinder-zsírral látják el. Az Opel zárcilinder-zsír megakadályozza a zár befagyását.

Csak vészhelyzetben alkalmazzon jégoldó folyadékot, mert zsíroló hatásánál fogva a zárat működésképeségét rontja. Jégoldó használata után a zárat egy szervizzel újra kell zsíroztatni.

Motortér

A motortérben a gépkocsi színére fényezett felületeket az összes többi fényezett felülethez hasonló módon kell ápolni.

Ajánlatos lemosni és viasszal konzerválni a motorteret a téli időszak kezdetén és végén. Motormosás előtt a generátort és a folyadék-tartályokat műanyag huzattal kell letakarni.

Gőzborotvával történő motormosáskor ne irányítsa a gőzsugarat a blokkolásgátló fékrendszer (ABS), a légkondicionáló rendszer, illetve a szíjhajtások elemeire.

Motormosáskor az előzőleg felvitt védőviasz is lemosódik. Ezért mosás után alaposan konzerválja viasszal a motort, a fékrendszer motortérben lévő elemeit, a kerékfelfüggesztés és a kormányrendszer elemeit, a karosszériát és az üregeket.

A motortérben lerakódott, magas sótartalmú szennyeződés eltávolítása érdekében ajánlatos tavasszal motormosást végezni. Ellenőrizze a viasz védőréteget, és szükség esetén javítsa ki.

Alváz

A kerekek által felvert felületeket, beleértve az alváz hosszanti oldalait is, PVC alvázvédő bevonattal látják el, ami mint tartós védelem, semmiféle külön gondozást nem igényel. Az alváz PVC-vel nem fedett felületei a kritikus részekben tartós viasz védőréteggel vannak bevonva.

Azokat a gépkocsikat, amelyeket gyakran mosnak alsó mosást is végző automata autósóban, a védő viaszréteg károsodhat a porlazító adalékanyagoktól. Ellenőrizze az alvázat mosás után, és ha szükséges, viaszoltassa le. A hideg évszak beállta előtt ellenőriztesse a PVC és a viasz védőbevonatot, és szükség esetén állítsa helyre a tökéletes állapotot.

Vigyázat – a hagyományos bitumenkaucsuk anyagok a PVC-réteget károsíthatják. Javasoljuk, hogy az alvázon végzendő karbantartási munkákat bízva egy szervizre, ahol ismerik a felhasználható anyagokat, és azok megfelelő használatát.

A hideg évszak elmúltával le kell mosni az alvázat a rátapadt, sót tartalmazó szennyeződés eltávolítása érdekében. Ellenőrizze a viasz védőréteget, és szükség esetén állítsa helyre a tökéletes állapotot.

Szerviz, karbantartás

Európai szervizeltetési ütemterv	207
Nemzetközi szervizeltetési ütemterv	209
Kiegészítő karbantartási műveletek	213
Javasolt folyadékok és kenőanyagok ...	213

Európai szervizintervallumok

Motorolaj-csere - Csak Z 24 XE
15 000 km-enként.

Alapvető szervizeltetés

30 000 km-enként vagy évente, amelyik hamarabb bekövetkezik.

Nemzetközi szervizintervallumok

Köztes szervizeltetés - kivéve Z 24 XE
15 000 km-enként.

Alapvető szervizeltetés - kivéve Z 24 XE

30 000 km-enként vagy évente, amelyik hamarabb bekövetkezik.

Köztes szervizeltetés - Csak Z 24 XE

10 000 km-enként vagy 6 havonta, amelyik hamarabb bekövetkezik.

Alapvető szervizeltetés - Csak Z 24 XE

20 000 km-enként vagy évente, amelyik hamarabb bekövetkezik.

Szervizinformációk

A meghatározott karbantartási munkálatokat a megadott időszakonkénti átvizsgálásokon végeztesse el. Az egyes gépkocsik műszaki állapota további műveleteket vagy előrehozott alkatrészcsereket indokolhat. A megadott intervallumok nincsenek összefüggésben az alkatrészecsek garanciájával.

Igazoló bejegyzések

A szervizigazoló bejegyzések bekerülnek a Szerviz- és garanciafüzetbe. A dátum és a kilométeróra-állás rögzítésre kerül az átvizsgálást végző szakszerviz pecsétjével és aláírásával.

Győződjön meg róla, hogy a bejegyzések megfelelően bekerülnek a Szerviz- és garanciafüzetbe, mivel a folyamatos szervizeltetés bizonyítéka alapvető feltétel a garanciális és méltányossági kérelmeknél, és a gépkocsi későbbi eladása során is jó szolgálatot tesz.

Átvizsgálási terv

Az európai szervizeltetési ütemterv az alábbi országokra érvényes:

Andorra, Ausztria, Belgium, Ciprus, Cseh Köztársaság, Dánia, Egyesült Királyság, Észtország, Finnország, Franciaország, Görögország, Grönland, Hollandia, Izland, Írország, Olaszország, Lengyelország, Lettország, Litvánia, Luxemburg, Magyarország, Málta, Németország, Norvégia, Portugália, Spanyolország, Svájc, Svédország, Szlovákia, Szlovénia.

Az összes többi országra a nemzetközi szervizeltetési ütemterv érvényes.

Európai szervizeltetési ütemterv
(Antara Z 20 DM, Z 20 DMH, Z 24 XE és Z 32 SE)

Karbantartási műveletek	15	1 30	45	2 60	75	3 90
évente ¹⁾ x 1000 km-enként ¹⁾						
Kezelőszervek, világítás, jelzőberendezések és légzsákok: ellenőrzés szemrevételezéssel; Kormányzár és gyújtáskapcsoló: ellenőrzés		x		x		x
A távirányító elemei: csere	2 évente					
Ablaktörlők, szélvédőmosó rendszer: ellenőrzés, korrekció		x		x		x
Hűtőfolyadék és fagyálló: ellenőrzés, korrekció		x		x		x
Tömlők: a szoros és biztonságos illeszkedés ellenőrzése						
Fékfolyadékszint: ellenőrzés, korrekció		x		x		x
Akkumulátor sarui: csatlakozások és az akkumulátor töltöttségének ellenőrzése		x		x		x
A gépkocsi ellenőrzése TECH2-vel		x		x		x
Pollenszűrő: csere		x		x		x
● Gyakrabban, ha a levegőben sok a por, homok és a pollen	Az ügyféllel egyetértésben					
Levegőszűrő betét: csere		x		x		x
⊕ Gyújtógyertyák és gyertyakábelek: csere	90 000 km-enként					
Bordásszija: ellenőrzés szemrevételezéssel		x		x		x
⊕ Vezérműszija és feszítőgörgő ellenőrzés szemrevételezéssel		x		x		x
Vezérműszija és feszítőgörgő csere - Z 24 XE	8 évente / 120 000 km-enként					
Vezérműszija és feszítőgörgő csere - Z 20 DM, Z 20 DMH	6 évente / 90 000 km-enként					
Szervokormány: szivárgások keresése Folyadékszint: ellenőrzés, korrekció		x		x		x
Motorolajcsere, motorolajszűrő-csere: csere - kötött intervallum Z 24 XE ²⁾	x	x	x	x	x	x
Z 20 DM, Z 20 DMH, Z 32 SE, kivéve ²⁾		x		x		x

¹⁾ Amelyik hamarabb bekövetkezik.

²⁾ Motorolaj-élettartam ellenőrző rendszerrel felszerelt gépkocsik esetén hamarabb is szükségessé válhat (az ellenőrzőlámpa világítása jelzi).

Karbantartási műveletek x 1000 km-enként ¹⁾	évente ¹⁾					
	15	30	45	60	75	90
⊕ Dízelüzemanyag-szűrő: víztelenítés ● (Magas páratartalom és/vagy rossz minőségű üzemanyagok esetén)	Évente					
Üzemanyagszűrő: csere és víztelenítés - dízel (EN 590 minőségű)	2 évente / 60 000 km-enként					
Kézifék: ellenőrzés és beállítás Első és hátsó kerékrögzés és felfüggesztés, fékvezetékek, fékcsövek, üzemanyag-vezetékek és kipufogórendszer: ellenőrzés szemrevételezéssel		x		x		x
Korrózióvédelem: ellenőrzés és feljegyzés a Szerviz- és garanciafüzetbe	Évente					
Első és hátsó fékek: ellenőrzés szemrevételezéssel		x		x		x
●⊕ Ellenőrzés évente, ha az éves futásteljesítmény meghaladja a 20 000 km-t	Évente					
Motor, sebességváltó, PTO, hátsó differenciálmű, légkondicionáló kompresszor: szivárgások keresése		x		x		x
Kormánymű gumiharangok, kormányösszekötő, véghajtás: ellenőrzés szemrevételezéssel		x		x		x
kormányösszekötő-gömbfej és kitémasztó gömbcsukló: ellenőrzés		x		x		x
⊕ Fék- és a tengelykapcsoló-folyadék: csere	2 évente					
Kerékcsavarak: meglazítani és meghúzni a megfelelő nyomatékkal Gumiabroncsok állapota és levegőnyomása: ellenőrzés, korrekció		x		x		x
⊕ Ellenőrzés évente, ha az éves futásteljesítmény meghaladja a 20 000 km-t	Évente					
Elsősegélycsomag, gumiabroncs-javító készlet és rögzítőszemek: ellenőrzés szemrevételezéssel	2 évente					
Fényszóró-beállítás: ellenőrzés és beállítás		x		x		x
Ajtózsanérok, ajtóhatárolók, zárszerkezetek, zárful, motorháztetőzár, csomagterajtó-zsanérok és csatlakozások: kenés		x		x		x
Próbaút, végső ellenőrzés Szervizintervallum-kijelző és olajélettartam-ellenőrző rendszer: nullázás - ha kivitelezhető		x		x		x

¹⁾ Amelyik hamarabb bekövetkezik.

⊕ Kiegészítő szervizmunkálatok.

● Különleges üzemi körülmények között és országspecifikus követelmények esetén az intervallumok rövidebbek.

Nemzetközi szervizeltetési ütemterv
(Minden gépkocsi, kivéve a Z 24 XE)

Karbantartási műveletek	évente ¹⁾ x 1000 km-enként ¹⁾					
	15	1 30	45	2 60	75	3 90
Kezelőszervek, világítás, jelzőberendezések és légzsákok: ellenőrzés szemrevételezéssel	x	x	x	x	x	x
A távirányító elemei: csere	2 évente					
Ablaktörlők, szélvédőmosó rendszer: ellenőrzés, korrekció	x	x	x	x	x	x
Hűtőfolyadék és fagyálló: ellenőrzés, korrekció	Évente					
Tömlők: a szoros és biztonságos illeszkedés ellenőrzése		x				x
Fékfolyadékszint: ellenőrzés, korrekció	Évente					
Akkumulátor sarui: csatlakozások és az akkumulátor töltöttségének ellenőrzése	Évente					
A gépkocsi ellenőrzése TECH2-vel	Évente					
Pollenszűrő: csere		x		x		x
● Gyakrabban, ha a levegőben sok a por, homok és a pollen	Évente / 15 000 km-enként					
Levegőszűrő betét: csere		x		x		x
● Gyakrabban, ha a levegőben sok a por és a homok	Évente / 15 000 km-enként					
⊕ Gyújtógyertyák és gyertyakábelek: csere	90 000 km-enként					
Bordásszija: ellenőrzés szemrevételezéssel		x		x		x
⊕ Vezérműszija és feszítőgörgő ellenőrzés szemrevételezéssel	Évente / 15 000 km-enként					
Vezérműszija és feszítőgörgő csere - Z 20 DM, Z 20 DMH	6 évente / 90 000 km-enként					
Szervokormány: szivárgások keresése Folyadékszint: ellenőrzés, korrekció	Évente					
Motorolajcsere, motorolajszűrő-csere: csere	x	x	x	x	x	x

¹⁾ Amelyik hamarabb bekövetkezik.

210 Szerviz, karbantartás

Karbantartási műveletek	évente ¹⁾ x 1000 km-enként ¹⁾					
	15	1 30	45	2 60	75	3 90
⊕ Dízelüzemanyag-szűrő: víztelenítés (Magas páratartalom és/vagy rossz minőségű ● üzemanyagok esetén)	Évente					
Üzemanyagszűrő: csere és víztelenítés - dízel (EN 590 minőségű)	2 évente / 60 000 km-enként					
Kézifékek: ellenőrzés és beállítás Első és hátsó kerékrögzés és felfüggesztés, fékvezetékek, fékcsövek, üzemanyag- vezetékek és kipufogórendszer: ellenőrzés szemrevételezéssel	2 évente / 60 000 km-enként					
Korrózióvédelem: ellenőrzés és feljegyzés a Szerviz- és garanciafüzetbe	Évente					
Első és hátsó fékek: ellenőrzés szemrevételezéssel	2 évente / 60 000 km-enként					
●⊕ Ellenőrzés évente, ha az éves futásteljesítmény meghaladja a 20 000 km-t	Évente					
●⊕ Automata sebességváltó-folyadék: csere	4 évente / 60 000 km-enként					
Motor, sebességváltó, légkondicionáló kompresszor: szivárgások keresése	Évente					
Kormánymű gumiharangok, kormányösszekötő, végajtás: ellenőrzés szemrevételezéssel	Évente					
kormányösszekötő-gömbfej és kitámasztó gömbcsukló: ellenőrzés	Évente					
⊕ Fék- és a tengelykapcsoló-folyadék: csere	2 évente					
Kerékcsonkok: meglazítani és meghúzni a megfelelő nyomatékkal Gumiabroncsok állapota és levegőnyomása: ellenőrzés, korrekció	2 évente / 60 000 km-enként					
⊕ Ellenőrzés évente, ha az éves futásteljesítmény meghaladja a 20 000 km-t	Évente					
Elsősegélycsomag, gumiabroncs-javító készlet és rögzítőszemek: ellenőrzés szemrevételezéssel	2 évente					
Fényszóró-beállítás: ellenőrzés és beállítás	2 évente / 60 000 km-enként					
Ajtózsanárok, ajtóhatárolók, zárszerkezetek, zárfül, motorháztetőzár, csomagterájtó-zsanérok és csatlakozások: kenés	2 évente / 60 000 km-enként					
Próbaút, végső ellenőrzés Szervizintervallum-kijelző és olajélettartam-ellenőrző rendszer: nullázás - ha kivitelezhető	x	x	x	x	x	x

¹⁾ Amelyik hamarabb bekövetkezik.

⊕ Kiegészítő szervizmunkálatok.

● Különleges üzemi körülmények között és országspecifikus követelmények esetén az intervallumok rövidebbek.

Nemzetközi szervizeltetési ütemterv
(Antara Z 24 XE)

Karbantartási műveletek	havonta ¹⁾ x 1000 km-enként ¹⁾	6	12	18	24	30	36
		10	20	30	40	50	60
Kezelőszervek, világítás, jelzőberendezések és légzsákok: ellenőrzés szemrevételezéssel			x		x		x
A távirányító elemei: csere		2 évente					
Ablaktörlők, szélvédőmosó rendszer: ellenőrzés, korrekció			x		x		x
Hűtőfolyadék és fagyálló: ellenőrzés, korrekció			x		x		x
Tömlők: a szoros és biztonságos illeszkedés ellenőrzése			x		x		x
Fékfolyadékszint: ellenőrzés, korrekció			x		x		x
Akkumulátor sarui: csatlakozások és az akkumulátor töltöttségének ellenőrzése			x		x		x
A gépkocsi ellenőrzése TECH2-vel			x		x		x
Pollenszűrő: csere		Évente / 30 000 km-enként					
● Gyakrabban, ha a levegőben sok a por, homok és a pollen		Az ügyféllel egyetértésben					
Levegőszűrő betét: csere		Évente / 30 000 km-enként					
⊕ Gyújtógyertyák és gyertyakábelek: csere		90 000 km-enként					
Bordásszija: ellenőrzés szemrevételezéssel			x		x		x
⊕ Vezérműszija és feszítőgörgő ellenőrzés szemrevételezéssel		Évente / 30 000 km-enként					
Vezérműszija és feszítőgörgő csere		8 évente / 120 000 km-enként					
Szervokormány: szivárgások keresése Folyadékszint: ellenőrzés, korrekció			x		x		x
Motorolajcsere, motorolajszűrő-csere: csere - kötött intervallum ²⁾		x	x	x	x	x	x

¹⁾ Amelyik hamarabb bekövetkezik.

²⁾ Motorolaj-élettartam ellenőrző rendszerrel felszerelt gépkocsik esetén hamarabb is szükségessé válhat (az ellenőrzőlámpa világítása jelzi).

212 Szerviz, karbantartás

Karbantartási műveletek	havonta ¹⁾ x 1000 km-enként ¹⁾					
	6 10	12 20	18 30	24 40	30 50	36 60
Kézifék: ellenőrzés és beállítás Első és hátsó kerékrögzés és felfüggesztés, fékvezetékek, fékcsövek, Üzanyag-vezetékek és kipufogórendszer: ellenőrzés szemrevételezéssel		x		x		x
Korrózióvédelem: ellenőrzés és feljegyzés a Szerviz- és garanciafüzetbe	Évente					
Első és hátsó fékek: ellenőrzés szemrevételezéssel		x		x		x
Motor, sebességváltó, PTO, hátsó differenciálmű, légkondicionáló kompresszor: szivárgások keresése		x		x		x
Kormánymű gumiharangok, kormányösszekötő, végajtás: ellenőrzés szemrevételezéssel		x		x		x
kormányösszekötő-gömbfej és kitámasztó gömbcsukló: ellenőrzés		x		x		x
⊕ Fék- és a tengelykapcsoló-folyadék: csere	2 évente					
Kerékcsavarak: meglazítani és meghúzni a megfelelő nyomatékkal Gumiabroncsok állapota és levegőnyomása: ellenőrzés, korrekció		x		x		x
Elsősegélycsomag, gumiabroncs-javító készlet és rögzítőszemek: ellenőrzés szemrevételezéssel	2 évente					
Fényszóró-beállítás: ellenőrzés és beállítás		x		x		x
Ajtózsanárok, ajtóhatárolók, zárszerkezetek, zárful, motorháztetőzár, csomagterajtó-zsanérok és csatlakozások: kenés		x		x		x
Próbaút, végső ellenőrzés Szervizintervallum-kijelző és olajélettartam-ellenőrző rendszer: nullázás - ha kivitelezhető		x		x		x

¹⁾ Amelyik hamarabb bekövetkezik.

⊕ Kiegészítő szervizmunkálatok.

● Különleges üzemi körülmények között és országspecifikus követelmények esetén az intervallumok rövidebbek.

Kiegészítő karbantartási műveletek

Kiegészítő szervizmunkálatok ⊕

Kiegészítő munkálatoknak nevezzük azon műveleteket, amelyeket nem szükséges elvégezni minden szervizelés alkalmával, de elvégezhető a rendszeres karbantartásokkal együtt.

Ezek óradíjai nem számítanak bele a rendszeres karbantartásba, és külön számlázandó tételek. Anyagilag sokkal kedvezőbb, ha a rendszeres karbantartással együtt kerülnek elvégzésre, mint ha külön végeztetné el őket.

Különleges üzemi körülmények ●

Az üzemeltetés körülményei különlegesnek tekinthetők, ha egy vagy több körülmény az alábbiak közül rendszeresen fennáll:

- hidegindítások,
- gyakori megállás-elindulás,
- lakókocsi- és utánfutó-vontatás,
- nagy emelkedők és/vagy szintkülönbségek,
- rossz minőségű útfelület,
- homok és por,
- kimagasló hőmérséklet-ingadozások.

A rendőrségi, taxi és oktató gépkocsik üzemi körülményei is különlegesnek tekinthetők.

Különleges üzemi körülmények között szükség lehet bizonyos tervezett karbantartási munkálatok sűrűbb elvégzésére.

Például ha a felhasznált üzemanyag minősége nem felel meg az előírt normáknak, az üzemanyagszűrőt gyakoribb rendszerességgel kellhet vízteleníteni vagy cserélni, és más alkatrészek cseréjére is gyakrabban lehet szükség (pl. gyújtógyertyák).

Javasoljuk, hogy kérjen szaktanácsot arra vonatkozóan, hogy gépkocsijának üzemeltetési körülményei milyen karbantartásokat tesznek szükségessé.

Javasolt folyadékok és kenőanyagok

Csak ellenőrzött és jóváhagyott termékeket használjon. A nem jóváhagyott anyagok használata miatti károsodásokra nem vonatkozik a garancia.

Figyelmeztetés

A felhasznált folyadékok és kenőanyagok veszélyes anyagok, és megfelelő elővigyázatossággal kell őket kezelni. Lenyelés esetén azonnal forduljon orvoshoz. Ne lélegezze be gőzüket és kerülje a bőrrel való érintkezést. Gyermekektől elzárva tartandók. Ne engedje, hogy az üzemeltetési anyagok a csatornarendszerbe, felszíni vagy felszín alatti vízbe, vagy a talajba kerüljenek. A kiürült tartályokat megfelelően selejtezze le. Mindig tartsa szem előtt, hogy a veszélyes anyagokkal való munka káros lehet az egészségére.

Folyadékszintek ellenőrzése és utántöltése
Lásd 191. oldal.

Motorolaj

A motorolajokat minőségük és viszkozitásuk alapján különböztetjük meg. A motorolaj kiválasztásánál a minőség sokkal fontosabb, mint a viszkozitás.

Motorolaj minősége

Európai előírások

GM-LL-A-025: Benzinüzemű motorok

GM-LL-B-025: Részecskeszűrő nélküli dízelüzemű motorok

ACEA-C3 Részecskeszűrővel rendelkező dízelüzemű motorok

GM	General Motors Europe
LL	Longlife
A vagy B	Motorolaj minőségi előírások
025	Érvényességi index

Az Opel motorolajok megfelelnek a GM-LL-A-025 és GM-LL-B-025 előírásoknak, ezért egyaránt alkalmasak a benzin- és a dízelüzemű motorokhoz való használatra.

Nemzetközi előírások

ACEA-A3: Benzinüzemű motorok

ACEA-B4: Részecskeszűrő nélküli dízelüzemű motorok

ACEA-C3: Részecskeszűrővel rendelkező dízelüzemű motorok

A fenti előírások csak abban az esetben érvényesek, ha az intervallumok lerövidülnek a nemzetközi előírásoknál felsorolt ütemtervben szereplőkre – lásd 209–212. oldal.

Motorolaj feltöltése

Különböző gyártójú és márkájú olajokat is keverhet a használat során, ha azok megfelelnek az előírt minőségi és viszkozitási normáknak.

Nem minden kapható motorolaj felel meg a minőségi elvárásoknak, ezért mindig ellenőrizze a betartandó előírásokat és a termék dobozán található minőségi besorolást.

Ha nem áll rendelkezésre megfelelő minőségű motorolaj, legfeljebb 1 liternyi ACEA A3/B4 vagy A3/B3 besorolású olaj használata megengedett (de két olajcsere között csak egyszer). A viszkozitási értéknek megfelelőnek kell lenni.

Az ACEA A1/B1 és A5/B5 motorolajok használata kifejezetten tiltott, mivel hosszú távú használatuk bizonyos körülmények között károsíthatja a motort.

Motorolaj-adalékok

Motorolaj-adalékok használata károsodást okozhat, és érvénytelenítheti a garanciát.

Motorolaj-viszkozitás

SAE 0W-30, 0W-40, 5W-30 vagy 5W-40

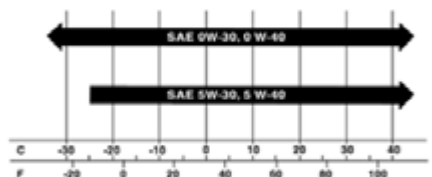

S 17639

A SAE viszkozitási szint az olaj folyékonyságát határozza meg. Hidegen az olaj sokkal sűrűbb, mint melegen.

A kétfokozatú olajokat két érték jellemzi. Az első érték, melyet egy W betű követ, az alacsony hőmérsékleten mutatott viszkozitást jelzi, a második érték a magas hőmérsékletű jellemzőket mutatja.

Hűtőfolyadék, fagyálló

Csak a javasolt előírásoknak megfelelő fagyálló folyadékot használjon: szilikáttmentes LLC (Hosszú élettartamú hűtőfolyadék).

A rendszert gyárilag olyan hűtőfolyadékkal töltik fel, amely egészen kb. -28 °C-ig védelmet nyújt. Egész évben ezt a koncentrációt kell megtartani.

A további korrózióvédelem gyanánt vagy kisebb repedések tömítésére szánt hűtőfolyadék-adalékok működési zavarokat okozhatnak. A hűtőfolyadék-adalékok használatából kifolyólag történtek miatti felelősséget a gépkocsi gyártója elutasítja.

Fék- és a tengelykapcsoló-folyadék

Kizárólag DOT4-es fékfolyadékokat használjon.

⚠Figyelmeztetés

A fékfolyadék mérgező!

Idővel a fékfolyadék nedvességet szív magába, emiatt csökken a fékezés hatékonysága. Emiatt szükséges a fékfolyadék rendszeres időközönként történő cseréje.

A fékfolyadékok zárt tartályban kell tárolni, hogy megakadályozzuk a nedvesség felszívását.

Gondoskodjon róla, hogy ne szennyeződjön ásványi olajokat tartalmazó folyadékokkal (olaj, benzin, tisztítószer), mivel azok megrongálhatják a fékrendszer alkatrészeit.

⚠Figyelmeztetés

Korrozív tulajdonsága miatt nem szabad érintkeznie a gépkocsi fényezésével. A kifolyt fékfolyadékot bő vízzel mossa le.

Műszaki adatok

Gépkocsi dokumentumok, azonosító tábla	215
Hűtőfolyadék, fékfolyadék, olajok.....	216
Motoradatok.....	217
Teljesítmény	218
Üzemanyag-fogyasztás, CO ₂ -kibocsátás	219
Tömegadatok, terhelhetőség és tetőterhelés	221
Gumiabroncsok	223
Elektromos rendszer.....	225
Feltöltési mennyiségek.....	225
Méretek	226
Vonóhorog beszerelési méretei.....	227

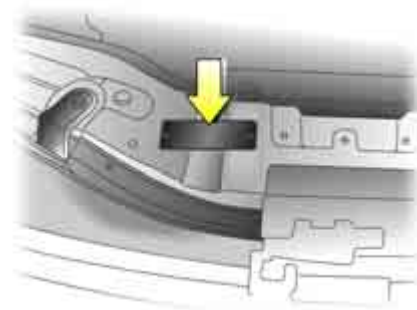

S 13729

Gépkocsi dokumentumok, azonosító tábla

A műszaki adatok az Európai Közösség szabványai alapján kerülnek meghatározásra. A változtatás jogát fenntartjuk. A gépkocsi dokumentumaiban található adatok meghatározóak a Kezelési útmutatóban található adatokkal szemben.

Az alvázszám (VIN) a gépkocsi azonosító tábláján található, amely nyitott motorházatetőnél látható, az elülső panel tartójához erősítve.

A megengedett legnagyobb össztömeg (GVW), a megengedett legnagyobb vontatmány-össztömeg (GTW), valamint a megengedett legnagyobb első- és hátsótengely-terhelés is megtalálható lehet a gépkocsi azonosító tábláján. Vegye figyelembe ezeket az adatokat, amikor kihasználja a teljes terhelhetőséget vagy gépkocsija vontatási kapacitását.

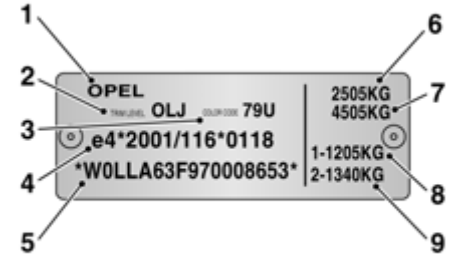

S 14540

Az azonosító tábla¹⁾ adatai:

- 1 Gyártó megnevezése
- 2 Kivétel kód
- 3 Színkód
- 4 Típusbizonyítvány száma
- 5 Gépkocsi alvázszám
- 6 Megengedett legnagyobb össztömeg
- 7 Megengedett legnagyobb vontatmány-össztömeg
- 8 Megengedett legnagyobb elsőtengely-terhelés
- 9 Megengedett legnagyobb hátsótengely-terhelés

¹⁾ Az Ön gépkocsiján lévő azonosító tábla különbözhet az ábrán láthatótól.

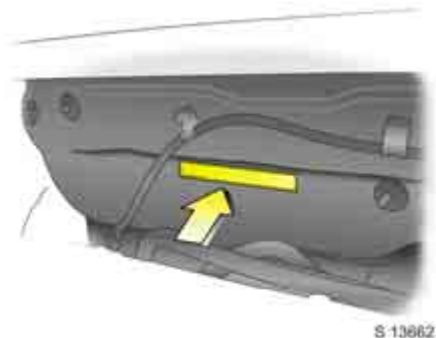

A gépkocsi azonosító száma (alvázszáma) a doblemez jobb felső részébe van gravírozva, közel a tűzfal közepéhez.

A motorkód és a motorszám a motorblokkba van beütve a kipufogó-leömlőcső alatt (benzinmotorok esetén), vagy a szívócső alatt (dízel motorok esetén).

Hűtőfolyadék, fékfolyadék, olajok

Csak jóváhagyott kenőanyagokat és folyadékokat használjon.

A nem megfelelő folyadékok használata súlyosan károsíthatja a gépkocsit.

Motorolajok

A felhasználható motorolajokra vonatkozó információk a 213. oldalon találhatóak.

Motoradatok

Kereskedelmi jelölés	2.4 benzines	3.2 V6 benzines	2.0 dízel	2.0 dízel
Motoron található jelölés	Z 24 SE	10 HM	Z 20 S	Z 20 S
Motor kód	Z 24 XE	Z 32 SE	Z 20 DMH	Z 20 DM
Hengerek száma	4	6	4	4
Hengerfurat átmérője (mm)	87.5	89.0	83.0	83.0
Lökethossz (mm)	100.0	85.6	92.0	92.0
Hengerűrtartalom (cm ³)	2405	3195	1991	1991
Max. motorteljesítmény (kW)	103	167	110	93
fordulatszámnál (1/perc)	5200	6600	4000	4000
Nyomaték (Nm)	220	297	320	295
fordulatszámnál (1/perc)	2400	3200	2000	2000
Kompresszióviszony	9.6	10.3	17.5	17.5
Üzemanyag fajtája	Benzin	Benzin	Dízel	Dízel
Cetánszám követelmény (CN)	-	-	49 (D) ¹⁾	49 (D) ¹⁾
Oktánszámigény (RON) ²⁾				
ólmozatlan	91 ³⁾⁴⁾	91 ³⁾⁴⁾	-	-
vagy ólmozatlan	95 ³⁾	95 ³⁾	-	-
Megengedett legnagyobb fordulatszám, folyamatos működés (ford./perc), kb.	6200	6700	4750 ^{5)/4500⁶⁾}	4750
Olajfogyasztás (l/1000 km)	0.6	0.6	0.6	0.6

1) Szabványos jó minőségű üzemanyagok: D = Dízel.

2) Szabványos jó minőségű üzemanyagok, pl. ólmozatlan DIN EN 228; a vastagon szedett érték: javasolt üzemanyag.

3) A kopogásérzékelő rendszer a betöltött üzemanyag típusának (oktánszámának) megfelelően automatikusan szabályozza az előgyújtást.

4) A 91 RON típusú üzemanyag használata csökkenti a teljesítményt és a nyomatékot. Ha ólmozatlan Super üzemanyag nem kapható, akkor 91 RON is használható, de kerülje a nagy motorterhelést csakúgy, mint a teljes terheléssel történő üzemeltetést, lakókocsi vagy pótkocsi vontatását hegyvidéki területen.

5) Kézi sebességváltó

6) Automata sebességváltó

Teljesítmény

(kb. km/h)

Motor¹⁾	Z 24 XE	Z 32 SE	Z 20 DMH	Z 20 DM
Maximális sebesség ²⁾				
Kézi sebességváltó	175/109	-	180/112	174/108
Automata sebességváltó	-	203/126	178/111	-

¹⁾ Kereskedelmi jelölés – lásd 217. oldal.

²⁾ A feltüntetett sebességértékek a gépkocsi (vezető nélküli) üres tömegén felül 200 kg terheléssel érhetők el. A kiegészítő felszerelések csökkenthetik az elérhető maximális sebességet.

Üzemanyag-fogyasztás, CO₂-kibocsátás

Az üzemanyag-fogyasztás mérésére 1996 óta a 80/1268/EEC szabványt (utolsó módosítás: 2004/3/EG) használják.

A szabvány a tényleges közlekedési körülményeken alapul: A városi közlekedést körülbelül $\frac{1}{3}$ arányban, a városon kívüli közlekedést körülbelül $\frac{2}{3}$ arányban vették figyelembe (városi és városon kívüli üzemanyag-fogyasztás). A szabvány hidegindításokkal és gyorsításokkal is számol.

A szabályozás szerint a CO₂-kibocsátás meghatározása is kötelező.

Az adatok nem tekinthetők garantált üzemanyag-fogyasztásnak az adott gépkocsira vonatkozóan.

Minden érték szabvány felszereltségű, az Európai Unió számára készült típusra vonatkozik.

A 2004/3/EG irányelv előírásainak megfelelően az üzemanyag-fogyasztás kiszámításánál a gépkocsi üres tömegét kell figyelembe venni. A kiegészítő felszerelések a megadottnál valamivel magasabb üzemanyag-fogyasztást és CO₂-kibocsátást eredményezhetnek.

A fogyasztás l/100 km értékről mpg (mérőöld/gallon) mértékegységre való átváltásához ossza el 282-t a liter/100 km értékével.

Üzemanyag-takarékosság,
környezetvédelem – lásd 129. oldal.

Üzemanyag-fogyasztás (kb. l/100 km), **CO₂-kibocsátás** (kb. g/km)

Motorkód¹⁾	Z 24 XE	Z 32 SE	Z 20 DMH	Z 20 DM
Kézi sebességváltó/Automata sebességváltó				
városi	13.3/-	-/16.4	8.7/10.9	8.8/-
országúti	7.3/-	-/ 8.9	6.8/ 7.3	6.7/-
vegyes	9.6/-	-/11.6	7.6/ 8.6	7.5/-
CO ₂	229/-	-/278	198/238	200/-

1) Kereskedelmi jelölés – lásd 217. oldal.

Tömegadatok, terhelhetőség és tetőterhelés

A terhelhetőség a megengedett legnagyobb össztömeg (lásd a gépkocsi azonosító tábláján, 215. oldal) és az EC szerinti üres tömeg különbsége.

Az üres tömeg kiszámításához írja be saját gépkocsijának adatait az alábbiaknak megfelelően:

■ Üres tömeg a 222. oldalról + kg
 ■ Nehéz tartozékok tömege + kg
 Összesen = kg

az EC szerinti üres tömeg.

A kiegészítő felszerelések és tartozékok növelik az üres tömeget, és egyes esetekben a megengedett legnagyobb össztömeget is, azaz a terhelhetőség is módosulhat csekély mértékben.

Vegye figyelembe a gépkocsi azonosító tábláján megadott tömegadatokat.

Az első és a hátsó tengelyterhelés együttesen nem haladhatja meg a megengedett legnagyobb össztömeget. Ez azt jelenti, ha pl. a teljes elsőtengely-terhelést kihasználja, akkor a hátsó tengelyt csak az összterhelhetőség határáig terhelheti.

A megengedett legnagyobb tengelyterheléshez lásd az azonosító táblát a 215. oldalon, ill. a gépkocsi dokumentumait.

Tetőterhelés

A megengedett legnagyobb tetőterhelés 100 kg.

A tetőterhelés a csomagtartó és a szállítmány együttes tömege.

Vezetési tanácsok – lásd 127. oldal.

Tetőcsomagtartó, lakókocsi- és utánfutó-vontatás – lásd 153. és 167. oldal.

Tömegek (kg), üres tömeg

Típus	Motor kód ¹⁾	Üres tömeg ²⁾³⁾ Kézi sebességváltó	Üres tömeg ³⁾ Automata sebességváltó
Enjoy/Edition	Z 24 XE	1805	-
	Z 32 SE	-	1845
	Z 20 DMH	1845	1865
	Z 20 DM	1845	-
Cosmo	Z 24 XE	1805	-
	Z 32 SE	-	1845
	Z 20 DMH	1845	1865
	Z 20 DM	1845	-

1) Kereskedelmi jelölés – lásd 217. oldal.

2) A megengedett legnagyobb össztömeg (GVW), valamint a megengedett legnagyobb vontatmány-össztömeg (GCW) megtalálható a gépkocsi azonosító tábláján – lásd 215. oldal.

3) A vezetőt (75 kg) és minden folyadékot beleértve (üzemanyagtartály 90%-ra feltöltve).

Gumiabroncsok

Korlátozások

Nem minden, a kereskedelemben jelenleg kapható gumiabroncstípus felel meg a követelményeknek. Javasoljuk, hogy kérjen tanácsot egy Opel Szerviz Partnertől, hogy a gumiabroncsok közül melyik gyártmány a legmegfelelőbb gépkocsijára.

Ezeket a gumiabroncsokat különleges vizsgálatoknak vetették alá, hogy szavatolják a megbízhatóságukat és biztonságukat, valamint az Opel gépkocsikhoz való megfelelőségüket. A folyamatos piacfigyelés ellenére ezen tulajdonságokat nem tudjuk felbecsülni más gumiabroncs gyártmányok esetén, még ha az illetékes hatóságok által vagy más módon engedélyezettek is.

További információ – lásd 149. oldal.

Téli gumiabroncsok ❄️

A 235/55 R 18 méretű gumiabroncsok nem alkalmazhatóak téli gumiabroncsként.
A 215/70 R 16, 235/60 R 17 és 235/65 R 17 méretű gumiabroncsok használhatók téli gumiabroncsként.

A pótkerék használatakor vegye figyelembe, hogy a gépkocsi menettulajdonságai megváltozhatnak. Minél előbb cseréltesse ki a sérült gumiabroncsot, majd egyensúlyoztassa ki és szerelje vissza a kereket.

További információ – lásd 152. oldal.

Hóllánc

Korlátozások

Csak az Opel által tesztelt, kis szemű hólláncot használjon, amely a zárat is beleértve 15 mm-nél nem áll ki jobban a gumiabroncs futófelületéből és belső oldal felületéből.

Hóllánc használata csak 215/70 R 16 méretű gumiabroncsokon engedélyezett. Javasoljuk, hogy vegye fel a kapcsolatot Opel Szerviz Partnerével.

További információ – lásd 152. oldal.

Keréktárcsák

Keréksavarok meghúzási nyomatéka:
125 Nm.

Gumiabroncs-levegőnyomás (kPa/bar)

A megadott levegőnyomás-értékek hideg gumiabroncsra vonatkoznak. A menet közben megemelkedett gumiabroncs-levegőnyomást nem szabad csökkenteni.

A megadott nyomásértékek mind nyári, mind téli gumiabroncsokra érvényesek.

A pótkereket mindig a teljes terhelésnek megfelelő nyomásértékre állítsa be.

További információk – lásd 149–153. oldal.

Motorkód ¹⁾	Gumiabroncsok	Gumiabroncs-levegőnyomás 4 személyig		Gumiabroncs-levegőnyomás teljes terhelésnél	
		első	hátsó	első	hátsó
Z 24 XE, Z 20 DMH, Z 20 DM	215/70 R 16, 235/60 R 17, 235/65 R 17, 235/55 R 18	210/2.1	210/2.1	230/2.3	240/2.4
Z 32 SE	215/70 R 16 ²⁾ , 235/60 R 17, 235/65 R 17, 235/55 R 18	210/2.1	210/2.1	230/2.3	240/2.4
Mind	T 155/90 R 16 (szükségpótkerék) ³⁾	410/4.1	410/4.1	410/4.1	410/4.1

¹⁾ Kereskedelmi jelölés – lásd 217. oldal.

²⁾ Csak téli gumiabroncsként engedélyezett.

³⁾ A szükségpótkerekre vonatkozó megjegyzések – lásd 153. és 178. oldal.

Elektromos rendszer

Motor ¹⁾		Z 24 XE	Z 32 SE	Z 20 DMH	Z 20 DM
Akkumulátor	Feszültség	12 V	12 V	12 V	12 V
	Amperóra	60 Ah	70 Ah	90 Ah	90 Ah
A rádiófrekvenciás távirányító eleme		CR 2032 vagy megfelelője	CR 2032 vagy megfelelője	CR 2032 vagy megfelelője	CR 2032 vagy megfelelője

¹⁾ Kereskedelmi jelölés – lásd 217. oldal.

Feltöltési mennyiségek

(kb. liter)

Motor ¹⁾	Z 24 XE	Z 32 SE	Z 20 DMH	Z 20 DM
Hűtőfolyadék	9.0	10.0	9.0	9.0
Üzemanyagtartály	65	65	65	65
Motorolaj szűrőcserével	4.7	7.4	6.2	6.2
Motorolaj a szintjelző pálca MIN és MAX jelzése között	1.0	1.0	1.0	1.0
Folyadéktartály, szélvédőmosó és hátsó ablakmosó rendszer	4.0	4.0	4.0	4.0
Folyadéktartály, szélvédőmosó és hátsó ablakmosó rendszer fényszórómosó berendezéssel	6.7	6.7	6.7	6.7

¹⁾ Kereskedelmi jelölés – lásd 217. oldal.

Méreték

Teljes hosszúság (mm)	4576
Szélesség (mm)	1850
Teljes magasság tetősínekkal (mm)	1747
Tengelytáv (mm)	2707
Nyomtáv (mm):	
első	1562
hátsó	1572
Fordulókör átmérője faltól falig (m)	12.78
Maximális gázlómélység (mm) (5 km/h-val)	450
Első terepszög	24°
Rámpaszög	17.6°
Hátsó terepszög	23°

Vonóhorog beszerelési méretei

Méret	mm
A	416
B	507
C	482
D	734
E	1039
F (teljes terhelésnél)	353
G (üresen)	446

⚠ Figyelmeztetés

Csak az Ön gépkocsijához jóváhagyott vonóhorogot használjon. Javasoljuk, hogy a vonóhorog utólagos beszerelését bízza egy szervizre.

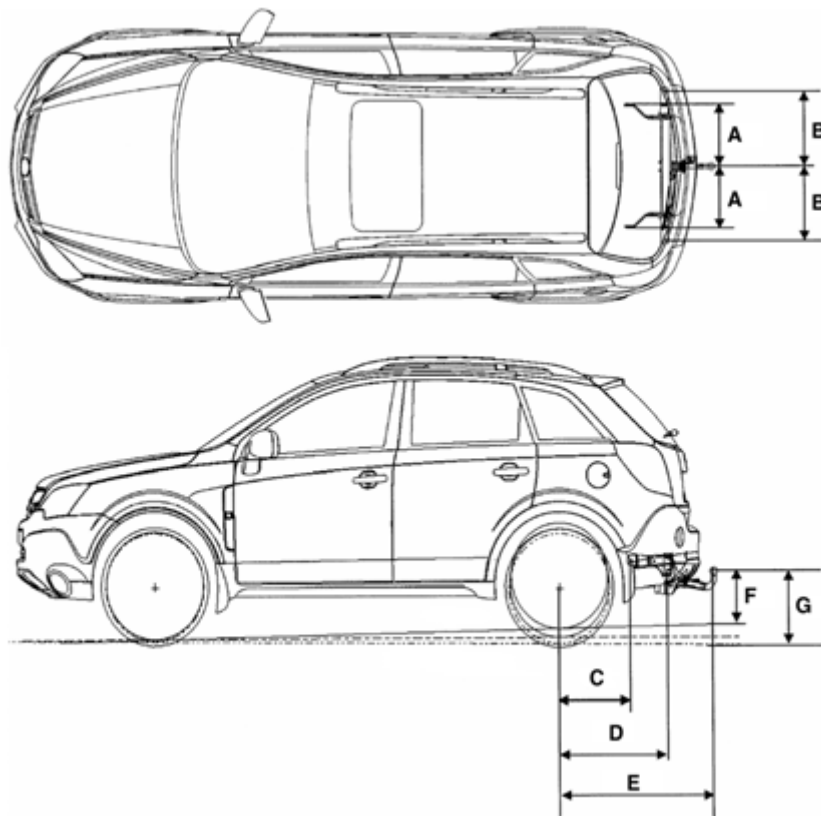

Tárgymutató

A

Ablakok	16, 32, 105
Párátlanítás	
és jégmentesítés	17, 108, 113
Ablaktörlők	15, 92, 198
ABS	148
Adatok	21, 215
A gépkocsi mosása	202
Ajtók	72
Ajtók zárása.....	25
Ajtózárak	6, 205
Ajtózárás.....	28
Akkumulátor	200
Elektromos ellátás megszakadása	120
Akkumulátorvédelem.....	100
Aktív borulásvédelmi rendszer (ARP)	138
A lábtér fűtése	108
Alvászám	215, 216
Antenna	101, 202
A pontos idő beállítása.....	86
Aquaplaning („vízenfutás”)	151
A tengelykapcsoló működtetése.....	128
Automata sebességváltó.....	18, 115
A gépkocsi hintáztatása.....	119
Automatikus üzemmód.....	116
Elektromos ellátás megszakadása	120
Fokozatválasztó kar.....	116
Kézi üzemmód	117
Kickdown	117, 118
Meghibásodás	120
Motorfék-rásegítés	118
Sebességváltó-kijelző	116
Téli program	117

Automatikusan elsötétülő belső	
visszapillantó tükrök	32
Automatikusan elsötétülő külső	
visszapillantó tükrök	31
Automatikus belső levegőkeringtetés.....	112
Automatikus szabszabályozás	97, 143
Autóápolás	201
Autómentő szolgálat	175
Az elektromos ellátás	
megszakadása.....	83, 90
Az első 1000 km	127
Azonosító tábla.....	215

Á

Ápolás	201
Átvizsgálási rendszer.....	206

B

Behajtható külső visszapillantó	
tükrök	9, 30
Bejáratás.....	127
Fékberendezés.....	145
Belső levegőkeringtetés.....	109
Belső visszapillantó tükrök.....	9, 31
Benzin.....	131, 217
Betolás, behúzás	172
Biztonság	191
Biztonsági gyermekülés.....	47, 58
Biztonsági háló.....	60

Biztonsági övek.....	8, 42, 43, 204
Első utas biztonsági övének	
figyelmeztető lámpája	46
Kicsatolás	47
Magasság beállítása.....	47
Vezető biztonsági övének	
figyelmeztető lámpája	72
Biztonsági tartozékok	47, 68, 177
Biztosítékcspesz	182
Biztosítékok	181
Blokkolásgátló fékrendszer (ABS)	148
Bőrkrápiozás.....	204
C	
Car Pass.....	21
Cigarettagyújtó	68
CO ₂ -kibocsátás.....	219
Cs	
Csatlakozóaljzatok.....	68
Csomagtartó	
FlexOrganizer.....	62
Csomagtartó – lásd Csomagtér	41
Csomagtér	
Biztonsági háló	60
Izzócsere.....	190
Padló alatti tárolórekeszek.....	63
Rakodás.....	63
Tárolás.....	63
Terhelhetőség	221
Világítás.....	100
Zárás	26
Csomagtérajtó.....	6, 26
Csomagtérredőny.....	59

D

Dátum	80
DCS (Lejtmenetvezérlő rendszer).....	138
Deréktámasz.....	7, 37
Dísztárcsák.....	152
Dízel.....	131
Dízel részecskeszűrő	73, 135
Dízel üzemyanyagrendszer.....	171, 194
Dízelüzemyanyag-szűrő	194

E

Elakadásjelző háromszög.....	68, 177
Elektromos ablakemelők.....	32
Biztonsági funkció	33
Gyermekbiztonsági zárok.....	33
Elektromosan állítható első ülések.....	37
Elektromos ellátás megszakadása	120
Választókar-reteszelés	120
Elektromos külső visszapillantó	
tükrök	9, 30
Elektromos napfénytető.....	34
Elektromos rendszer	181
Elektronikus alkatrészek	201
Elektronikus indításgátló	22
Elektronikus légkondicionáló	
rendszer.....	17, 103, 111
Elektronikus menetstabilizáló	
rendszer (ESC).....	136
Elemcsere	
Távírányító	24
Elhasznált motorolaj	194
Elindulás előtt	18
Elindulás emelkedőn	170
Ellenőrzőlámpák.....	12, 70

ABS	70, 148
Ajtók	72
Automata sebességváltó.....	120
Automatikus	
fényszórómagasság-állítás	71, 97
Csomagtérajtó.....	72
DCS (Lejtmenetvezérlő	
rendszer)	71, 138, 139
Dízel részecskeszűrő	73, 135
Elektronikus indításgátló	22, 72
Elektronikus menetstabilizáló	
rendszer.....	71, 136
Első utas biztonsági övének	
figyelmeztető lámpája.....	46
Fékrendszer.....	70, 147, 197
Generátor	74
Hátsó ködlámpa.....	73, 96
Hűtőfolyadék-hőmérséklet	71, 196
Irányjelzők.....	72
Izzítás	73
Kipufogó	74, 134
Ködfényszóró.....	73, 96
Légzsákok.....	56, 72
Motorolajcsere	73, 194
Motorolajnyomás	74
Motorolajszint	73
Motorvezérlő elektronika	72, 134
Összkerékajítás	71, 121
Övfeszítők	45, 72
Parkolássegítő rendszer.....	71, 143
Riasztóberendezés	28, 29, 74
Sebességtartó automatika	73, 140
Szervokormány	73
Szélvédőmosó folyadék.....	73, 199

Távolsági fényszóró	73, 95	Fékasszisztens	146	FlexOrganizer	62
Téli program	74, 117	Fékkerendezés	145	Fokozatválasztó kar	18, 116
Utánfutó	70	ABS	148	Fokozatválasztókar-zár	18, 116
Üzemanyagszint	72, 76	Fékasszisztens	146	Folyadéktartály	199
Váltóelektronika	72	Fékfolyadék	196	Fordulatszám	75
Vezető biztonsági övek figyelmeztető lámpája	72	Féklámpák	188	Fordulatszámmerő	75
Víz a dízelüzemanyag-szűrőben	73, 195	Fékpedál	146	Függőnylegszákok	55
Első ajtóvilágítás	100	Fékrásegítő	127	Fűtés	103, 107
Izzócsere	190	Kézifék	147	Elektronikus légkondicionáló rendszerrel	112, 113
Első légszákok	52	Fékfolyadék	214	Hátsó ablak	105
Első olvasólámpák izzócsere	189	Fékpedál	146	Külső visszapillantó tükrök	105
Elsősegélydoboz	68, 177	Fékrendszer	145	Légkondicionáló berendezéssel	107, 108
Első utasülés alatti tálca	66	Fényezési sérülés	203	Ülések	105
Első utasülés légszákja	52	Fénykürt	14, 95	Fűthető külső visszapillantó tükrök	16, 105
Első ülések kartámasza	40	Fényszóró-beállítás	185	G	
Energiatakarékosság	129	Fényszórók	13, 94	Generátor	74
ESC (Elektronikus menetstabilizáló rendszer)	136	Ablaktörlő-vezérelt világítás	94	Gépkocsiemelő	176
Esőérzékelő	15, 93, 198	Figyelmeztető berendezések	92, 94	Gépkocsikulcsok – lásd Kulcsok	21
É		Izzócsere	186, 187	Gépkocsi tömegek	222
Érmetartó	67	Ködfényszóró	96	Gőzborotva	143, 167, 202, 204
F		Nappali menetlámpa	94	Grafikus információs kijelző	77, 83
Fagyálló hűtőfolyadék	195, 214	Vezetés külföldön	100	Gumiabroncs/kerék típusának megváltoztatása	149
Fagyvédelem	195, 199	Fényszórókapcsoló	13, 94	Gumiabroncs-levegőnyomás	150, 168
Fedélzeti számítógép	81, 88	Fényszórómagasság-állítás	97, 185	Gumiabroncs-levegőnyomás ellenőrző rendszer	91, 144
Fejtámlák	8, 39	Automatikus	97	Gumiabroncsok	223
A fejtámla helyzete	39	Kézzel állítható	97	Kötött forgásirányú gumiabroncsok	178
Aktív fejtámlák	39	Fényszórómosó berendezés	199	Nyomás	224
Magasság beállítása	39	Fagyvédelem	199	Gumiabroncsok állapota	150
Feltöltési mennyiségek	225	Fényszórómosó rendszer	16, 93	Gumidefekt	177
		Feltöltési mennyiségek	225		
		Folyadéktartály	199		
		Figyelmeztető hangjelzések	92		
		Figyelmeztető üzenetek	79, 84		
		Flex-Fix rendszer	154		

Gy

Gyermekbiztonsági zárák.....	30
Gyújtáskapcsoló	13
Világítás.....	100
Gyújtáslogika	80, 87
Gyújtásrendszer.....	19

H

Halogén fényszórórendszer.....	185
Izzócsere.....	185
Hamutartók.....	67
Világítás.....	100
Hazavezető világítás	98
Hátsó ablakfűtés	16, 105
Hátsó ablakmosó rendszer.....	16, 93, 199
Fagyvédelem.....	199
Feltöltési mennyiségek	225
Folyadéktartály.....	199
Hátsó ablaktörlő.....	16, 93
Hátsó helyzetjelző lámpa és féklámpa	
Izzócsere.....	188
Hátsó ködlámpa.....	96
Izzócsere.....	188
Hátsó lámpaegység	96
Izzócsere.....	188
Hátsó utastér-világítás	
Izzócsere.....	190
Hátsó ülések.....	41
Az üléstámlák lehajtása.....	41
Az üléstámlák visszaállítása.....	42
Hátsó ülések kartámasza	42
Helyzetjelző lámpák	
Izzócsere.....	186, 187

Hibaelhárítás	171
Automata sebességváltó.....	120
Információs kijelző.....	80, 86
Távírányító	24
Hidegindítás	128, 133
Hidraulikus fékasszisztens (HBA).....	138
Hólánc	152
Hőmérséklet-szabályozás	103, 106, 112
Hűtés	110, 111
Hűthető kesztyűtartó	105
Hűtőfolyadék	195, 214, 216
Hűtőfolyadék-hőmérséklet	71, 195
Hűtőfolyadékszint	195

I

Idő.....	80, 85
Indításgátló.....	22
Információs kijelző.....	76
Izzócsere.....	191
Világítás	98
Infotainment rendszer.....	101, 102
Írányjelző.....	14, 95
Izzócsere.....	186, 187
ISOFIX.....	50, 51, 52
Izzítás	19, 73
Izzócsere	185
Izzók	185

J

Jogosulatlan használat elleni	
védelem.....	13, 20, 21

K

Kapaszkodók.....	69
Karbantartás	
Ablaktörlők	198
Akkumulátor	200
Elektronikus légkondicionáló	
rendszer.....	114
Fagyvédelem	195
Fékberendezés.....	145
Fékfolyadék	196
Gumiabroncs-levegőnyomás	150
Gumiabroncsok	150
Katalizátor	135
Kipufogó	135
Légkondicionálás	114
Motorolaj.....	192
Összkerékajítás (AWD)	126
Szervokormány-folyadék.....	198
Tengelykapcsoló-folyadék	197
Üzemanyag-fogyasztás	130
Karosszéria száma,	
lásd Alvázszám	215, 216
Kartámasz	40, 42
Katalizátor.....	133, 135, 172
Kártytartó	67
Kenőanyagok	191, 216
Kerekek, gumiabroncsok	149
Kerékcseré	178
Keréktárcsa állapota	150
Kesztyűtartó	64
Hűtés	105
Izzócsere	191
Világítás	64, 100
Kettős reteszelésű zárrendszer	27

Kézifék	19, 147	Külső visszapillantó tükrök	30	Motormosás.....	205
Kézi sebességváltó.....	17	Kürt.....	15	Motorolaj.....	213
Kickdown.....	117, 118	L		Adalékok.....	214
Kijelzémód.....	87	Lakókocsi- és utánfutó-vontatás.....	127, 167	Feltöltés.....	213
Kijelző.....	76	Levegő belépőnyílások.....	114	Viszkozitás.....	214
Kilométer-számláló.....	75	Levegőelosztás.....	106	Motorolajcsere.....	194
Kipufogógáz ellenőrzőlámpa.....	134	Levegőminőség-érzékelő.....	112	Motorolaj élettartam ellenőrzés.....	73
Kipufogógázok.....	135	Légkondicionáló berendezés.....	103, 109	Motorolaj-élettartam	
Kipufogó – lásd Kipufogórendszer.....	135	Légtelenítés,		ellenőrző rendszer.....	194
Kipufogórendszer.....	135	dízel üzemanyagrendszer.....	171	Motorolajnyomás.....	74
Kontraszt.....	87	Légsákok.....	42, 52, 54, 55	Motorolajok.....	192, 216
Kopogást nem okozó üzemanyag.....	131	Lopás elleni védelem		Motorolajszint	
Oktánszám.....	217	Vonóhorog.....	166	és motorolaj-fogyasztás.....	192
Kormánykerék-beállítás.....	13	M		Motorolajszűrő-csere.....	194
Kormányzár.....	13	Magasságállítás		Motorvezérlő elektronika	
Korrózióvédelem.....	214	Biztonsági övek.....	47	ellenőrzőlámpa.....	134
Ködfényszóró.....	96	Kormánykerék.....	13	Műszaki adatok.....	215
Izzócsere.....	188	Magasság beállítás		Műszerek.....	70, 75
Környezetvédelem.....	194, 201	Fejtámlák.....	8, 39	Izzócsere.....	191
Köszöntő világítás.....	94	Megengedett legnagyobb		Világítás.....	98
Középkonzol háló.....	66	össztömeg.....	131, 167, 221	Műszerfal.....	10
Középső (harmadik) féklámpa		Meghúzási nyomaték.....	223	Műszerfali információs kijelző.....	76, 78
Izzócsere.....	191	Mértékegységek.....	81, 87	N	
Központi zár.....	25	Mobiltelefonok.....	102	Nagynyomású	
Központi zár kapcsoló.....	25	Motoradatok.....	217	tisztítóberendezés.....	143, 167, 202, 204
Kulcs.....	21	Motorcsörgés.....	131	Napellenzők.....	34
Ajtózáras.....	27, 28	Motorfék-rásegítés.....	118	Világítás.....	100
Eltávolítás.....	92	Motorfék üzemmód.....	128	Napfénytető.....	34
Gyűjtőkapcsoló.....	13	Motorháztető.....	171	Napfénytető / billenőtető.....	34
Indítás.....	13, 19	Motorindítás.....	13, 19	Napi kilométer-számláló.....	75
Kihajtás.....	21	Hibaelhárítás.....	172	Nappali menetlámpa.....	94
Pótkulcsok.....	21	Motor kód.....	216, 217	Navigációs rendszer.....	86, 102
Külső hőmérséklet.....	77, 78				
Külső lámpák.....	94				

Ny			
Nyelvkiválasztás	80, 86		
O			
Oktánszámok	217		
Olaj	213		
Adalékok	214		
Feltöltés	213		
Viszkozitás	214		
Olajcsere	194		
Olajélettartam ellenőrzés	73, 194		
Olajnyomás	74		
Olajok	192, 216		
Olajsint és olajfogyasztás	192		
Olajszűrőcsere	194		
Oldallégzsákok	54		
Oldalsó irányjelző lámpák Izzócsere	188		
Opel Szerviz	206		
Ó			
Ólmozatlan üzemanyag	131, 133, 217		
Óra	76		
Ö			
Önellenőrzés	45, 91		
Összerékhajtás (AWD)	121		
Övek	8, 42, 43, 204		
Överő-határoló	44		
Övfeszítők	44		
P			
Parkolás	20, 119		
Parkolás emelkedőn	170		
Parkolássegítő rendszer	142		
		Párás ablakok	108, 113
		Párátlanítás és jégmentesítés	
		Ablakok	17
		Elektronikus légkondicionáló rendszerrel	113
		Légkondicionáló berendezéssel	108
		Pedálok	128
		Pohártartók	67
		Pollenszűrő	114
		Pótkerék	153, 177
		Pótkulcsok	21
		Profilmélység	151
		R	
		Rakodás	63
		Rádió	101
		Rádió adó-vevő berendezések (CB)	102
		Rádiófrekvenciás távirányító	
		Központi zár	23, 25
		Központizár-rendszer	6
		Meghibásodás	24
		Rádióvétel	101
		Rendszámtábla-világítás	
		Izzócsere	189
		Rendszerbeállítások	79, 85
		Riasztás	29
		Riasztóberendezés	27
		Rögkitűszemek	61
		S	
		Sebesség	129, 130
		Üzemanyag-fogyasztás	129
		Sebességfokozatok	17
		Sebességmérő	75
		Sebességtartó automatika	140
		Sebességváltó-kijelző	76, 116
		Segédindító kábel	172
		Sz	
		Szelepszapka	150
		Szellőzés	103, 104, 107
		Szellőzőnyílások	104
		Szemüvegtartó	65
		Szerelvényfal – lásd Műszerfal	10
		Szerszámok	176
		Szerviz	206
		Szervizintervallum	206, 207
		Szervokormány	73, 127
		Folyadék	198
		Szélvédőmosó rendszer	16, 93, 199
		Fagyvédelem	199
		Feltöltési mennyiségek	225
		Folyadék tartály	199
		Szintszabályozó rendszer	97, 143
		Színes információs kijelző	77, 83
		Szükségpótkerék	153, 177
		T	
		Takarékos vezetés	129
		Tankolás	132
		Tanksapka	132
		Tanksapka	132
		Tartalék kulcsok	21
		Tartozékdugaljak	69
		Tartozékok	45, 57, 69, 169, 191, 200
		Tárolás	59
		Tárolórekesz	64, 65

Távírányító	
Központi zár.....	6, 23, 25
Meghibásodás	24
Távírányító a kormánykeréken	101
Távolsági fényszóró	14, 95
Ellenőrzőlámpa	73, 95
Izzócsere	186
Telefon – lásd Mobiltelefon	102
Teljesítmény	218
Tengelykapcsoló-folyadék.....	197
Terhelhetőség	168, 221
Tetőcsomagtartó.....	130, 153
Tetőterhelés	35, 64, 127, 153, 221
Téli gumibroncsok	152
Téli program	117
Téli üzemeltetés	
Ablakok páratlanítása	
és jégmentesítése.....	108, 113
Akkumulátor.....	128
Dizelüzemű motorok üzemanyagai.....	131
Fűtés	103, 109, 111
Hóláncc	152, 223
Hűtőfolyadék, fagyálló	195
Szélvédőmosó rendszer,	
fagyvédelem	199
Téli gumibroncsok	152
Üzemanyag-fogyasztás.....	130
Zárak	205
Tisztítás	201
Tolatólámpa	96
Izzócsere	188
Tompított fényszóró.....	14, 95
Izzócsere	186

Tompított fényszóró automatikus	
bekapcsolása.....	95
Töltés, lásd Generátor.....	74
Tömegadatok.....	221
Tükrök.....	9, 16, 30, 31, 105

U

Utastér-világítás.....	98
Első olvasólámpák.....	99
Hátsó utastér-világítás	99
Izzócsere.....	189
Kikapcsolás.....	99
Utánfutó-stabilizáló rendszer (TSA)	138

Ü

Ülésállitás.....	7, 36
Ülések	7, 36
Beállítás	7, 8, 36
Elektromos ülésállitás.....	37
Utasülés leajtása	40
Ülésfűtés.....	105
Ülésfűtés.....	105
Üléshelyzet.....	38
Ülés magasságának beállítása	37
Ülésmagasság-beállítás	8
Üres állás	17
Üres fokozat	18
Üzemanyag	131
Üzemanyag-fogyasztás	129, 131, 219
Üzemanyagrendszer, dízel.....	194
Üzemanyagszint-jelző	76
Üzemanyagszűrő	194
Üzemanyag-takarékosság	129

Üzemanyagtartály	
Üzemanyagszint-jelző	76
Üzemanyagtöltő állomás	
Feltöltési mennyiségek	225
Gépkocsi-azonosító adatok	215
Gumibroncs-levegőnyomás	130, 224
Gyújtáskulcs	21
Motorháztető-nyitás	171
Motorolajsztint	192
Szélvédőmosó rendszer	199
Üzemanyag	131, 217
Üzemi hőmérséklet.....	128

V

Ventilátor	106, 191
Vezetési tanácsok	127
Vezetés külföldön.....	100
Vezetést segítő rendszerek	136
Vészvillogó.....	14, 97
Világítás	94
Vezetés külföldön	100
Világításkapcsoló.....	13, 94
Vonóhorog	164, 227
Vonóhorogfej-terhelés	168
Vonószem	174, 175
Vontatás	127, 169, 174, 175

X

Xenon fényszórórendszer.....	97, 187
Izzócsere	187

Z

Zárak.....	205
Zárás belülről	25