

Ú MOVANO



ELVÉGGZI A MUNKÁT.

Az átgondolt irányítás és a megbízható munkaerő mellett a logisztikai feladatok sikere az adott célra használt gépjárművektől is függ, amelyek elég erősek – és elég nagyok – a legnehezebb munkák elvégzéséhez is.

Ismerje meg az Opel Movano kínálatát, amelyben fülkés alvázakat, padlólemez alvázakat, duplakabinos alvázakat és egyedi célú gyári konverziókat is talál. Most minden eddiginél erősebbek, nagyobb fokú vezetői kényelmet biztosítanak, valamint első- és hátsókerék-hajtású változatban is kaphatók. Mindezt ugyanazzal a bevált hatékonysággal és megbízhatósággal együtt, ami minden Opel haszonjárműre jellemző. Az Opel Movanóval tehát biztos lehet benne, hogy egyetlen feladat sem bizonyul túl nagy feladatnak.





MINDEN KIHÍVÁSSAL MEGBIRKÓZIK.

A Movano átalakított hűtőrácsával kívülről már így is erőteljes benyomást tesz. De ha a tevékenységei során kiemelkedő fontosságú a nagy teherbírás, a hátsókerék-hajtás lehet Önnek a megfelelő választás. Az Opel Movano fülkés és duplakabinos alvázak hátsókerék-hajtással három különböző hosszúságban, szimpla vagy dupla hátsó kerekekkel, valamint 3500 és 4500 kg megengedett össztömegű változatokban kaphatók. A fűrges elsőkerék-hajtású fülkés és padlólemezes alvázak megengedett össztömege 3500 kg.

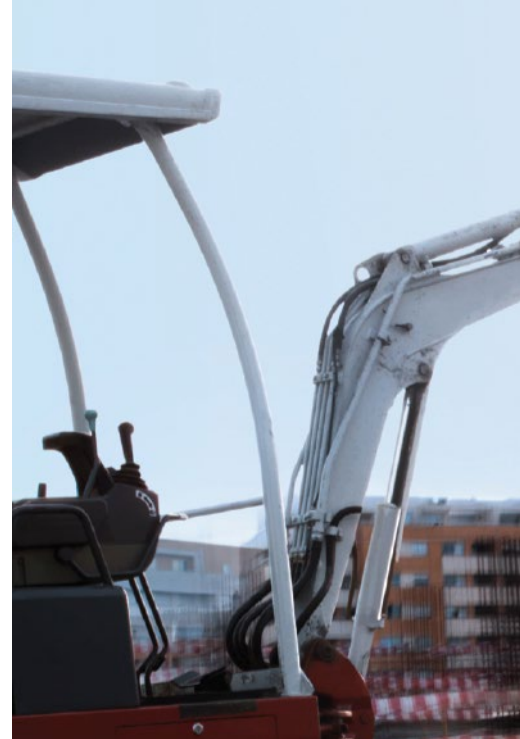



MINDENRE KÉSZEN ÁLL.

Az Opel Movano vezetője mindig magával viszi az irodáját, amelyek kiváló használhatóságát két darab USB-csatlakozó és 12 V-os elektromos csatlakozóaljzat, valamint kényelmes tárolási lehetőségek – például standard és csúsztatható kesztyűtartók és 1,5 literes palack elhelyezésére alkalmas tárolók – is növelik, karnyújtásnyira a vezetőtől.

Tároló az oldalajtóban.

Tároljon akár 1,5 literes palackokat a tágas ajtózsebekben.



FlexTray.

Tartsa a felszerelést könnyen elérhető helyen a nagy kesztyűtartóban, amely sima, sík felületet kínál.



Vezeték nélküli töltés.

Csak helyezze okostelefonját a beépített induktív töltővel rendelkező telefontartóba az akkumulátor vezeték nélküli újratöltéséhez. (Csak Qi-kompatibilis készülékekkel működik.)



Állítható irodai asztal.

Használja Opel Movanoját mobil irodaként a lehajtható középső ülés opcióval, amelynek része az elforgatható laptoptálca.



Műszerfali tároló.

Tartson mindent egy helyen menet közben. Tárolja a fontos dolgait a felső zárt tárolókban.



Kihúzható asztal.

Lehajtható tálca és pohártartó tálca szerelhető fel az utasülés elé.



MINDENKI ELFÉR BENNE.

Amikor három ülés már nem elég, az Opel Movano duplafülkés alváz akkor van elemében. A méretes ülés alatti tárolóval rendelkező hátsó üléspad további négy csapattag elhelyezésére alkalmas, akiknek személyes védelmét fejtámlák és biztonsági övek biztosítják. Hátsókerékahajtással három, míg elsőkerékahajtással két különböző alvázhosszban kapható.

Tárolás profiknak.

Minden munkának vannak tárolási igényei, melyek közül egyeseknek könnyebb eleget tenni, mint másoknak. Rakodást és tárolást megkönnyítő termékeink közé tartoznak a modulárisan kompatibilis és célra tervezett csomagtartók, tárolók és dobozok, amelyek szinte minden célra alkalmasak. A tanúsított szállítóink hálózata által gyártott robusztus termékek a precíz munkavégzést is megkönnyítik a raktér rugalmassága mellett, így maximalizálják a csapat hatékonyságát.

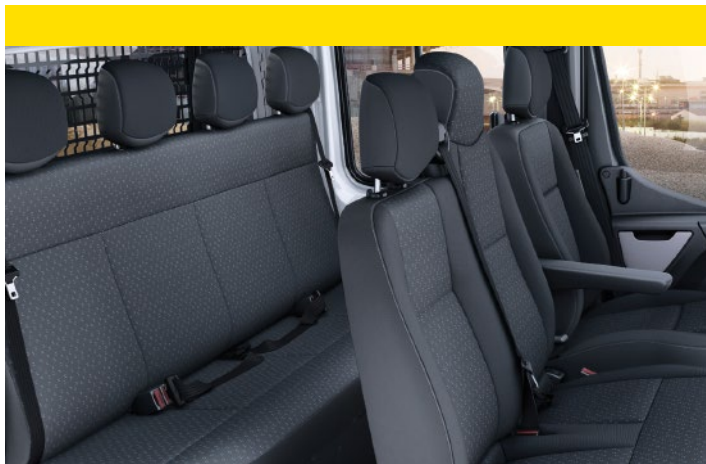



KOMOLYAN VESZI A BIZTONSÁGOT.

Személyek és rakomány együttes szállításakor mindig a személyek biztonsága mindig elsődleges szempont. Ezért az alapfelszereltséghez tartozó ESP®, ABS, vezetőoldali légszák és valamennyi utas védelmét szolgáló szabványos hárompontos biztonsági övek mellett első utasoldali légszák is kapható hozzá. Minden Opel Movanónak kiváló az oldalszél-stabilitása az oldalszél-asszisztensnek köszönhetően. Kiegészítő biztonsági és védelmi funkciót nyújtanak a rendelhető automatikus fényszóró és ablaktörlő rendszerek, amelyek azonnal reagálnak a változó fényviszonyokra és időjárási körülményekre.



Sávelhagyás-jelző és automatikus távolsági fényszórók.

Az egyik intelligens rendszer figyelmezteti, ha a jármű véletlenül elhagyja a saját sávját, a másik tompítottól távolsági fényszóróra kapcsol, ha a forgalmi helyzet lehetővé teszi.

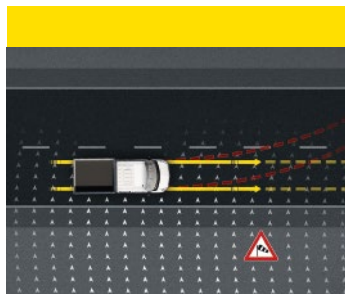

Oldalszél-asszisztens.

Lefékezi a kerekeket a jármű szél felőli oldalán és ellensúlyozza az oldalszél hatását.

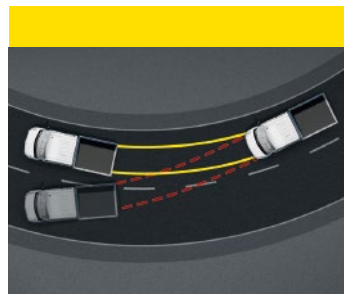

Elektronikus menetstabilizátor (ESP®).

Az ESP® jelentősen megnöveli a stabilitást és a biztonságot. Minden Movano modell alapfelszereltsége, magában foglalja a visszagurulás-gátlót, az utánfutóstabilizálót és a továbbfejlesztett kipörgésgátlót.

ALAPFELSZERELTSÉG ÉS OPCIÓK.

Információs és szórakoztató rendszer.

A folyamatos kapcsolattartás, az úti cél és az útvonal, valamint a közlekedési helyzet ismerete valós előnyt jelent egy vállalkozásnak. Mindemellett egy ember nyugodt körülmények között nyújtja a legjobb teljesítményt. A fentiek miatt az Opel Movano megbízható infotainment rendszert kínál.



Navi 50 IntelliLink Pro.

E kiváló ár-érték arányú infotainment rendszer 2 x 20 W teljesítményű hangszóróval, navigációval és rádióval érkezik. A hétcolor színes érintőképernyő optimálisan látható a középkonzol felső részén. Dinamikus navigációt biztosít nyugat- vagy kelet-európai térképlefedettséggel.

Egyéb szolgáltatások többek között: Android Auto^{TM1}, Apple CarPlay^{TM2}, hangvezérlés a csatlakoztatott okostelefonok számára, kormányoszlopra telepített kezelőszervek, USB, aux-in bemenet, valamint Bluetooth[®]-csatlakozás a telefonkikihangosításhoz és audióadatfolyam-lejátszáshoz. DAB+ digitális rádió külön rendelhető.³

¹ Az Android Auto a Google Inc. védjegye.

² Az Apple CarPlay az Apple Inc. védjegye.

³ A kompatibilitás és bizonyos funkciók a készülék típusától és az operációs rendszer verziójától függően eltérők lehetnek.



Rádió 15 USB.

Kijelzővel ellátott rádió, amely az időt is mutatja, és univerzális csatlakozási lehetőséget kínál USB és Bluetooth® útján. 2 x 15 W-os kimenet. A digitális DAB+ rádió külön rendelhető.³

Aux-bemenet (aux-in) és USB-csatlakozás.

Minden Opel Movano információs és szórakoztató rendszeréhez tartozik jack-csatlakozású aux-bemenet és USB-csatlakozás.

Digitális rádió (DAB).

A DAB/DAB+/DMB audio technológia az összes európai digitális rádióformátum vételére alkalmas. Külön rendelhető Navi 50 IntelliLink Pro, Rádió 15 USB és Navi 80 IntelliLink rendszerekhez.

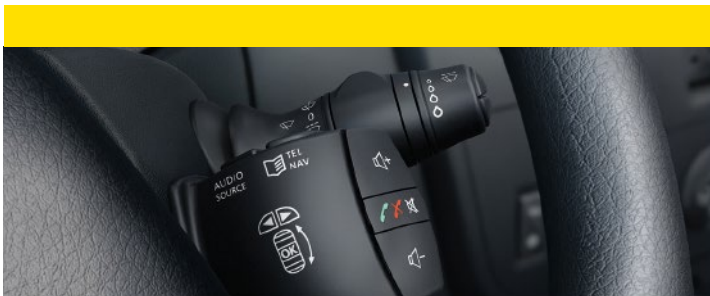

Kormánykerékre telepített rádió-kezelőszervek.

Segítségükkel elkerülhető a vezető figyelmének megosztása.

Bluetooth®-csatlakozás.

A könnyen használható és univerzális Bluetooth® segítségével egyszerű és biztonságos a mobiltelefonos kommunikáció.



Navi 80 IntelliLink.

Infotainment rendszer rádióval és navigációval, amely a funkciók lenyűgözően széles választékát kínálja: könnyű, ösztönös kezelést kormánykerékgombokkal vagy hangvezérléssel, aux-in bemenetet, SD-kártya olvasót és USB csatlakozót, Bluetooth® telefonkihangosítást és audióadatfolyam-lejátszást, SMS-felolvasást, Európa-térképet, 7 colos színes érintőképernyőt, amely a tolató-kamera kijelzője is egyben, valamint TomTom LIVE szolgáltatásokat 2020-ig díjmentesen. A digitális DAB+ rádió külön rendelhető.³

Ezen felül az Android Auto™¹ rendszer lehetővé teszi a kézhasználat nélküli üzenetírást³, a zenelejátszást és a térképhasználatot a kiválasztott médiával és okostelefonja alkalmazásaival a nagy felbontású kijelzőn keresztül.



Fedélzeti számítógép.

A 3,5 colos fedélzeti kijelző megjeleníti többek között az üzemanyag-fogyasztást, a hatótávot, a vezetési időt, a megtett távolságot és a vezetéstámogató rendszerek riasztásait.

Sebességtartó sebességkorlátozóval.
A kormánykerékről vezérelhető sebesség-tartó lehetővé teszi, hogy a vezető ideiglenes maximális sebességet állítson be.

Okos tachográf.
Megbízhatóan rögzíti a menetidőt és a pihenőidőt, betartatva a hivatásos járművezetőkre vonatkozó uniós jogszabályokat. A vezető által könnyen kezelhető.



Komfortos vezetőülés.

Opcióként rendelhető mélyített kialakítású ülés, állítható deréktámasz és kartámasz, állítható magassággal.

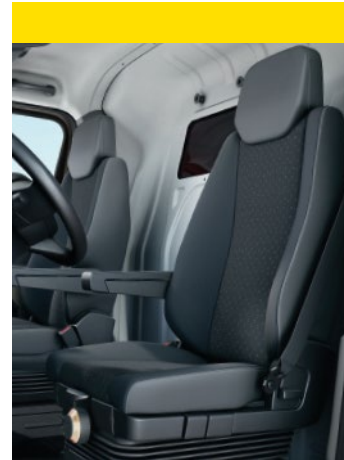

Légrugós vezetőülés.

Opcióként rendelhető, rossz terepviszonyokra vagy hosszú távra ideális. Hat irányban állítható, rögzített kartámasszal.

Rögzített sebességkorlátozó berendezés.

Négy előre meghatározott sebességre programozható be. A vezető nem tudja kikapcsolni.

Automatikus ablaktörlők és fényszórók.

Opcióként rendelhető rendszerek, használatukkal nő a biztonság és kevesebb a vezetőt érő zavaró tényező.

Harmadik kulcs.

Különösen flottakezelők és több sofőr esetében hasznos. A harmadik kulcs az eredeti két kulcs pontos mása.



Automata légkondicionáló.
Automatikusan szabályozza a hőmérsékletet, fenntartva a választott belső hőmérsékletet.

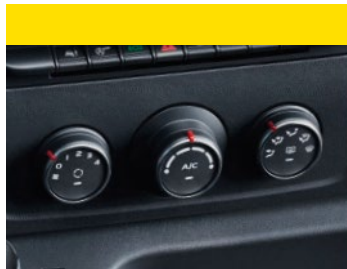

Manuális légkondicionáló.
Jobb munkakörnyezetet teremt bármilyen időjárási körülmények között: hűvös utasteret nyáron, páramentes ablakokat télen.

Külső

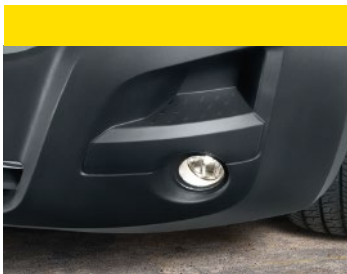

Első ködlámpák.
A véletlen sérülések elleni védelem érdekében sülyesztve és optimálisan elhelyezve.



Vonóhorog-választék.
A minőségi vonóhorogokkal az Opel Movano még használhatóbb és sokoldalúbb. Gömbfejes vagy nagy teherbírású golyóscsapos és gömbfejes kivitel, 7 vagy 13 érintkezős elektromos csatlakozással. A vontatáshoz szükséges elektromos berendezések külön rendelhetők meg.

Dohányzó csomag.

Kivehető hamutartó, amely a pohártartókba illik, és szivargyújtó, amely bármelyik 12 V-os aljzatban használható.

Pollenszűrő.

A szénanátha kellemetlenségei elkerülhetők.

Reteszárak.

Extra védelem, amely minden modellhez rendelhető.

Riasztórendszer.

A távirányítású riasztóberendezés mozgásérzékelők segítségével védi az utasteret és a motorteret a behatolások ellen.

Nagylátószögű tükörök.

A kétlencsés külső visszapillantó tükör minimalizálja a holtter veszélyeit vezetés közben. Az első utas napellenzőjére szerelt nagy domború tükör lefedi a holtteret, ami kiemelten hasznos, ha szűk helyeken kell tolatni.

Segédhajtás (PTO).

A motorból kivezetett segédhajtás (PTO) minden Opel Movano modellhez kapható. Nagyobb erőt igénylő alkalmazásokhoz sebességváltóról leágaztatott segédhajtás rendelhető bármelyik hátsókerék-hajtású (RWD) modellhez.

Hátsó önzáró differenciálmű.

Nehéz terepen vagy csúszós útviszonyok között segítheti a vezetést az opcióként rendelhető önzáró differenciálmű, bármely hátsókerék-hajtású modellen.

Légrugózás.

A nagyobb menetkényelem és a rakományvédelem érdekében az állítható magasságú hátsó légrugózás opcióként rendelhető elsőkerék-hajtású fülkés alváz, duplakabinos és padlólemez alváz modellekhez.

LED nappali menetfény.

Még jobb látási viszonyokat biztosít menet közben – a fényviszonyoktól függetlenül.

Stílusos hűtőrács.

Vagány megjelenést kölcsönöz, és megvédi a hűtőt a nedveségtől, a kosztól és a kőfelverődéstől.

¹ Az N1, N2 vagy M2 típusbizonyítványú járművek légkondicionálása fluor tartalmú üvegházhatású gázokkal (R 134a) működik. Az első rendszer összesen 580 g R 134a gázt tartalmaz, ami 0,83 tonna CO₂-ekvivalensnek felel meg. A maximum 9 üléses változatokban az első és a hátsó rendszer összesen 1100 g R 134a gázt tartalmaz, ami 1,57 tonna CO₂-ekvivalensnek felel meg. A több mint 16 üléses változatokban az első és a hátsó rendszer összesen 1700 g R 134a gázt tartalmaz, ami 2,43 tonna CO₂-ekvivalensnek felel meg. A globális felmelegedési potenciál értéke 1430. Az információk az 517/2014/EU rendeletnek megfelelőek.



Normál ülészetek.

Védelmet biztosítanak és tetszetősek – a sötétszürke ülészetek kopásálló poliészterből készülnek, kifejezetten az Opel Movano üléseire szabva.



Prémium ülészetek.

A sötétszürke, műbőr ülészetek stílust és luxust sugároznak, miközben megvédik az eredeti ülészárpot.



Minden időjárásnak megfelelő szőnyegek.

Az Opel Movanóra szabott világosszürke gumiszőnyegek védenek a szennyeződéstől, és tisztításhoz könnyen eltávolíthatók.



Pohártartó betétek.

A pohártartóhoz és a pohárhoz különleges betétek tartoznak, amelyek kényelmes tárolóként szolgálnak különböző tárgyak számára.



Padlólemezes alváz.

Ideális az alacsony padlót és a vezetőfülkéből való átjárást igénylő integrált átalakításokra. A padlólemezes alváz Opel Movano két hosszváltozatban és két különböző fülkemagassággal kapható. A fülke és a karosszéria illesztőfelülete a könnyű összekapcsolásra optimalizált, a hátsó lámpákhoz pedig megnövelt hosszúságú kábelezés is rendelhető.

Fülkés alváz.

A mindenféle karosszériaátalakítás számára ideális alapot jelentő Opel Movano fülkés alváz – akár szimpla, akár duplakabinos változatban – három hosszúsággal kapható hátsókerék-hajtás, és két hosszúsággal elsőkerék-hajtás esetén. Az erős szelvényes alvázkeretsínek beépített rögzítőpontokat tartalmazó, széles felső résszel rendelkeznek, míg a csavarozott hátsó aláfutásátló rúd lehetővé teszi, hogy az átalakítók egyszerűen az igényekhez igazítsák a keret hosszúságát.



Duplakabinos alváz.

További négy csapattag elhelyezésének lehetőségével az üzemeltető sokoldalúsága és képességei megnövekednek. A hátsókerék-hajtással három, míg elsőkerék-hajtással két alvázhosszban kapható Opel Movano duplakabinos alváz a hátsó üléspad alatt is kínál további tárolóhelyet.



Padlólemez alváz



Fülkés alváz



Duplakabinos alváz



Padlólemez, fülkés és duplakabinos alvázak: tömegadatok

Opel Movano padlólemez, fülkés és duplakabinos alvázak karosszéria-változatok	Jármű össztömege	Saját tömeg ¹	Max. teherbírás	Első tengely terhelhetősége	Hátsó tengely terhelhetősége	Vontatási kapacitás, nem fékezett	Vontatási kapacitás, fékezett	Bruttó szerelvény-tömeg	Fordulókör (járdaszegélytől járdaszegélyig/faltól falig)
	(kg)	(kg)	(kg)	(kg)	(kg)	(kg)	(kg)	(kg)	(m)
Padlólemez alváz									
FWD									
L2H1	3500	1697	1803	1850	2100	750	2500	6000	13,6/14,1
L2H2	3500	1711	1789	1850	2100	750	2500	6000	13,6/14,1
L3H1	3500	1719	1781	1850	2100	750	2500	6000	15,7/16,2
L3H2	3500	1735	1765	1850	2100	750	2500	6000	15,7/16,2
Fülkés alváz									
FWD									
L2H1	3500	1784	1716	1850	2100	750	2500	6000	13,6/14,1
L3H1	3500	1810	1690	1850	2100	750	2500	6000	15,7/16,2
RWD									
L2H1 SRW	3500	1928	1527	1850	2300	750	2500	6000	13,6/14,1
L2H1 DRW	3500 HD	2095	1405	1850	2800	750	3000	6500	13,6/14,1
L2H1 DRW	4500	2095	2405	1850	3200	750	3000	7500	13,6/14,1
L3H1 SRW	3500	1979	1521	1850	2300	750	2500	6000	15,7/16,2
L3H1 DRW	3500 HD	2103	1397	1850	2800	750	3000	6500	13,6/14,1
L3H1 DRW	4500	2095	2405	1850	3200	750	3000	7500	13,6/14,1
L4H1 DRW	3500 HD	2133	1367	1850	2800	750	3000	6500	15,7/16,2
L4H1 DRW	4500	2133	2367	1850	3200	750	3000	7500	15,7/16,2
Duplakabinos alváz									
FWD									
L2H1	3500	1990	1510	1850	2100	750	2500	6000	13,6/14,1
L3H1	3500	2034	1466	1850	2100	750	2500	6000	15,7/16,2
RWD									
L2H1 SRW	3500	2164	1336	1850	2300	750	2500	6000	13,6/14,1
L3H1 SRW	3500	2197	1303	1850	2300	750	2500	6000	15,7/16,2
L3H1 DRW	3500 HD	2283	1217	1850	2800	750	3000	6500	13,6/14,1
L3H1 DRW	4500	2283	2217	1850	3200	750	3000	7500	13,6/14,1
L4H1 DRW	3500 HD	2352	1148	1850	2800	750	3000	6500	15,7/16,2
L4H1 DRW	4500	2352	2148	1850	3200	750	3000	7500	15,7/16,2

¹A jármű menetkész tömegének kiszámítása a 97/27/EK irányelv alapján történt. Az alapfelszereltség és a további felszerelések, kiegészítők befolyásolhatják a menetkész tömeget, és ezáltal a hasznos terhelhetőséget.

L: hossz, 3 változatban: 2 = közepes
3 = hosszú
4 = extra hosszú

H: tetőmagasság, 2 változatban: 1 = normál
2 = közepes

FWD = elsőkerékajítás
RWD = hátsókerékajítás
SRW = szimpla hátsó kerekekkel
DRW = dupla hátsó kerekekkel

Padlólemez alváz: méretek

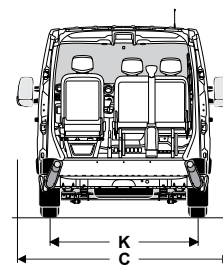
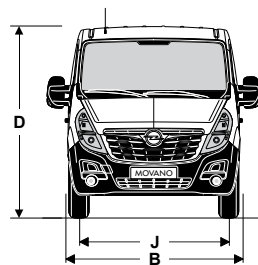
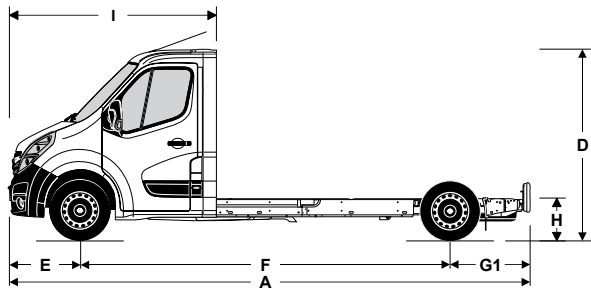

Fülkés alváz: méretek

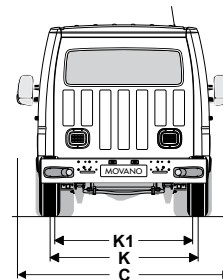
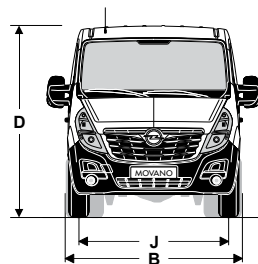
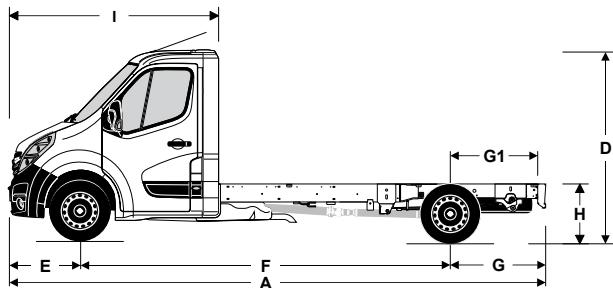

Duplakabinos alváz: méretek

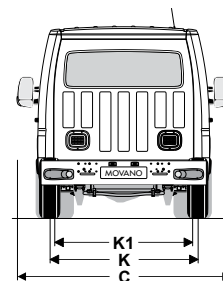
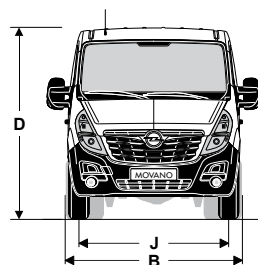
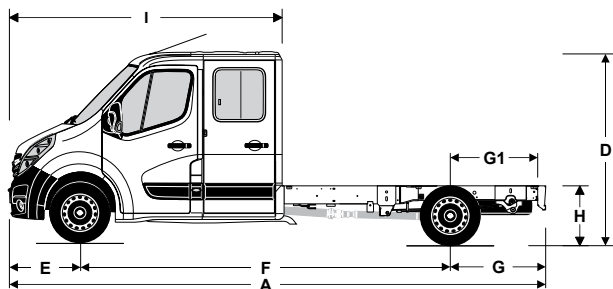

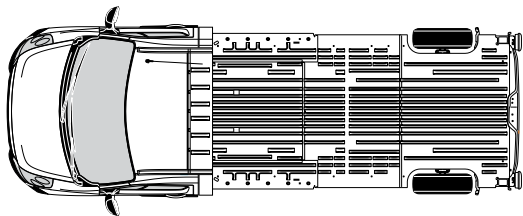

Jelmagyarázat		Padlólemez alváz, FWD			
		L2H1	L2H2	L3H1	L3H2
A	Teljes hossz	5530	5530	6180	6180
B	Teljes szélesség tükrök nélkül	2070	2070	2070	2070
C	Teljes szélesség tükrökkel	2470	2470	2470	2470
D	Teljes magasság	2270	2463	2264	2457
E	Túlnyúlás elöl	842	842	842	842
F	Tengelytáv	3682	3682	4332	4332
G1	Túlnyúlás hátul aláfutásgátoló rúd nélkül	1006	1006	1006	1006
H	Küszöbmagasság	585	584	583	583
I	A jármű elejétől a fülke hátfaláig	2438	2438	2438	2438
J	Első nyomtáv	1750	1750	1750	1750
K	Hátsó nyomtáv	1730	1730	1730	1730

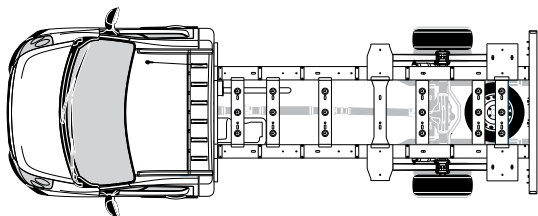

Jelmagyarázat		Fülkés alváz, FWD		Fülkés alváz, RWD			
		L2H1	L3H1	L2H1 SRW/ DRW	L3H1 SRW	L3H1 DRW	L4H1 DRW
A	Teljes hossz	5643	6293	5643	6293	6193	6843
B	Teljes szélesség tükrök nélkül	2070	2070	2070	2070	2070	2070
C	Teljes szélesség tükrökkel	2470	2470	2470	2470	2470	2470
D	Teljes magasság	2265	2258	2284	2276	2283	2273
E	Túlnyúlás elöl	842	842	842	842	842	842
F	Tengelytáv	3682	4332	3682	4332	3682	4332
G	Túlnyúlás hátul aláfutásgátoló rúddal együtt	1119	1119	1119	1119	1669	1669
G1	Túlnyúlás hátul aláfutásgátoló rúd nélkül	1025	1025	1025	1025	1575	1575
H	Küszöbmagasság	740	741	774/787	775	787	789
I	A jármű elejétől a fülke hátfaláig	2458	2458	2458	2458	2458	2458
J	Első nyomtáv	1750	1750	1750	1750	1750	1750
K	Hátsó nyomtáv	1730	1730	1730	1730	n.a.	n.a.
K1	Hátsó nyomtáv, DRW	n.a.	n.a.	1612	n.a.	1612	1612

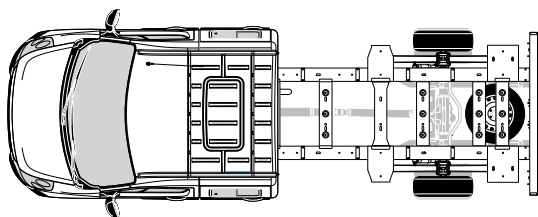

Jelmagyarázat		Duplakabinos alváz, FWD		Duplakabinos alváz, RWD			
		L2H1	L3H1	L2H1 SRW	L3H1 SRW	L3H1 DRW	L4H1 DRW
A	Teljes hossz	5643	6293	5643	6293	6193	6843
B	Teljes szélesség tükrök nélkül	2070	2070	2070	2070	2070	2070
C	Teljes szélesség tükrökkel	2470	2470	2470	2470	2470	2470
D	Teljes magasság	2272	2263	2295	2285	2301	2286
E	Túlnyúlás elöl	842	842	842	842	842	842
F	Tengelytáv	3682	4332	3682	4332	3682	4332
G	Túlnyúlás hátul aláfutásgátoló rúddal együtt	1119	1119	1119	1119	1669	1669
G1	Túlnyúlás hátul aláfutásgátoló rúd nélkül	1025	1025	1025	1025	1575	1575
H	Küszöbmagasság	732	736	764	768	780	781
I	A jármű elejétől a fülke hátfaláig	3208	3208	3208	3208	3208	3208
J	Első nyomtáv	1750	1750	1750	1750	1750	1750
K	Hátsó nyomtáv	1730	1730	1730	1730	n.a.	n.a.
K1	Hátsó nyomtáv, DRW	n.a.	n.a.	n.a.	n.a.	1612	1612

OPEL MOVANO LEHAJTHATÓ OLDALFALÚ KISTEHERAUTÓ.

- Elsőkerékkehajtással két hosszváltozatban kapható
- Hátsókerékkehajtással három hosszváltozatban
- Akár 4470 mm rakodási hossz
- A jármű össztömege 3500 kg-tól 4500 kg-ig terjed
- Duplakabinos változatban is kapható
- Acél rakfelület műgyanta-bevonatos fa padlózattal
- 2040 mm széles rakfelület
- 400 mm magas, leszerelhető, dupla falú, eloxált alumínium oldalsó és hátsó oldalfalak
- Besüllyesztett, visszahúzható rögzítőszermek körben a platón
- 4,5 t (N2) változatok oldalsó aláfutásgátló rudakkal
- Fülkevédelem létraalvázzal, alapfelszereltségként
- Választható hátsó létraalváz és szerszámdoboz
- Védőrács a hátsó lámpatestekhez





**Lehajtható oldalfalú
fülkés alváz**



**Lehajtható oldalfalú
duplakabinos alváz**



Lehajtható oldalfalú kisteherautó: tömegadatok

Opel Movano lehajtható oldalfalú kisteherautó karosszéria-változatok	Jármű össztömege	Saját tömeg ¹	Max. teherbírás	Első tengely terhelhetősége	Hátsó tengely terhelhetősége	Vontatási kapacitás, nem fékezett	Vontatási kapacitás, fékezett	Bruttó szerelvény-tömeg	Fordulókör (járdauszegélytől járdaszegélyig/faltól falig)
	(kg)	(kg)	(kg)	(kg)	(kg)	(kg)	(kg)	(kg)	(m)

Lehajtható oldalfalú fülkés alváz

FWD									
L2H1	3500	2156	1344	1850	2100	750	2500	6000	13,6/14,1
L3H1	3500	2228	1272	1850	2100	750	2500	6000	15,7/16,2
RWD									
L2H1 SRW	3500	2356	1144	1850	2300	750	2500	6000	13,6/14,1
L3H1 SRW	3500	2391	1109	1850	2300	750	2500	6000	15,7/16,2
L3H1 DRW	3500 HD	2491	1009	1850	2800	750	3000	6500	13,6/14,1
L3H1 DRW	4500	2496	2004	1850	3200	750	3000	7500	13,6/14,1
L4H1 DRW	3500 HD	2576	924	1850	2800	750	3000	6500	15,7/16,2
L4H1 DRW	4500	2581	1919	1850	3200	750	3000	7500	15,7/16,2

Lehajtható oldalfalú duplakabinos alváz

FWD									
L2H1	3500	2313	1187	1850	2100	750	2500	6000	13,6/14,1
L3H1	3500	2384	1116	1850	2100	750	2500	6000	15,7/16,2
RWD									
L2H1 SRW	3500	2471	1029	1850	2300	750	2500	6000	13,6/14,1
L3H1 SRW	3500	2546	954	1850	2300	750	2500	6000	15,7/16,2
L3H1 DRW	3500 HD	2642	858	1850	2800	750	3000	6500	13,6/14,1
L3H1 DRW	4500	2642	1858	1850	3200	750	3000	7500	13,6/14,1
L4H1 DRW	3500 HD	2626	874	1850	2800	750	3000	6500	15,7/16,2
L4H1 DRW	4500	2626	1874	1850	3200	750	3000	7500	15,7/16,2

¹A jármű menetkész tömegének kiszámítása a 97/27/EK irányelv alapján történt. Az alapfelszereltség és a további felszerelések, kiegészítők befolyásolhatják a menetkész tömeget, és ezáltal a hasznos terhelhetőséget.

L: hossz, 3 változatban:
 2 = közepes
 3 = hosszú
 4 = extra hosszú

H: tetőmagasság, 1 változatban: 1 = normál

FWD = elsőkerékajtás
 RWD = hátsókerékajtás
 SRW = szimpla hátsó kerekkel
 DRW = dupla hátsó kerekkel

Lehajtható oldalfalú fülkés alváz: méretek

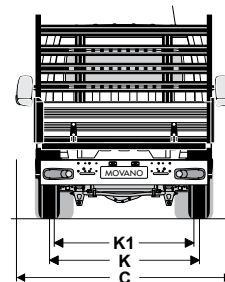
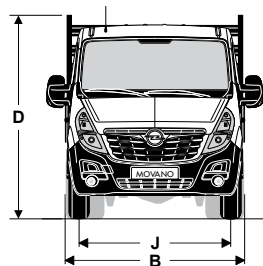
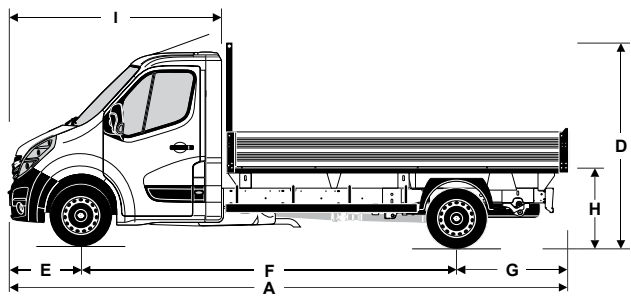

Lehajtható oldalfalú duplakabinos alváz: méretek

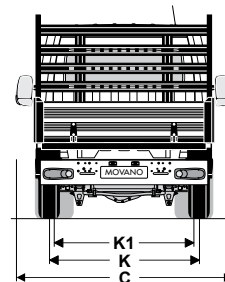
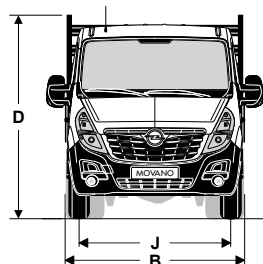
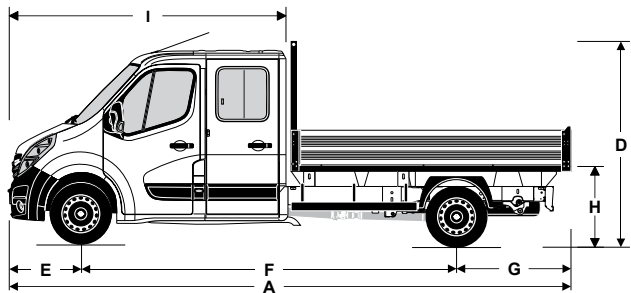

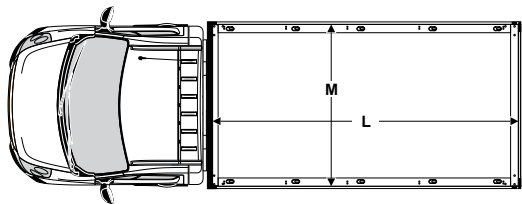

Jelmagyarázat	Lehajtható oldalfalú fülkés alváz, FWD		Lehajtható oldalfalú fülkés alváz, RWD			
	L2H1	L3H1	L2H1 SRW	L3H1 SRW	L3H1 DRW	L4H1 DRW
A Teljes hossz	5749	6418	5749	6418	6299	6949
B Teljes szélesség tükrök nélkül	2100	2100	2100	2100	2100	2100
C Teljes szélesség tükrökkel	2470	2470	2470	2470	2470	2470
D Teljes magasság	2350	2350	2350	2375	2375	2375
E Túlnyúlás elől	842	842	842	842	842	842
F Tengelytáv	3682	4332	3682	4332	3682	4332
G Túlnyúlás hátul	1225	1244	1225	1244	1775	1775
H Küszöbmagasság	1026	1026	1026	1026	1026	1026
I A jármű elejétől a fülke hátfaláig	2458	2458	2458	2458	2458	2458
J Első nyomtáv	1750	1750	1750	1750	1750	1750
K Hátsó nyomtáv	1730	1730	1730	1730	n.a.	n.a.
K1 Hátsó nyomtáv, DRW	n.a.	n.a.	1612	n.a.	1612	1612
L Karosszéria belső hosszúsága	3170	3840	3170	3840	3720	4370
M Karosszéria belső szélessége	2040	2040	2040	2040	2040	2040

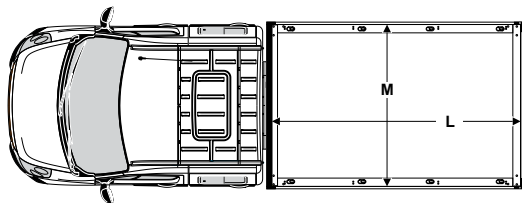

Jelmagyarázat	Lehajtható oldalfalú duplakabinos alváz, FWD		Lehajtható oldalfalú duplakabinos alváz, RWD			
	L2H1	L3H1	L2H1 SRW	L3H1 SRW	L3H1 DRW	L4H1 DRW
A Teljes hossz	5749	6499	5749	6499	6398	7048
B Teljes szélesség tükrök nélkül	2100	2100	2100	2100	2100	2100
C Teljes szélesség tükrökkel	2470	2470	2470	2470	2470	2470
D Teljes magasság	2350	2350	2350	2350	2375	2375
E Túlnyúlás elől	842	842	842	842	842	842
F Tengelytáv	3682	4332	3682	4332	3682	4332
G Túlnyúlás hátul	1225	1325	1225	1325	1874	1874
H Küszöbmagasság	1026	1026	1026	1026	1026	1026
I A jármű elejétől a fülke hátfaláig	3208	3208	3208	3208	3208	3208
J Első nyomtáv	1750	1750	1750	1750	1750	1750
K Hátsó nyomtáv	1730	1730	1730	1730	n.a.	n.a.
K1 Hátsó nyomtáv, DRW	n.a.	n.a.	1612	n.a.	1612	1612
L Karosszéria belső hosszúsága	2420	3170	2420	3170	3070	3722
M Karosszéria belső szélessége	2040	2040	2040	2040	2040	2040

A méretek mm-ben vannak megadva





OPEL MOVANO BILLENŐPLATÓS KISTEHERAUTÓ.

- Három irányba vagy hátrafelé billenő platós változatban kapható
- 5 szakaszos krómzott plató alatti billentő
- 2 kW-os elektrohidraulikus tápegység
- 50 fokos billenési szög
- Két hosszváltozatban hátsókerék-hajtással
- A rövid változat szimpla vagy dupla hátsó kerekekkel kapható
- A hosszú változat alapfelszereltségként dupla hátsó kerekeket tartalmaz
- Elsőkerék-hajtással két alvázhossz rendelhető, a hosszabb változat alapfelszereltségként duplakabinos verzióban.
- A jármű össztömege 3500 kg-tól 4500 kg-ig terjed
- Billenőplató szélessége 2040 mm, hosszúsága legfeljebb 3205 mm
- Acél plató és tűzihorganyzott, sötétszürke poliészter-por bevonatú első panel
- Fülkvédelem létraalvázzal, alapfelszereltségként
- Távirányítású billentésvezérlés, fülkére szerelt spirális vezetékkel
- 4,5 t (N2) változatok oldalsó aláfutásátló rudakkal
- Dupla falú, eloxált alumínium oldalsó és hátsó oldalfalak
- Állványhorgok létrabefogáshoz
- Folyamatban lévő billentésre figyelmeztető hangjelzés
- Tápegység-leválasztó kapcsoló
- Az L3 billentők standard félmagas szerszámdobozzal készülnek
- Külön rendelhető acél oldalsó és hátsó platófalak
- Külön rendelhető védőrácsok a hátsó lámpatestekhez
- Külön rendelhető nagy szilárdságú, könnyű acélpadló a megnövelt teherbírás érdekében

**Billenőplátós
fülkés alváz**



**Billenőplátós
duplakabinos
alváz**



Billenőplatós: tömegadatok

Opel Movano billenőplatós karosszéria-változatok	Jármű össztömege	Saját tömeg ¹	Max. teherbírás	Első tengely terhelhetősége	Hátsó tengely terhelhetősége	Vontatási kapacitás, nem fékezett	Vontatási kapacitás, fékezett	Bruttó szerelvény- tömeg	Fordulókör (járdauszegélytől járdauszegélyig/ faltól faltig)
	(kg)	(kg)	(kg)	(kg)	(kg)	(kg)	(kg)	(kg)	(m)
Billenőplatós fülkés alváz									
FWD									
L2H1	3500	2381	1119	1850	2100	750	2500	6000	13,6/14,1
RWD									
L2H1 SRW	3500	2531	969	1850	2300	750	2500	6000	13,6/14,1
L2H1 DRW	3500 HD	2661	839	1850	2800	750	3000	6500	13,6/14,1
L3H1 DRW (szerszámkészlettel)	3500 HD	2773	727	1850	2800	750	3000	6500	13,6/14,1

Billenőplatós duplakabinos alváz

FWD									
L3H1	3500	2511	989	1850	2100	750	2500	6000	15,7/16,2
RWD									
L3H1 DRW	4500	2830	1670	1850	3200	750	3000	7500	13,6/14,1

¹A jármű menetkész tömegének kiszámítása a 97/27/EK irányelv alapján történt. Az alapfelszereltség és a további felszerelések, kiegészítők befolyásolhatják a menetkész tömeget, és ezáltal a hasznos terhelhetőséget.

L: hossz, 2 változatban: 2 = közepes
3 = hosszú

H: tetőmagasság, 1 változatban: 1 = normál

FWD = elsőkerék-hajtás
RWD = hátsókerék-hajtás
SRW = szimpla hátsó kerekekkel
DRW = dupla hátsó kerekekkel

Billenőplatós fülkés alváz: méretek

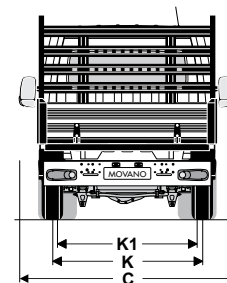
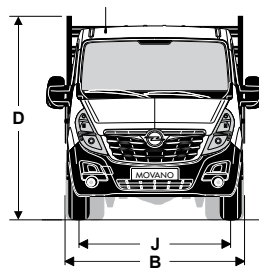
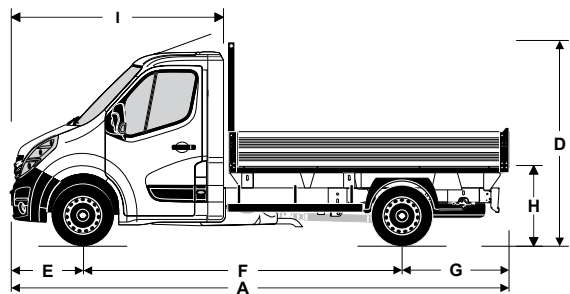

Billenőplatós duplakabinos alváz: méretek

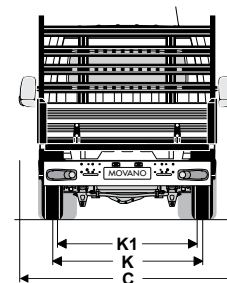
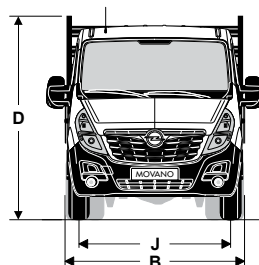
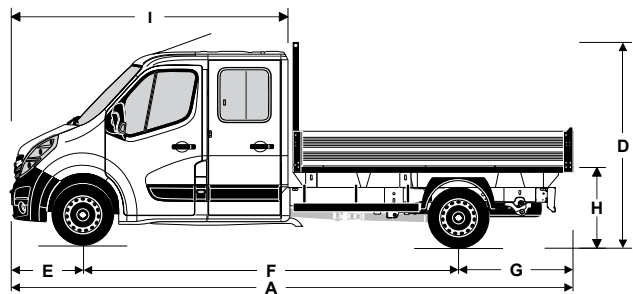

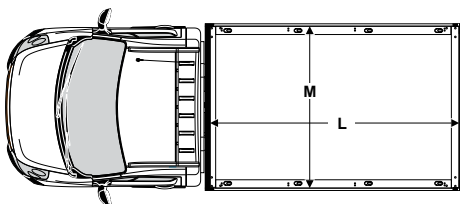

Jelmagyarázat	Billenőplatós	Billenőplatós		
	fülkés alváz, FWD	fülkés alváz, RWD		
	L2H1	L2H1 SRW	L2H1 DRW	L3H1 DRW
A Teljes hossz	5819	5819	5819	6389
B Teljes szélesség tükrök nélkül	2100	2100	2100	2100
C Teljes szélesség tükrökkel	2470	2470	2470	2470
D Teljes magasság	2370	2400	2400	2400
E Túlnyúlás elől	842	842	842	842
F Tengelytáv	3682	3682	3682	3682
G Túlnyúlás hátul	1295	1295	1295	1865
H Küszöbmagasság	1090	1090	1090	1090
I A jármű elejétől a fülke hátfaláig	2458	2458	2458	2458
J Első nyomtáv	1750	1750	1750	1750
K Hátsó nyomtáv	1730	1730	n.a.	n.a.
K1 Hátsó nyomtáv, DRW	n.a.	n.a.	1612	1612
L Karosszéria belső hosszúsága	3205	3205	3205	3180
M Karosszéria belső szélessége	2040	2040	2040	2040

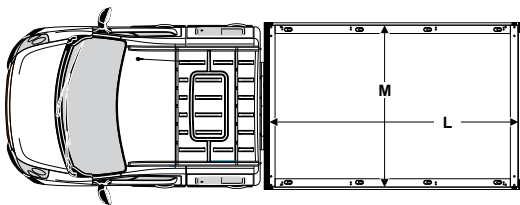

Jelmagyarázat	Billenőplatós	Billenőplatós	
	duplakabinos alváz, FWD	duplakabinos alváz, RWD	
	L3H1	L3H1 SRW	L3H1 DRW
A Teljes hossz	6539	6539	6438
B Teljes szélesség tükrök nélkül	2100	2100	2100
C Teljes szélesség tükrökkel	2470	2470	2470
D Teljes magasság	2370	2370	2400
E Túlnyúlás elől	842	842	842
F Tengelytáv	4332	4332	3682
G Túlnyúlás hátul	1365	1365	1914
H Küszöbmagasság	1090	1090	1090
I A jármű elejétől a fülke hátfaláig	3208	3208	3208
J Első nyomtáv	1750	1750	1750
K Hátsó nyomtáv	1730	1730	n.a.
K1 Hátsó nyomtáv, DRW	n.a.	n.a.	1612
L Karosszéria belső hosszúsága	3205	3205	3105
M Karosszéria belső szélessége	2040	2040	2040

A méretek mm-ben vannak megadva

OPEL MOVANO DOBOZOS FURGON.

- Akár 22 m³ raktér
- Teljesen sík, csúszásgátlós raktérpadló
- 270 fokban nyitható ikerajtók vagy alumínium redőny
- Egy hosszváltozat elsőkerékkehajtással, kettő hátsókerékkehajtással
- Alumínium keret finom felületű poliészter falakkal és ajtókkal
- Áttetsző tető
- Választható légtérrelő a fülketetőn
- Csúszásmentesített padló
- 3 belső, kárpitborítású alumínium védőszalag
- Akár 4580 mm-es raktérhossz
- 2150 mm-es raktérszélesség
- 2200 mm-es belmagasság
- 270 fokban nyitható ikerajtók
- 4,5 t (N2) változatok oldalsó aláfutásgátló rudakkal
- Választható hátsó alumínium redőny





Dobozos furgon

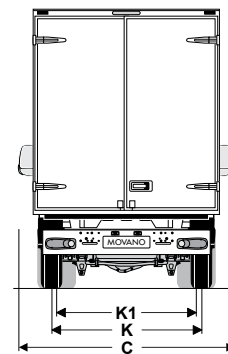
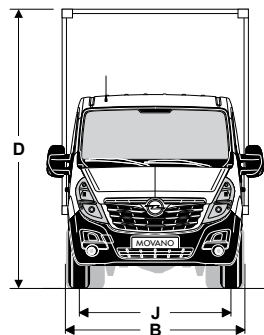
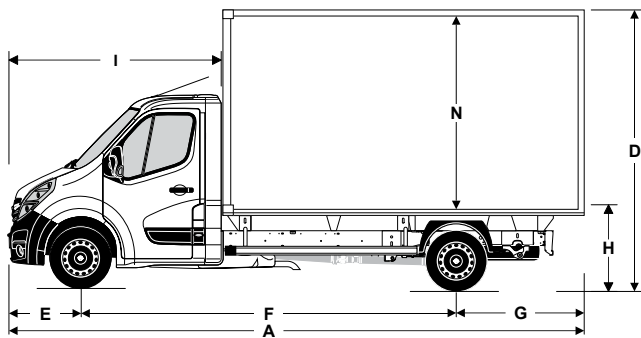
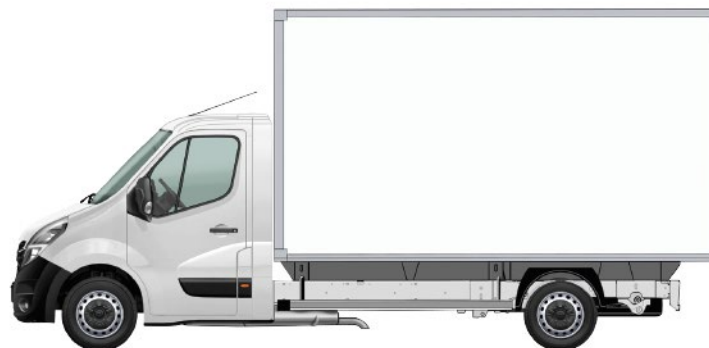

Dobozos furgon: tömegadatok és méretek

Opel Movano dobozos furgon karosszéria-változatok	Jármű össztömege	Saját tömeg ¹	Max. teherbírás	Első tengely terhelhetősége	Hátsó tengely terhelhetősége	Vontatási kapacitás, nem fékezett	Vontatási kapacitás, fékezett	Bruttó szerelvény-tömeg	Fordulókör (járdaaszegélytől járdaszegélyig/faltól falig)
	(kg)	(kg)	(kg)	(kg)	(kg)	(kg)	(kg)	(kg)	(m)
FWD									
L3H1 (20 m ³)	3500	2400	1100	1850	2100	750	2500	6000	15,7/16,2
RWD									
L3H1 SRW (20 m ³)	3500	2560	940	1850	2300	750	2500	6000	15,7/16,2
L4H1 DRW (20 m ³)	3500 HD	2735	765	1850	2800	750	3000	6500	15,7/16,2
L4H1 DRW (20 m ³)	4500	2830	1670	1850	3200	750	3000	7500	15,7/16,2
L4H1 DRW (22 m ³)	3500 HD	2760	740	1850	2800	750	3000	6500	15,7/16,2

¹A jármű menetkész tömegének kiszámítása a 97/27/EK irányelv alapján történt. Az alapfelszereltség és a további felszerelések, kiegészítők befolyásolhatják a menetkész tömeget, és ezáltal a hasznos terhelhetőséget.

L: hossz, 2 változatban:

3 = hosszú

4 = extra hosszú

H: tetőmagasság, 1 változatban:

1 = normál

FWD = elsőkerékajítás

RWD = hátsókerékajítás

SRW = szimpla hátsó kerekkel

DRW = dupla hátsó kerekkel

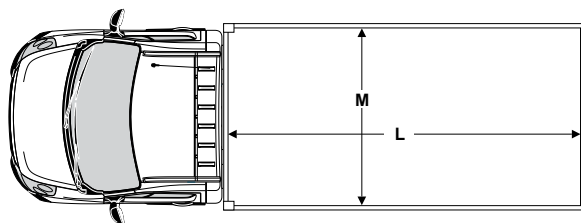

Jelmagyarázat	Dobozos furgon, FWD	Dobozos furgon, RWD		
	L3H1 20 m ³	L3H1 SRW 20 m ³	L4H1 DRW 20 m ³	L4H1 DRW 22 m ³
A Teljes hossz	6689	6689	6689	7169
B Teljes szélesség tükrök nélkül	2210	2210	2210	2210
C Teljes szélesség tükrökkel	2470	2470	2470	2470
D Teljes magasság	3250	3250	3250	3250
E Túlnyúlás elöl	842	842	842	842
F Tengelytáv	4332	4332	4332	4332
G Túlnyúlás hátul	1515	1515	1715	1995
H Küszöbmagasság	1050	1050	1050	1050
I A jármű elejétől a fülke hátfaláig	2458	2458	2458	2458
J Első nyomtáv	1750	1750	1750	1750
K Hátsó nyomtáv	1730	1730	n.a.	n.a.
K1 Hátsó nyomtáv, DRW	n.a.	n.a.	1612	1612
L Karosszéria belső hosszúsága	4100	4100	4300	4580
M Karosszéria belső szélessége	2150	2150	2150	2150
N Karosszéria belső magassága	2200	2200	2200	2200

A méretek mm-ben vannak megadva

Színek

Válasszon 10 stílusos szín és 2 prémium kategóriájú kárpit közül, és alakítsa ki járműve jellegzetes megjelenését.



Arctic fehér



North Sea kék



Signal kék



Poppy vörös



Mandarin sárga



Saffron sárga



Cement szürke



Halo ezüst¹



Ambient kék¹



Pearl fekete¹

¹Metálfényezés.

OPEL SZERVIZ.

Ha szervizelésről és karbantatásról van szó, az Opel szakszerű szervizhálózata gyors, kényelmes és remek ár-érték arányú szolgáltatást kínál – autója vagy haszongépjárműve gyorsan újra menetkész lehet. Az Opel szervizek speciális felszereléssel, szerszámokkal és gyári képzéssel rendelkeznek az Ön összes igénye kielégítésére, kizárólag eredeti alkatrészeket felhasználva, melyeket az Opel által kiképzett szerelők szerelnek be. Nálunk mindent egy helyen intézhet.



SZOLGÁLTATÁS

AZ OPEL AZ ÖN SZERVIZSZAKÉRTŐJE

- Átfogó szervizprogramok
- Hatékony és országos szervizhálózat
- Európában több mint 4700 hivatalos Opel szervizközpont és 2000 haszongépjárművekre szakosodott márkaszerviz
- myOpel-szolgáltatások
- 5 év / 100 000 km garancia (2 éves korig korlátlan futás)
- 5 év országúti segítségnyújtás
- Opel márkás autóbiztosítás¹



FLEXCARE¹

TESTRE SZABOTT VÉDELEM

Legyen felkészült, és éljen új autókhoz kínált, testre szabott csomagjaink előnyeivel, az Ön igényeire szabva.

- Az 5 év / 100 000 km Opel garancia (24 órás mobilitási garanciát kínáló Opel Assistance szolgáltatással) akár 250 000 km futásig meghosszabbítható
- A Karbantartás csomag tartalmazza a szokásos szervizelés minden költségét, a szükséges valamennyi alkatrészt és folyadékot, a szerviztervben meghatározott munkát, korrózióvédelmi ellenőrzést stb.
- Az Opel Kopóalkatrész csomag a Karbantartás csomag tartalmán felül ingyen biztosítja az idővel cserélő szoruló kopóalkatrészeket is.
- A szerződési feltételek érvényesek.



OPEL PROFESSZIONÁLIS KARBANTARTÁS

OPEL SZAKTUDÁS

Az Opel szakértői mindenki másnál jobban ismerik az Ön autóját, és gyors, kényelmes, szakszerű szolgáltatást kínálnak kevesebért, mint gondolná.

- Műszaki vizsga és műszaki vizsgát megelőző ellenőrzések
- Átvizsgálások
- Olajellenőrzés
- Nyári/téli ellenőrzés
- Kerékcseré
- Karosszériaajavítás



EREDETI OPEL ALKATRÉSZEK

MINDIG A LEGJOBB VÁLASZTÁS

Az eredeti Opel alkatrészeket teljes körűen teszteljük működés és biztonság szempontjából, tökéletesen illeszkednek, a legmegbízhatóbb alkatrészek.

- Az eredeti Opel akkumulátorok nem igényelnek karbantartást – nem szükséges a víz utántöltése
- Az eredeti Opel ablaktörlő lapátok minimalizálják a szélzajt és növelik a komfortérzetet magas sebességnél
- Az eredeti Opel féktárcsákat a legjobb fékteljesítményre és a legrövidebb féktávolságra terveztük
- Az eredeti Opel lökhárítók törésteszten estek át, megfelelően illeszkednek, és segítenek megőrizni járművének eredeti megjelenését



ELEKTRONIKUS ÁLLAPOTFELMÉRÉS

BIZTOSÍTTA NYUGALMÁT VIZUÁLIS ELLENŐRZÉSÜNKKEL

Vizuálisan ellenőrizzük autója 97 biztonsági és megbízhatósági tényezőjét – 12 perc alatt. Ön dönti el, mit javíttat meg és mikor. A kis javítások proaktív kezelésével elkerülheti a drága javításokat a későbbiekben.

- Minden fő biztonsági szempontot lefed
- Azonnali visszajelzés
- Írásbeli jelentés



NAVIGÁCIÓSTÉRKÉP-FRISÍTÉSEK

VEZESSEN OKOSAN

A jó navigációhoz naprakész térképek kellene. Az Opel navigációs frissítések a legújabb térképeket és információkat biztosítják több ezer frissített útvonallal – hogy Ön mindig eljusson úti céljához.

- Takarítson meg időt hatékony vezetéssel
- Takarítson meg pénzt – az üzemanyagot és a jármű karbantartásán
- Tisztelje a környezetet – csökkentse fogyasztását és CO₂-kibocsátását

Tudjon meg többet helyi márkakereskedésében!

¹Csak bizonyos országokban elérhető.

További szervizinformációért és a szerződési feltételekért lépjen kapcsolatba helyi Opel márkakereskedőjével vagy látogasson el a www.opel.com oldalra

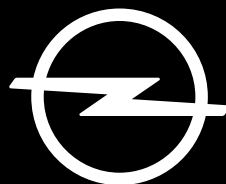

A JÖVŐ MINDENKIÉ

A prospektusban szereplő egyes leírások és képek az alapfelszereltség részét nem képező, külön rendelhető felszereléseket tartalmazhatnak. A jelen katalógus adatai a nyomdába adás időpontjában pontosak voltak. Fenntartjuk a jogot, hogy a designt vagy a felszereltséget módosítsuk. A katalógus nyomtatott színei eltérhetnek a tényleges színektől. A képeken látható opcionális felszerelések felár ellenében kaphatók. Járműveink elérhetősége, műszaki jellemzői és felszereltsége eltérő lehet a Német Szövetségi Köztársaság területén kívül.

Újrahasznosítás: a környezetet szem előtt tartó tervezés, visszavételi hálózatunk és a hulladékká vált járművek újrahasznosítása kapcsán kérjük, keresse fel www.opel.hu oldalunkat. A felszereltségek vonatkozásában a pontos tájékoztatás érdekében kérjük, érdeklődjön a helyi Opel márkakereskedésben.

Opel Southeast Europe Kft. (2040 Budaörs, Szabadság út 117.)



www.opel.hu

Kiadás: 2019. július